

МИНИСТЕРСТВО  
ОБРАЗОВАНИЯ И НАУКИ  
РОССИЙСКОЙ ФЕДЕРАЦИИ

АКАДЕМИЯ  
ГУМАНИТАРНЫХ  
ИССЛЕДОВАНИЙ

ФН

ФИЛОСОФСКИЕ НАУКИ

1/2010

Москва  
Гуманитарий

Научный образовательный просветительский журнал  
Издается с 1958 года

**Редакционный совет журнала “Философские науки”**

Алексеев П.В., Апресян Р.Г., Губин В.Д., Гусейнов А.А.,  
Доброхотов А.Л., Журавлев А.Л., Кристиан Д., Кузнецова Т.Ф.,  
архимандрит Макарий, Мариносян Х.Э. (председатель),  
Миронов В.В., Павлов А.Т., Пивоваров Ю.С., Розин В.М.,  
Рыбаков Р.Б., Рябов В.В., Солонин Ю.Н., Степанянц М.Т.,  
Степин В.С., Толстых В.И., Турбовской Я.С., Фельдштейн Д.И.

**Редакция журнала:**

Аршинов В.И., Водолазов Г.Г., Пантин В.И., Порус В.Н.,  
Розин В.М., Северикова Н.М., Сиземская И.Н.,  
Тульчинский Г.Л., Шевченко В.Н.

Научный редактор Комиссарова Л.Б.

Ответственный секретарь Пружинина А.А.

Верстка: Русак И.Ф.

**Шеф-редактор: Мариносян Х.Э.**

<http://www.academyRH.info>

**E-mail: academyRH@list.ru**

Журнал включен в «Реферативный журнал»  
и в базы данных ВИНИТИ РАН.

Сведения о журнале ежегодно публикуются в международной  
справочной системе по периодическим и продолжающимся  
изданиям «Ulrich’s Periodicals Directory».

Журнал зарегистрирован в Министерстве РФ по делам печати,  
телерадиовещания и средств массовых коммуникаций  
Свидетельство о регистрации ПН № 15513 от 20 мая 2003 г.  
Изд. лиц. ИД № 03821 от 25.01.2001 г.

Подписано в печать 20.12.2009 г. Формат 60x90/16.  
Печать офсетная. Бумага офсетная № 1. Печ. л. 10,0.  
Тираж 1000 экз. Заказ

Отпечатано в ФГУП  
«Производственно-издательский комбинат ВИНИТИ»,  
140010, г. Люберцы Московской обл., Октябрьский пр-т, 403.

© Философские науки, 2009  
© Академия гуманитарных исследований, 2009  
© Издательский дом «Гуманитарий», 2009

ISSN 0235-1188

**ОГЛАВЛЕНИЕ**

<i>Х.Э. МАРИНОСЯН</i>	Цивилизационный выбор России: философия модернизации	5
<b>ФИЛОСОФСКИЙ ФОРУМ</b>		
<b>Культура как ресурс и барьер инновационного развития</b> ■		
<i>ОТ РЕДАКЦИИ</i>	Политическая культура и инновационное развитие Инновации и их диффузия: к возможности использования концепции в социально- политической сфере	7
<i>А.Ю. СУНГУРОВ</i> <i>(Санкт-Петербург)</i>	Инверсия как культурное основание цикличности в развитии (к вопросу об объекте деконструкции в русской культуре)	9
<i>А.П. ДАВЫДОВ</i>	Возможно ли в современной России инновационное политическое развитие	19
<i>М.Ю. МИЗУЛИН</i>	Политические инновации и преодоление барьеров массового сознания	24
<i>Г.Г. ПОЧЕПЦОВ</i> <i>(Киев)</i>	Постимперская культура как ресурс и барьер инновационного развития	31
<i>Г.Л. ТУЛЬЧИНСКИЙ</i> <i>(Санкт-Петербург)</i>	Идентификационный поиск в состоянии неопределенности	46
<i>В.В. КОСТЮШЕВ</i> <i>(Санкт-Петербург)</i>		69
<b>Рефлексируя проблему</b>		
<i>Александр СУНГУРОВ (Санкт-Петербург),</i> <i>Георгий ПОЧЕПЦОВ (Киев),</i> <i>Михаил МИЗУЛИН,</i> <i>Григорий ТУЛЬЧИНСКИЙ (Санкт-Петербург)</i>		75
<b>Современные ■</b>		
<b>постнеклассические практики</b>		
<b>Круглый стол</b>		
<i>И.В. АРТЮХОВ, И.И. АШМАРИН,</i> <i>С.Н. КОНЯЕВ, В.Е. ЛЕПСКИЙ,</i> <i>В.И. МОИСЕЕВ, В. ПРАЙД,</i> <i>В.М. РОЗИН, Г.Б. СТЕПАНОВА,</i> <i>Ю.В. ХЕН</i>	Социально-философские аспекты наномедицины: перспективы, проблемы, риски	81
<b>ОТЕЧЕСТВЕННАЯ ФИЛОСОФСКАЯ МЫСЛЬ: ИСТОРИЯ И СОВРЕМЕННОСТЬ</b>		
<b>Философское измерение</b> ■		
<i>Н.А. КУЦЕНКО</i>	Проблема традиции в русской философии	99
<i>А.П. ШЕГЛОВ</i>	Древнерусские представления о зле как причине появления времени	110

## ОБРАЗОВАНИЕ И ОБЩЕСТВО

## Новые технологии ■

<i>Б.И. ФЕДОРОВ</i> (Санкт-Петербург)	Система контроля знания как средство обучения и развития интеллекта учащихся ( <i>Продолжение</i> )	92
<i>Э.Б. АБДУЛЛИН,</i> <i>Е.В. НИКОЛАЕВА</i>	О философии музыкального образования: сущность, предназначение, направленность	143

## НОВОЕ В ФИЛОСОФИИ

## Проективный философский словарь ■

## Словарные статьи

<i>В.И. ПРЖИЛЕНСКИЙ</i>	Дегеометризация мышления Новоевропейская идея реальности Посттеоретическое мышление Филоипония Фундаментальные философские имитации Философское измерение	154
-------------------------	--	-----

## НАУЧНАЯ ЖИЗНЬ

## Рецензии, аннотации, отзывы ■

<i>Е.В. ЗОЛУХИНА-АБОЛИНА</i>	Язык как герой культуры (рецензия на книгу И.Т. Касавина. Текст, Дискурс, контекст. Введение в социальную эпистемологию языка)	166
------------------------------	--	-----

## MEMORIA

<i>В.В. СТАРОВОЙТОВ</i>	Памяти Учителя. Феохарий Харлампиевич Кессиди	170
	■ Наши авторы	159
	■ Contents	160

## От редакции

Редакция принимает для рассмотрения только материалы, отправленные по электронной почте с обязательным указанием Ф.И.О. автора, места работы, ученой степени и звания, домашнего адреса, телефона и e-mail. Объем принимаемых материалов – до 40 тыс. знаков с пробелами вместе с аннотациями и ключевыми словами на русском и английском языках.

В тексте должна обозначаться лишь надстрочная сплошная нумерация ссылок, в соответствии с которой в конце текста должна приводиться цитируемая литература, оформленная в соответствии с ГОСТ 7.1-2003.

Авторы материалов несут ответственность за точность приведенных цитат, достоверность данных и прочих сведений.

Публикуемые материалы могут быть сокращены и отредактированы, разумеется, без искажения идей автора и с условием сохранения его основных мыслей.

Позиция редакции и автора не всегда совпадают.

ЦИВИЛИЗАЦИОННЫЙ ВЫБОР РОССИИ:  
ФИЛОСОФИЯ МОДЕРНИЗАЦИИ

*Х.Э. МАРИНОСЯН*

**ФИЛОСОФСКИЙ ФОРУМ****Культура как ресурс и барьер  
инновационного развития****ПОЛИТИЧЕСКАЯ КУЛЬТУРА  
И ИННОВАЦИОННОЕ РАЗВИТИЕ**

Сейчас об инновационном развитии в России не говорят разве что лица счастливого младенческого возраста. Много в этих разговорах конъюнктурных спекуляций. Это, однако, не снимает существа проблемы, которая стоит чрезвычайно остро, и звучит буквально как экзистенциальный вызов нашему отечеству.

Не секрет и что само понятие инноваций весьма относительно. То, что выглядит нововведением для одних, давным-давно могло быть освоено другими. И тогда впору говорить не столько об инновационном развитии, сколько об усвоении успешных и эффективных практик. А тот, кто говорит об особом, третьем пути, обычно плохо знает первые два. Да и успех, даже сама возможность инновации во многом определяются состоянием и особенностями общества, прежде всего – его культурой, и в особенности – культурой политической, свойственными ей институтами, процессами механизмами политической жизни.

Успешное развитие современного общества предполагает не только формирование устойчивых социальных институтов гражданского общества, государства, но и обеспечение эффективных процессов, процедур их деятельности. Это выводит на первый план проблему культурных ресурсов и барьеров, соответственно – способствующих или препятствующих инновационному развитию. С другой стороны, сам процесс инновационного развития, возникновения, распространения и укоренения (или отторжения) инноваций также требует серьезного анализа и осмысления.

23 – 24 октября 2009 года в Санкт-Петербургском филиале Государственного университета-Высшей школы экономики состоялась Международная научная конференция «Политичес-

кая культура как ресурс и барьер инновационного развития». В рамках нескольких секций обсуждались такие вопросы, как инновации и инновационное политическое развитие, источники и акторы инноваций, межстрановые контакты и заимствования, соотношение инновационного развития и модернизации, культурные барьеры инновационного развития и возможности их преодоления. В отдельную тему вылилось обсуждение инновационного потенциала постимперской культуры, социальной политики.

Обзор этого форума опубликован в № 12 за 2009 г. журнала. В данном номере мы предлагаем вашему вниманию статьи, подготовленные на основе докладов, вызвавших наибольший интерес и споры участников конференции. Более того, по сложившейся практике, редакция инициировала второй уровень рефлексии, дав возможность авторам прокомментировать материалы коллег. Думается, мы еще не раз вернемся к обсуждению роли и значения культуры в развитии общества, ресурсов и барьеров на пути освоения передовых практик.

*От редакции*

## ИННОВАЦИИ И ИХ ДИФФУЗИЯ: К ВОЗМОЖНОСТИ ИСПОЛЬЗОВАНИЯ КОНЦЕПЦИИ В СОЦИАЛЬНО-ПОЛИТИЧЕСКОЙ СФЕРЕ

*А.Ю. СУНГУРОВ*

Термин «инновация» сегодня все чаще используется в российских СМИ, об инновационном развитии говорят политики, государственные служащие, однако при этом в подавляющем случае под инновациями понимаются исключительно новые продукты и технологии, а под инновационной политикой – создание условий для развития опять-таки технологических инноваций. При этом сама общественно-политическая сфера в большинстве случаев рассматривается не как арена для инноваций общественной и политической жизни, а лишь как среда для развития инноваций технологических.

С другой стороны, неоднократные попытки создания инновационной среды в нашей стране, не меняя ничего в политике, понимаемой как отношения по поводу власти, которые каждый раз заканчиваются очередной неудачей, приводят нас к мысли о том, что сама организация социально-политической среды может способствовать или препятствовать инновациям и в сфере технологической.

Целью настоящей работы является анализ существующих представлений в различных отраслях науки об инновациях и их диффузии с целью определения возможности использования этих представлений для изучения судьбы нововведений в общественной и политической сферах общества.

### **«Классические» представления об инновациях.**

#### **Йозеф Шумпетер и его последователи**

В многочисленных книгах и учебных пособиях по инновациям в экономике и промышленности единодушно отмечается, что впервые описание инноваций было дано в опубликованной в 1911 г. книге Йозефа Шумпетера «Теория экономического развития». И хотя сам Шумпетер в то время еще не использовал термина «инновация», он писал о факторах экономического развития следующее: «Форма и содержание развития в нашем понимании в таком случае задаются понятием «осуществление новых комбинаций».

Шумпетер определял предпринимательскую деятельность как способность продвижения инноваций на рынок посред-

ством рискованного бизнеса. Предприниматель, по Шумпетеру, отнюдь не то же самое, что и капиталист: предпринимательская деятельность является новаторской по самому своему определению и в силу данного обстоятельства служит постоянным источником конкурентной реструктуризации экономики и экономического роста<sup>1</sup>.

«Как утверждал Шумпетер, рынок нужно представлять как эволюционный процесс непрерывно сменяющих друг друга волн инноваций, который он называл процессом созидательного разрушения. По его мнению, успех рыночной системы заключается не в эффективном достижении статического оптимального равновесия, а в способности осуществлять динамические изменения в технологии и достигать динамического роста посредством таких изменений»<sup>2</sup>.

Отметим здесь, что, по представлениям Шумпетера, рассматриваемые им инновации могут играть важную роль в волнах экономической активности различной длительности — в «длинных волнах» Н. Кондратьева, «волнах» средней длины (продолжительности), которые он «в интересах научно-исторической справедливости» предложил называть волнами Жюгляра<sup>3</sup>. Итак, инновации самым тесным образом связываются в теории экономического развития с самой экономической динамикой, которая с неизбежностью, отметим мы, влияет и на динамику политическую, в том числе и на политические ритмы.

При концептуализации понятия «инновация» полезно сравнить его с другими понятиями. В частности, в научной литературе отмечается, что понятие «инновация» часто смешивается с понятием «изобретение», обозначающим создание новой технической разработки или усовершенствование старой. Кроме того, многие усовершенствования товаров и услуг было бы правильнее назвать просто словом «улучшение». Понятия «изменение» и «креативность» также иногда могут употребляться вместо понятия «инновация».

Чтобы отличать «инновацию» от перечисленных выше понятий, нередко уточняется, что особенность инновации в том, что она позволяет создать дополнительную ценность, позволяет инноватору получить дополнительную ценность (либо используется другими людьми в их интересах), т.е. связана с внедрением<sup>4</sup>.

«Инновация определяется как конечный результат инновационной деятельности, получивший воплощение в виде но-

вого или усовершенствованного продукта, внедренного на рынке, нового или усовершенствованного технологического процесса, используемого в практической деятельности»<sup>5</sup>.

Академик чехословацкой Академии наук Ф. Валента выделял структурные аспекты инноваций: «Инновация — это изменение в первоначальной структуре производственного организма, т.е. переход его внутренней структуры к новому состоянию»<sup>6</sup>.

Словацкие исследователи Л. Водачек и О. Водачкова, определяют инновацию как «целое изменение в функционировании предприятия как системы; это может быть количественное или качественное изменение, которое касается той или иной сферы деятельности предприятия». Авторы отмечают тесную связь с обсуждаемым термином трех нижеприведенных понятий:

- *инвенция*, т.е. инициатива, предложение, идея, проект возможного решения, который после проработки выльется в инновацию;
- *инициация инновации*, т.е. научно-техническая, экспериментальная или организационная деятельность, целью которой является начало инновационного процесса или поддержание его необходимого хода;
- *диффузия*, т.е. распространение уже однажды освоенной и использованной инновации в новых условиях или местах применения<sup>7</sup>.

Наконец, предложим наше краткое определение: «Инновация — это целевое (осознанное) изменение в структуре или функциях системы определенного вида».

Общим во всех этих и аналогичных им определениях является, на наш взгляд, представление об инновации как о некоем уже хотя бы отчасти реализованном проекте. Сама по себе новая идея, проект, существующие только в мозгу автора или на бумаге как результат обсуждений команды единомышленников еще новацией не является — в этом случае используются термины «новшество» или «инвенция».

Второй вывод, который напрашивается после сравнения рассмотренных дефиниций — что инновация сама по себе представляет процесс, процесс распространения нового, причем процесс, по крайней мере, на начальном этапе — сознательный, требующий энергии и риска предпринимателя. Далее же процесс распространения инновации может носить уже стихийный

характер, и именно в этом смысле используется термин диффузия.

С понятием инновации тесно связано такое понятие, как инновационный процесс. В словаре «Научно-технический прогресс» инновационный процесс определяется через совокупность трех стадий: от исследований до первого производственного освоения; от первого освоения до развертывания выпуска в масштабах, достаточных для удовлетворения потребности всего народного хозяйства: от производства новшества до его использования конечными потребителями, включая обслуживание и утилизацию использованного изделия<sup>8</sup>. В тексте Т.Ф. Гарева дается иное, более широкое и более важное для нашей работы понимание инновационного процесса как «динамичного и позитивно оцениваемого взаимодействия между инноватором и внешней средой (экономической, социальной, политической и т.п.) в результате целенаправленно осуществляемого инноватором изменения состояния практической деятельности вследствие применения к ней нового либо не использовавшегося в данной области знания»<sup>9</sup>.

Важной частью инновационного процесса является диффузия – распространение уже однажды освоенной и использованной инновации в новых условиях или местах применения. В результате диффузии возрастает число как производителей, так и потребителей, и изменяются их качественные характеристики. Непрерывность нововведенческих процессов определяют скорость и границы диффузии инноваций в рыночной экономике. Сам обсуждаемый термин стал широко распространенным в маркетинге после появления в свет в 1962 г. работы Э. Роджерса<sup>10</sup>. В основу модели Э. Роджерса положено разделение потенциальных потребителей инновации (или участников процесса диффузии) по признаку предрасположенности к ее восприятию, при этом в рамках модели выделяется пять групп: новаторы (2,5%), ранние последователи (13,5%), раннее большинство (34%), позднее большинство (34%) и опоздавшие (16%). Отметим, что это распределение может быть отнесено и к инновационному процессу в сфере социально-политической, здесь также доля застрельщиков инновации не превышает 2 – 3 %.

Диффузия научно-технических знаний и информации, в отличие от коммерциализации технологий, по мнению Т.Ф. Гарева, является некоммерческим элементом трансфера науч-

но-технических достижений<sup>11</sup>. Этот способ реализуется либо в тех случаях, когда владелец научно-технического знания не осознает, не имеет возможности или не заинтересован в его коммерциализации, либо в случаях, когда само знание, являясь фундаментальным, базовым, не подлежит коммерциализации.

### Понятие диффузии в социальных науках

Несмотря на то, что понятия инновации и диффузии инновация используются сегодня наиболее часто в поле менеджмента и маркетинга, все же впервые они были использованы на рубеже XIX и XX веков в другой области знания. Точнее, речь шла не столько о самих инновациях (этот термин вошел в оборот несколько позже), сколько о диффузии определенных признаков культуры, культурных обычаев, институтов, от одного народа к другому.

Сегодня под диффузионизмом (от лат. diffusio – разлитие, растекание, просачивание), понимается направление в этнографии, социологии, социальной антропологии, культурологии, археологии, объясняющее развитие культур отдельных народов не их самостоятельной эволюцией, а главным образом или даже исключительно заимствованиями культурных достижений других народов (при миграциях и т.п.)<sup>12</sup>.

Основные положения теории диффузионизма:

- Происхождение культурных элементов обусловлено географически. Каждый из них возник в конкретном регионе и оттуда распространялся по земному шару.

Главные факторы развития культуры связаны с заимствованиями, переносом, смешением ее элементов. Культура изменяется посредством перемещения, передвижения ее элементов, причем перемещение затрагивает не только предметы материального быта, но и идеи: идеологии, мифологии и т.п.<sup>13</sup>

Примером современного прочтения этой теории является монография Е.В. Алексеевой, с характерным названием «Диффузия европейских инноваций в России»: «Перенос и диффузия важнейших инноваций из одной страны в другую является рабочей парадигмой теории модернизации. Модернизация рассматривается как система эпохальных нововведений, возникших в Новое время на территории Западной Европы распространившихся по всему миру. Диффузия может быть определена как импорт и распространение инноваций в обществе при непосредственном контакте участников взаимодействия

или опосредованно через различные средства передачи информации»<sup>14</sup>.

Говоря о внешних влияниях на общественно-политическую и культурную жизнь России, исследователи, естественно, не ограничиваются только влиянием европейских стран. Так, выдающийся культуролог Ю.М. Лотман анализировал проблемы влияния Византии на русскую культуру<sup>15</sup>. Совсем недавно в Санкт-Петербурге была защищена диссертация, посвященная анализу процессов восприятия в России американской культуры<sup>16</sup>.

### **Инновации в социуме и инноватика**

В российской социологической энциклопедии термин «социальная инновация» определяется как: 1) результат творческой деятельности, получивший широкое применение и послуживший основанием для значимых социальных изменений; 2) процесс преобразования нововведений в социокультурные нормы и образцы, обеспечивающий их институциональное оформление и закрепление в сфере духовной и материальной культуры общества»<sup>17</sup>.

Таким образом, и для случая социальных инноваций мы видим определенный дуализм понятия – инновация одновременно рассматривается и как процесс, и как результат этого процесса.

Сегодня стало уже привычно говорить об инновациях в различных областях социальной сферы – в медицине, в образовании, в направлениях, связанных с работой с группами риска, а также с людьми, преступившими закон и с потерпевшими. Особенно широко понятие «инновация» употребляется у нас в стране по отношению к сфере образования. Здесь речь идет об инновациях на всех уровнях образования – от начального до высшего<sup>18</sup>, здесь действует специальный образовательный портал «Инновации в образовании»<sup>19</sup>.

Социологи во второй половине XX в. стали смотреть на инновации как на стадию общего процесса социального изменения, выделив в них четыре основных элемента: «новшество», «новаторы», «агенты диффузии», «оцениватели». Критическую, переломную фазу процесса составляет изменение поведения «оценивателей» соответственно тем или иным инновациям<sup>20</sup>.

Авторы Большого толкового социологического словаря Д. Дэвид и Дж. Джерри, определяя диффузию (diffusion) уже в

широком смысле – «как распространение черт культуры (например, религиозных убеждений, технологических идей, форм языка и т.д.) или социальной практики одного общества (группы) другому»<sup>21</sup>.

Расширение сферы исследований, связанных с инновационными процессами, постепенно привело к тому, что стал использоваться специальный термин – «инноватика» – как обозначение отрасли теории изменения, предметом которой является инновационный процесс и производимые им изменения в какой-либо системе. Важным шагом на пути систематизации научных знаний в новой области социологии, изучающей сущность и закономерности порождения, развития и распространения инноваций в современном обществе, стала работа профессора Ю.А. Карповой «Введение в социологию инноватики»<sup>22</sup>. В рамках этой работы инновация рассматривается как социальный феномен, появление и функционирование которого в культуре вызывает системные социальные изменения.

### **Инновации в праве и их рецепция**

Знакомство с существующей литературой по правовой культуре, включая выработку, принятие, применение, контроль, в которой затрагиваются вопросы социальных инноваций, показывает, что основная ее часть связана не столько с появлением инноваций как таковых, сколько с проблемой их распространения и переноса правовых норм и практик из одной страны в другую. В правоведении с этим связывается процесс кроссконституционного влияния<sup>23</sup>, использования элементов или целых конструкций, получивших развитие в одних странах, в конституционных процессах других государств. При анализе таких процессов зачастую используется понятие рецепции. Так, анализируя влияние римского права на российскую правовую систему, С.В. Ткаченко совершенно верно отмечает, что правовые системы разных стран не существуют изолированно, а взаимодействуют друг с другом, ведут постоянный культурный диалог. Правовая культура отдельных стран подвергается постоянной «бомбардировке» со стороны попадающих в нее подобно, «метеоритному дождю», случайных фрагментов других правовых культур, юридических текстов, процедур и правовых конструкций<sup>24</sup>.

Существуют интересные попытки выделения в общем процессе рецепции различных ее аспектов («юридическая экспан-



сия», «юридическое заимствование» и собственно рецепция). Термин «юридическая экспансия» рассматривается как процесс и результат навязывания одним обществом (частью общества, государством, социальной группой и т.п.) своей правовой системы другому обществу. Понятие «заимствование» указывает на процесс добровольной «пересадки» юридических элементов, тогда как термин «рецепция» обыкновенно применяется в науке для обозначения наряду с процессом результата, а именно, усвоения каким-либо обществом элементов правовой системы другого общества<sup>25</sup>.

В статье красноярского юриста В. Княгинина<sup>26</sup>, размещенной на сайте «Русский архипелаг», ставится вопрос о том, что именно заимствуют государство и общество: отдельные правовые институты, элементы юридической техники, практики правоприменительной деятельности и т.п. А может быть заимствуется то, что Ж. Бурдо назвал «правовой идеей» («идеей права»), т.е. системы общих взглядов, «верований» отдельных сообществ людей либо общества в целом относительно основ (принципов) социального, политического, правового порядка<sup>27</sup>. В первом случае речь идет о «юридической аккультурации» в широком смысле, т.е. о переносе одной культуры в другую, во втором — о глобальном процессе, получившем название «рецепция». Последняя меняет весь правовой строй общества-реципиента и является в этом смысле тотальной аккультурацией. Ж. Карбонье, описывая рецепцию как особую форму аккультурации, употребил даже такой термин как «культурная мутация»<sup>28</sup>.

\*\*\*

В результате проведенного рассмотрения можно сделать уверенное заключение, что не существует никаких сколь-нибудь серьезных препятствий для использования концепции инноваций и их диффузии для изучения процессов в социально-политической сфере. Как было показано, эта концепция уже давно плодотворно используется в социальной науке, проблемы диффузии нововведений являются одной из органических составляющих права, следовательно в этом ряду, бесспорно, найдется соответствующее место и для науки политической. Соответственно, использование концепции инноваций в сфере политики может и должно стать предметом дальнейших работ.

## ПРИМЕЧАНИЯ

- <sup>1</sup> См.: Шумпетер Й.А. Теория экономического развития. Капитализм, социализм и демократия. — М.: Эксмо, 2007.
- <sup>2</sup> Михаил Буланов. Теории циклической динамики. Сайт цивилизационного форума «Социнтегрум»: <http://www.socintegrum.ru/bulanov1.pdf>.
- <sup>3</sup> См.: Шумпетер Й.А. Теория экономического развития. — С. 41.
- <sup>4</sup> См. статью на сайте «Словари и энциклопедии на Академике»: <http://dic.academic.ru/dic.nsf/ruwiki/152267>.
- <sup>5</sup> Джолдасбаева Г.К. Инновация как основной фактор повышения эффективности производства. Портал «Технологии корпоративного управления»: [http://www.iteam.ru/publications/strategy/section\\_18/article\\_2933](http://www.iteam.ru/publications/strategy/section_18/article_2933).
- <sup>6</sup> Валента Ф. Творческая активность — инновации — эффект. — Прага, 1969.
- <sup>7</sup> См.: Водачек Л., Водачкова О. Стратегия управления инновациями на предприятии. — М.: Экономика, 1989. — С. 23.
- <sup>8</sup> См.: Научно-технический прогресс: Словарь / Сост. В.Г. Горохов, В.Ф. Халипов. — М., 1987.
- <sup>9</sup> Гареев Т.Ф. Эволюция моделей инновационного процесса // Вестник ТИСБИ. 2006. Вып. 2: <http://www.tisbi.ru/science/vestnik/2006/issue2/econom4.html>.
- <sup>10</sup> См.: Rogers E.M. Diffusion of innovations. 4-th. ed. — New York: The Free Press, 1995.
- <sup>11</sup> См.: Гареев Т.Ф. Трансфер технологий и диффузия инноваций как элементы инновационного процесса. Сайт «Инновации и предпринимательство»: [http://www.innovbusiness.ru/content/document\\_r\\_67B2A439-34E2-4B91-B225-0699ABCFE2A3.html](http://www.innovbusiness.ru/content/document_r_67B2A439-34E2-4B91-B225-0699ABCFE2A3.html).
- <sup>12</sup> См.: Кравченко А.И. Культурология: Словарь. — М.: Академический проект, 2000. — С. 147 — 149: <http://www.countries.ru/library/ideas/diffusionism/diff.htm>.
- <sup>13</sup> См.: Лурье С.В. Историческая этнология. — М.: Аспект Пресс, 1998: <http://svlourie.narod.ru/hist-ethnology>. Глава 1.
- <sup>14</sup> Алексеева Е.В. Диффузия европейских инноваций в России (XVIII — начало XX в.). — М.: РОССПЭН, 2007. — С. 6.
- <sup>15</sup> См.: Лотман Ю.М. Проблемы византийского влияния на русскую культуру в типологическом освещении // Византия и Русь / Отв. ред. Г.К. Вагнер. М., 1989.
- <sup>16</sup> См.: Левшина О.Н. Рецепция американской культуры в России в XVIII — XIX вв. Автореферат дис. на соиск. ученой степени канд. философ. наук. — СПб.: РГПУ, 2009.
- <sup>17</sup> Социологическая энциклопедия. В 2 т. Т.2 / Руководитель научного проекта Г.Ю. Семигин. — М.: Мысль, 2003. — С. 456.
- <sup>18</sup> См., например: Кулешова Г.М. Инновация как новая философия образования. <http://eidos.ru/journal/2005/0910-20.htm>; Инновации в образовании: человекосообразный ракурс / Сб. науч. тр. / Под ред. А.В. Хуторского. — М.: ЦДО «Эйдос», 2009.
- <sup>19</sup> <http://sinncom.ru>.
- <sup>20</sup> Маршак А.Л. Социология инноватики как прикладная наука: к постановке вопроса // Интеллектуальный ресурс как важнейший фактор управления промышленностью. — М., 1996.

- <sup>21</sup> <http://voluntary.ru/dictionary/567/word/%C4%C8%D4%D4%D3%C7%C8%DF>
- <sup>22</sup> См.: Карпова Ю.А. Введение в социологию инноватики. – СПб.: Питер, 2004.
- <sup>23</sup> См.: Кузнецов И.И. Кроссконституционное влияние в политическом процессе России // Политэкс. 2007. Т. 3. № 3. – С. 165 – 181.
- <sup>24</sup> См.: Ткаченко С.В. Рецепция римского права: вопросы теории и истории. Диссертация на соискание ученой степени кандидата юридических наук. – Москва, 2006. 2.1. Понятие и проблемы рецепции римского права: <http://www.allpravo.ru/library/doc108p0/instrum6674/item6679.html>.
- <sup>25</sup> См.: Тверякова Е.А. Юридическая экспансия: теоретико-историческое исследование. Автореферат диссертации на соискание ученой степени кандидата юридических наук. – Нижний Новгород, 2002. – С. 10, 16.
- <sup>26</sup> См.: Княгинин В. Рецепция зарубежного права как способ модернизации российской правовой системы: <http://www.archipelag.ru/geoeconomics/kapital/system/modernization/>.
- <sup>27</sup> См.: Батыр К.И. Институционализм в изучении революционной государственности XVII – XVIII веков // Право и идеология: Сб. науч. трудов / Отв. ред. И.А. Исаев. – М.: МЮИ, 1991. – С. 22 – 24.
- <sup>28</sup> См.: Карбонье Ж. Юридическая социология. – М.: БГК им. И.А. Бодуэна, 1998. – С. 198 – 201.

#### Аннотация

**Ключевые слова:** *диффузии, инновации, политические инновации, политические процессы, рецепции.*

В работе рассматривается возможность использования концепций инноваций и их диффузии, разработанных в сфере менеджмента и теории экономического развития для анализа процессов, происходящих в политической сфере. Краткий анализ классических представлений об инновациях Й. Шумпеттера и его последователей, развития концепции диффузии и диффузионизма в социальных науках, кроссконституциональных заимствований в праве, а также социальных инноваций и представлений такого нового научного направления, как инноватика, показывает реальную возможность использования обсуждаемой концепции для анализа политических инноваций.

#### Summary

**Key Words:** *diffusion, innovation, political innovations, political processes, receptions.*

The applicability of conceptions of innovation and its diffusion, elaborated firstly in management theory of economic development by Joseph Schumpeter and developed later in management, is analyzed for political and policy process. The conceptions of diffusion in culture studies as well as process of cross constitutional transfers in the law studies were subjects of analyses. The real possibility of using of discussed approaches for analysis of political innovations is the conclusion of this paper.

## ИНВЕРСИЯ КАК КУЛЬТУРНОЕ ОСНОВАНИЕ ЦИКЛИЧНОСТИ В РАЗВИТИИ (К вопросу об объекте деконструкции в русской культуре)

А.П. ДАВЫДОВ

Выдающийся российский философ Ю.Н. Давыдов, анализируя идеографический метод неокантианцев, пишет: «Основной проблемой, которую обнажило, но не могло решить неокантианство, была и до сих пор остается в современной западной социологии проблема логического перехода от одного метода к другому, от исследования общего к исследованию уникального, от изучения повторяющегося к анализу неповторимого, от принципа структуры к принципу развития, предполагающего появление нового»<sup>1</sup>. Через этот вывод Давыдов указал не только на главную составляющую социального развития в представлении Баденской (Фрайбургской) школы<sup>2</sup>, но и на объект анализа социального – переход от статичности к динамике в процессе формирования нового, и на механизм этого перехода – от принципа статичной структуры (абсолютизации исторически сложившейся иерархии ценностей) к принципу развития, основывающегося на деконструкции этой иерархии и переосмыслении ее ценностей.

Неокантианство, экзистенциализм и постмодернизм начали последовательно создавать теории деконструкции средневековых и нововременных структур в менталитете на западном материале. Распад СССР и крах ленинизма способствовали тому, что российские ученые (разрабатывая методологию социокультурного анализа<sup>3</sup>) также внесли вклад в это теоретизирование.

Обобщая исторический опыт России, они обнаружили разрушительную циклическую динамику в ее развитии, которую назвали дурной циклическостью, исторической ловушкой, инверсионным маятником. Они увидели, что циклическость вызывается к жизни спецификой менталитета русского человека – стремлением придерживаться определенной структуры-иерархии ценностей, что порождает засилье в русской культуре представления об инверсии как циклическом движении в истории по замкнутому кругу: «катастрофа – смута – развитие – застой – катастрофа». Об этой закономерности писали А. Янов<sup>4</sup>, А. Ахиезер<sup>5</sup>, И. Яковенко, А. Пелипенко<sup>6</sup>, И. Кондаков<sup>7</sup>, В. Федотова<sup>8</sup>, И. Клямкин<sup>9</sup>, И. Ионов<sup>10</sup>, В. Булдаков<sup>11</sup>, автор этих строк<sup>12</sup> и др.

Предметом этой статьи является анализ того культурного основания, которое порождает дурную циклическость в политическом развитии России и должно стать объектом деконструкции.

### Инверсия как культурное основание цикличности

Политическое развитие России в конце 80-х было переходом от застоя к катастрофе — распаду СССР. Тысячи мигрантов, трагедии семей, метеоритный рост цен, спад в экономике, политическая нестабильность, заговор ГКЧП, расстрел парламента, неясность целей и методов управления страной — все говорило о том, что Россия переходит от катастрофы к смуте (первое президентство Ельцина).

Одновременно нарастал переход от демократической эйфории к ощущению тупика в развитии страны. Некоторые демократы встали на путь воровства. Другие пошли по пути догматизма, бездумно повторяя западные лозунги. Третьи обнаружили некомпетентность в управлении и были вытеснены умелыми управленцами. Четвертые растерялись и до сих пор находятся в состоянии политической растерянности. В условиях нарастающей самодискредитации демократизма (второе президентство Ельцина) все более настоятельным становилось требование усиления экономического и социального развития, государственного регулирования, укрепления имперского начала. Так сформировались две новые тенденции (президентство Путина): развитие на основе повышающихся цен на нефть и застой в связи с тем, что высокие нефтяные доходы позволяли игнорировать необходимость структурной перестройки экономики. Разразившийся мировой финансовый кризис, рухнувшие цены на нефть, война на Кавказе и авторитарные методы управления усилили тенденцию к застою, все более подвигая Россию к традиционному выбору: новое развитие либо новая катастрофа.

Как обобщить эту циклическую динамику? Через мышление оппозициями. Культура устроена дуально: день — ночь, жизнь — смерть, плюс — минус, мужчина — женщина, добро — зло. Цикличность — это повторяющееся инверсионное движение между полюсами: от одного полюса к противоположному, который в момент движения кажется новым, но по существу является еще более старым, чем тот, от которого осуществляется движение.

Мышление — часть культуры, и в его основе лежат две противоположные логики культуры: инверсия и медиация.

Инверсия — это нетворческий, традиционный способ мышления, когда мысль не знает других смыслов кроме тех, исторически сложившихся, которые сконцентрированы на полюсах оппозиции, прилепляется то к одному из ее полюсов, то

к другому. Не способный мыслить инновационно, инверсионный субъект мечется между полюсами, игнорируя промежуточные смыслы, смыслоформирующую середину.

Инверсии как мышлению крайностями противостоит медиация (*media* — лат. середина), выход за рамки дуальности и поиск середины. Логика медиации ориентирует субъекта на критику смыслов полюсов оппозиции как абсолютов, на формирование **новых, третьих, альтернативных** смыслов в межполюсном пространстве, в условной середине, т.е. на модернизацию. Субъектом медиации является творческая личность, которая в момент появления в культуре всегда еретик, диссидент, самозванец. Формирование гражданского общества, демократизация его институтов — медиационный процесс, блокирующий инверсию и цикличность.

### Структура инверсии как объект деконструкции

В русской культуре господствует инверсия. Медиация в России не победила, но и не погибла. Ее возможности существенно увеличились после распада СССР. Но решающего перелома не произошло, цикличность в политической истории продолжается.

Как остановить инверсию и цикличность?

Чтобы ответить на этот вопрос, надо выявить структуру инверсии в менталитете. Менталитет включает в себя рациональное в самую последнюю очередь, поэтому структура инверсии воплощается в идеальных представлениях, мифах. Менталитет несет предсуществующее в сознании... Я постулирую, что инверсия порождается следующими культурными стереотипами:

— Установка на синкрезис. Убеждение, что достигнутый на сегодня уровень дробления изначального синкрезиса последний, дальнейшее дробление не возможно. Отсюда отказ от проблематизации того, что выглядит вечным. Менталитет, противостоя дальнейшему дроблению, стремится вернуться к вершинам синкрезиса (палеосинкрезиса) (И. Яковенко)<sup>13</sup>, например, через идеал единой и неделимой территории, церкви, коммунизма, обломовщину, мафиозное мышление, «нашизм» в политике, алкоголизм, наркоманию.

— Познавательльно-моральный конструкт «должное/сущее». Убеждение, что мир сущего скандально не соответствует миру/идеалу/нормативам должного. Поэтому люди живут в системе двух противоположных норм: декларируемой и реальной, разрушая поле социального взаимодействия.

– Эсхатологический комплекс. Идея о том, что мир окончательно уклонился от должного, погряз в грехах и наступают последние дни. Отсюда идеи «смерти Бога», «смерти культуры», «конца света», идеи Опонского царства, коммунизма (А. Янов). Эсхатологический человек отказался от общества, в котором живет. Надо думать о спасении души, воспарить к престолу Высшего судьи, а по существу припасть к ногам очередного диктатора.

– Манихейская составляющая. Черно-белое мышление, парадигма «мы/они» как «добро/зло». Развитие не может выражаться объективно, например, через конкуренцию, счет, пользу, оно может быть только победой «мы/добра/света» над «они/злом/тьмой», сколько бы эта победа не стоила. «Мы» – всегда «воины света».

– Гностическая установка, или установка на мироотречение. Идея о том, что мир в принципе лежит во зле и неисправим. Отсюда – идеал недеяния, нестяжания, монастыря, революции, коммунизма, «права на лень» (Ю. Пивоваров). Мироотречник асоциален и генерирует отношения безнадежности.

– Сакральный статус власти. Убеждение, что этот статус идет от статуса Бога. По своей природе власть носит потусторонний характер и ее природа неопределима (Н. Герард)<sup>14</sup>.

– Партиципация, прилепление к господствующему смыслу как спасительному. Добровольная передача ему своей субъективности (Ю. Самарин). Убеждение, что без власти в России ни одна партия не сможет функционировать, включая либеральные (Ю. Пивоваров)<sup>15</sup>.

– Экстенсивная доминанта. Выбор экстенсивных решений в проблемных ситуациях. Отсюда – выбор экстенсивной стратегии развития общества (А. Ахиезер). Эта доминанта – один из самых мощных факторов торможения развития.

На Западе эти стереотипы все более оттесняются на периферию массового сознания, а в России они все еще являются культурным основанием принятия решений, порождая инверсию и дурную цикличность в развитии. Эти стереотипы в совокупности представляют собой тот самый тип структуры, против которого выступили неокантианцы, экзистенциалисты, постмодернисты, неинституционалисты на Западе, социокультурный анализ в России и который должен стать объектом демонтажа, деструкции, деконструкции, чтобы страна могла перейти от дурной цикличности к стабильному развитию.

## ПРИМЕЧАНИЯ

- <sup>1</sup> Давыдов Ю.Н. Идеографический метод // Социологическая энциклопедия. Т. I. – М., 2003. – С. 343.
- <sup>2</sup> Направление в неокантианстве, основывающееся на трансцендентально-психологической интерпретации учения Канта (конец XIX – начало XX вв.).
- <sup>3</sup> Идеи социокультурного анализа разрабатывались в трудах А. Ахиезера, А. Давыдова, И. Михайловой, Е. Ярковой. Близки к ним по своим идеям А. Янов, А. Яковенко, И. Клямкин, А. Пелипенко, Г. Тульчинский, Ю. Афанасьев, Т. Кутковец.
- <sup>4</sup> См.: Янов А. Тень Грозного царя. – М., 1997.
- <sup>5</sup> См.: Ахиезер А. Россия: критика исторического опыта. – М., 2008.
- <sup>6</sup> См.: Пелипенко А., Яковенко И. Культура как система. – М., 1998.
- <sup>7</sup> См.: Кондаков И. Культура России. – М., 1999.
- <sup>8</sup> См.: Федотова В. Хорошее общество. – М., 2008.
- <sup>9</sup> См.: Ахиезер А., Клямкин И., Яковенко И. История России: конец или новое начало? – М., 2005.
- <sup>10</sup> См.: Ионов И. Цивилизационное сознание и историческое знание. – М., 2007.
- <sup>11</sup> См.: Булдаков В. Красная смута. – М., 2004.
- <sup>12</sup> См.: Давыдов А. «Духовной жаждою томим». А.С. Пушкин и становление срединной культуры в России. – М., 2001.
- <sup>13</sup> См.: Яковенко И. Российское государство: национальные интересы, границы, перспективы. – М., 2009.
- <sup>14</sup> См.: Голос минувшего. 1917. № 4. – С. 135.
- <sup>15</sup> См.: Пивоваров Ю. Русская политика в ее историческом и культурном отношении. – М., 2006.

### Аннотация

**Ключевые слова:** *Динамика культуры, инверсия, российская культура, цикличность.*

Историческая динамика русской культуры обладает спецификой – цикличностью по схеме «катастрофа-смута-развитие-застой-катастрофа». Цикличность вызывается инверсией в менталитете русского человека – метанием субъекта культуры от одного тотемизируемого полюса к другому. Цикличность имеет структуру: установку на синкретизм, морально-познавательный конструкт «должное/сущее»; эсхатологический комплекс; манихейскую составляющую; мироотречную, или гностическую установку; сакральный статус власти; прилепление к господствующему смыслу как к спасающему; экстенсивную доминанту. В статье обосновывается необходимость демонтажа, деконструкции этих культурных стереотипов, чтобы ликвидировать инверсию и цикличность в культурной динамике России и перейти к стабильному развитию.

### Summary

**Key Words:** *Cultural dynamics, cycling recurrence, Inversion, Russian culture.*

Historic dynamics of the Russian culture has specific – cyclic recurrence that follows the scheme: «catastrophe-disturbance-development-stagnation-catastrophe». Cyclic recurrence is induced by inversion in mentality of Russian man – rushing of the subject of culture between one totemised pole to another. This cycling recurrence has structure: aiming at syncretism; moral-cognitive construct «due/real»; eschatologic complex; manichaeism component; gnosticism in thinking; sacralisation of power; participation in dominating senses as in saving ones; extensive dominant. The article prove necessity of deconstruction of these stereotypes in order to eliminate inversion and cyclic recurrence in cultural dynamics of Russia and transit to stable development.

## ВОЗМОЖНО ЛИ В СОВРЕМЕННОЙ РОССИИ ИННОВАЦИОННОЕ ПОЛИТИЧЕСКОЕ РАЗВИТИЕ?

*М.Ю. МИЗУЛИН*

Сразу даю ответ на поставленный в заголовок текста вопрос – инновационное политическое развитие в современной России практически невозможно. Шанс, правда, есть. Но это шанс на не слишком инновационное развитие, поскольку возможности для его осуществления, по нашему мнению, сосредоточены вне сферы традиционных ожиданий и предположений. Инновационность современной российской политики находится за пределами устоявшихся форм политического мышления и действия. Ее содержание, формы и смысл будут понятны из предлагаемого текста как излагающего один из возможных подходов и взглядов на существующую проблему.

Для начала необходимо привести аргументы в пользу обозначенного вывода о фактической и практической невозможности инновационного политического развития в России. Аргументы для такого вывода таковы: Россия в ее сегодняшней форме далеко не современна; в условиях и при отсутствии современных форм общественного бытия говорить о политических инновациях преждевременно. «Демократии в наших странах являются слабыми, политическая система неустоявшейся, а правовой режим – достаточно неопределенным»<sup>1</sup>.

Главная проблема нашего общества – безраздельный социальный монополизм как состояние и условие отсутствия принятых в современном мире коммуникативных практик и правил поведения. При таких огромных пространственных масштабах, как в России, монополизм порождает никем и никоим образом не контролируемый процесс его территориально-субъектного копирования. Результатом такого процесса, как правило, выступает нечто совсем не предполагаемое центром и не контролируемое самим монопольным органом. Страна при таком положении дел становится несвоевременной в силу отсутствия прозрачности, предсказуемости и должной открытости. Появляются в массовом порядке многочисленные мутационные состояния и процессы. Не возникают новые социальные практики, которые могут конвертироваться в иные государственные и социальные пространства, создавать возможности и условия конкурентноспособности страны, служить примером

и эталоном современной модернизации, качества и уровня жизни социума.

Если рассматривать только политический монополизм, то он полностью исключает влияние граждан на власть, присвоенную узким слоем управленцев-политиков, которые не персонифицируются как самостоятельные акторы политического действия и политической ответственности. Бесконтрольная бюрократическая пирамида, чувствуя полную безнаказанность, произвольно раздает земельные участки, бюджетные подряды, лицензии и льготы узкому кругу приближенных фирм, рождая тем самым монополизм экономический.

Результат экономического монополизма – завышение цен на рынке товаров и занижение заработной платы, подавление самостоятельной предпринимательской инициативы. Отсутствие цивилизованной конкуренции исключает отбор и продвижение наиболее эффективных производителей товаров и услуг. Все большая доля материальных ценностей концентрируется в руках коррумпированных криминальных кланов. Другая часть общества, лишенная доступа к дорожающим образовательным и медицинским услугам, к передовым техническим средствам, отбрасывается на обочину жизни, погружается во тьму бескультурья. Как следствие возникает колоссальное имущественное расслоение, которое ведет к вопиющему юридическому неравенству. Законодательные и официальные правовые механизмы в таких условиях неизбежно дают сбой. Формируется система «правового апартеида», при которой граждане, не принадлежащие к бизнес-элитной вертикали политики и власти, лишаются полноценного права на судебную защиту, помощи правоохранительных органов, теряют возможность активно участвовать в политической жизни, выдвигаться в органы власти, влиять на выработку и принятие государственных и политических решений. В итоге еще сильнее становится политический монополизм, вырождающийся в коррупционную олигархию и самодостаточную внутривнутриполитическую жизнь, ничего общего не имеющую с публичной гражданской политикой.

В теоретико-концептуальном плане постановка вопроса об инновационном политическом пути для современной России в целом правильная. В интеллектуальном плане обозначенная проблематика не вызывает возражений. Многие согласятся с тем, что необходим постоянный поиск современных идей, позволяющих надеяться на политическое обновление.

При этом следует признать, что такие идеи будут плодотворны, если будут востребованы общественной средой и практикой политической жизни. Бессмысленна политическая инновационность сама по себе. Желательна ее практическая результативность и публичная самоотдача.

Однако в этом видится большая проблема: востребованным в современных российских условиях является, как правило, нечто традиционное и привычное. Инновационное развитие и инновационные процедуры постоянно затушевываются и выводятся из центра общественного действия. Нет институциональных форм и практики его поддержки и защиты. Отсутствует опыт «политической инновационной адвокатуры». Невежество торжествует благодаря слабости, нестойкости, а иногда и отсутствия необходимой «силы воли» общественного развития-обновления. В этом смысле постановка вопроса о политических инновациях обязательно должна быть сопряжена с постановкой вопроса и разработкой предельно приближенного к практике проекта по внедрению этого механизма в жизнь с обязательным комплексом защитительных мер и процедур. Точно так же, как в современной юриспруденции развитие процессуального права опережает развитие права материального, в политологическом сообществе проблематизация «формы», понимаемой как условие и среда существования политических инноваций, должна разрабатываться, опережая «содержание» — сами политические инновации как таковые.

Для обоснования возможности практического внедрения политических инновационных программ необходимо четко отразить ошибки и сложности политического развития России за последние 20 лет. К их числу следует отнести: неумный политический авантюризм, дополненный волюнтаризмом и упрямством представителей практически всех политических сил и институтов; отсутствие последовательности действий и исторической памяти; фантастическую склонность к фальсификациям и слепую веру в эти фальсификации; предельную склонность к имморализму и околупреступному поведению, зачастую переходящему в патологическую склонность к правонарушениям.

Основной причиной неразвитости самой политической сферы следует считать отсутствие понимания политическими акторами и политической элитой особенностей политического развития событий, самобытности политического мышления и

действия, отсутствие способности различать политику и экономику, политику и бизнес, политику как целое и все остальное как частное. Неспособность различать мир политический и мир неполитический — вот основная причина достаточно полного краха реальных политических процессов в современной России и, как следствие этого, современности самой страны. Часто мы не производим различения и не признаем политическую самость в тех ситуациях, когда они политичны по своей сути и содержанию. В силу этого политика не институционализована в России как процесс и состояние и представляет собой непрерывную импровизационную имманентность. Предстоит длительный и сложный процесс привыкания к наличию и эффективности плюрального политического действия, в своем суммарном выражении дающего образцы развития, стабильности, исторической памяти и коллективного общественного действия.

Сжатие и выхолащивание объема и спектра политического действия как мера стабилизации и развития страны в последнее десятилетие — вещь еще не познанная в полной мере и во многом практически непознаваемая. В этой фазе современного политического процесса российские политики последнего десятилетия обучены не публичному политическому действию, а способности чиновничьего молчания и умолчания. Очень сложно уловить в их действиях те или иные черты реального политического поступка. При этом ясно, что понять и представить современный политический процесс можно только в точке его появления, проявления или окончательного упадка. Партии, находящиеся в ведении спецслужб, административного, а также информационного давления, делают все, чтобы «рихтовать» реальные политические процедуры и, следовательно, самым активным образом способствуют тому, чтобы сам по себе политический процесс был непознаваем. Этот же процесс, но в гораздо более скрытых формах, наблюдается в системе государственной службы и муниципального самоуправления. Получается, что политический процесс сконструирован под подконтрольные и контролируемые институты и структуры, которые по своей реальной жизнедеятельности никакой политической инноватики создавать не могут. Инноватика всегда рождается в напряженной, предельно раскрытой, а не закрытой среде.

Следовательно, можно либо констатировать, что политика как практики общественных изменений в условиях современной России нет как таковой, либо признать, что иннова-

ционно-политическое предложение вырабатывается где-то в другом месте.

Представляется, что первое предположение неверно, так как общественные изменения, хотя и в недостаточном объеме, темпе и качестве, но все же происходят. Остается в качестве исходного основания для рассуждений принять второе предположение: площадкой создания и конструирования форм и содержания политической инноватики в современной России выступают не собственно публичные политические акторы, агенты и институты, а иные околополитические лица. Следует констатировать, что именно они работают в других, закрытых или открытых пространствах, никакого отношения к политической политике не имеющих.

С нашей точки зрения, этими местами продуцирования новых инновационных идей и проектов можно считать сферы искусства, литературы<sup>2</sup>, религии и в какой-то мере неправового (ненормативного) поведения. Идолы и идеалы рождаются и создаются, несомненно, в этих сферах. Именно там, в зонах достаточно широкой свободы творчества, возникает нечто инновационное применительно к общественному развитию нашей страны.

При этом еще раз повторим, что познать и понять до конца современный политический процесс не представляется возможным в силу невозможности обнаружения того, чего нет в природе открытых и публичных политических общественных отношений. Страна в последние годы встала на путь не политического, а закрытого, или тайного, управления, а это, в свою очередь, значит, что политические проекты и политические сценарии развития в ней возможны только при понимании того, что сами они есть нечто привнесенное из тайного, или закрытого, пространства. Создатели и исполнители этого процесса далеко не одни и те же люди и институты. Все попытки войти в политический дискурс с исполнителями без согласования с владельцем политической собственности бесперспективны, равно как и бесперспективны попытки практической инновационной деятельности в этих проектах. Необходимо инициировать «политическое пришествие» инноватики из других пространств, к примеру, из сфер прекрасного, веры, политической юриспруденции и, даже девиантного поведения.

К последнему мы никого не призываем, просто подчеркиваем лишь то, что ненормативное мышление и поведение как

некий рудиментарный признак, слишком явно находится на поверхности общественных процессов и не замечать этого просто невозможно.

Призыв же видеть возможности продуцирования политических инновационных ходов и сюжетов в сферах искусства, веры и политической юриспруденции выдвигается как главный и ключевой. Политическое должно быть прекрасно. Безобразное из политического поля должно устраняться, если не всеми, то правовыми методами как минимум. Государство и власть, не верующие в самое себя и сами же созданные институциональные формы, обречены на провал. Только вера и красота могут предотвратить кризис политического действия и практическое отсутствие политического пространства как такового. Там же возможны политические инновации, как впрочем, они возможны и в сфере политической юриспруденции. Для того чтобы они заработали в этой сфере, необходимо лишь малое — признать и понять, что право в современном мире есть состояние и достояние не столько государства и власти, сколько общественных движений, союзов, конгломератов, групп и просто ярких индивидуальностей. Оно в современном мире создается в сфере сосуществования и со-бытия различных культур и этнических практик<sup>3</sup>.

На первый взгляд кажется, что текст настоящей статьи по своей сути сам себя опровергает. Получается, что политическое инновационное развитие в современной России возможно при понимании и признании того факта, что пространством и условием такого процесса является неполитическая сфера. При этом имеется в виду не неполитическая сфера в целом и не все ее части, а, например, сферы эстетики, литературы, религии, юриспруденции. Кроме того, вызывают опасение те, кто в этих сферах создает политические инновации и может быть «привлечен под крыло» административного и информационного контроля. Получается, что путь политических инноваций лежит через недопустимость распространения административного и информационного контроля на неполитическую сферу. Именно это направление необходимо рассматривать как форму современного инновационного проектирования, как предпосылку последующей собственной содержательной политологической работы.

Отсюда следует, что на данном отрезке времени для России возможны только политические инновации «сопротивле-

ния», обеспечивающие недоступность административного и информационного контроля государственной власти в сферах искусства, литературы, религии и политической юриспруденции. При таком состоянии и условии возможен постепенный переход к практике реального политического инновационного действия и к формированию устойчивой политической инновационной среды в рамках самой политической системы с горизонтом придания России вектора и статуса современности.

#### ПРИМЕЧАНИЯ

<sup>1</sup> Коммерсант. 2009. 2 сентября.

<sup>2</sup> Достаточно указать на произведение Владимира Сорокина «День опричника» (М., 2008), в котором автор предельно лаконично, образным литературным языком описывает современный российский политический процесс.

<sup>3</sup> См.: Ковлер А.И. Антропология юридическая // Юридическая энциклопедия / Отв. ред. Б.Н. Топорнин. – М.: Юрист, 2001. – С. 46 – 47; Рулан Н. Юридическая антропология. – М., 1997; Clifford J. The Predicament of Culture: Twentieth-Century Ethnography, Literature, and Art. – Cambridge: Harvard University Press, 1988; Pospisil L. Anthropology of Law: A Comparative Perspective. – N. Y.: Harner & Row, 1971.

#### Аннотация

**Ключевые слова:** демократия, искусство, политическое развитие, политическая система, Россия.

В статье описываются возможные пути инновационного политического развития современной России, а также рассматривается сама возможность, или невозможность инноваций в политическом процессе. Представлена весьма убедительная аргументация в пользу основных тезисов относительно состояния развития демократии, правовых основ политической системы, культуры и искусства. Основным положением статьи является предложение выхода из сложившегося тупика с помощью выработки системных решений социально–политического характера.

#### Summary

**Key Words:** Arts, democracy, innovation, political development, political system, Russia.

The article describes possible ways of innovative political development of modern Russia, as well as consider the mere possibility or impossibility of innovation in the political process. The article presents a compelling argument in favor of the main theses about the state of development of democracy, the legal basis of the political system, culture and art. The main provision of article is to offer a way out of the impasse on the way of development systemic solutions to the social-political nature.

## ПОЛИТИЧЕСКИЕ ИННОВАЦИИ И ПРЕОДОЛЕНИЕ БАРЬЕРОВ МАССОВОГО СОЗНАНИЯ

Г.Г. ПОЧЕПЦОВ

Политические инновации, как и любые другие инновации, всегда будут вызывать тот или иной уровень сопротивления. И это всегда необходимо иметь в виду при планировании конкретных действий. Такой опыт учитывается и обобщается не только авторами инновационных проектов, но и их противниками. Радикальные политические инновации, вплоть до революций в наши дни осознанно или не очень, но строятся на максимальной интенсификации информационного компонента. «Перегрев» информационного компонента передает энергию компонентам политическому и экономическому, трансформация которых уже затрудняет возврат к исходному состоянию<sup>1</sup>. Этого нельзя сказать о трансформации одного информационного компонента, «охлаждение» которого позволяет вернуться к старому состоянию. Обычно для такой энергетической накачки используются недовольство существующим положением дел, протестные настроения. И сегодняшние медийные средства дают для достижения этих целей при работе с массовым сознанием мощный инструментарий.

Важно, что воздействие на массовое сознание невозможно без активации сознания индивидуального. В плане выстраивания технологий такой активации в несколько неожиданном контексте специалистами используются идеи М.М. Бахтина и Ю.М. Лотмана. Например, к теории и практике инноваций привязывается бахтинская теория речевых жанров как модель порождения новых значений при активной роли получателя информации<sup>2</sup>. Как и у Ю.М. Лотмана, речь здесь идет о порождении новых смыслов в рамках имеющихся социальных практик. М.М. Бахтин, как известно, подчеркивал, что во многих бытовых жанрах, которые очень стандартизированы, индивидуальная речевая воля состоит только в выборе жанра (приветствия, прощания и т.д.)<sup>3</sup>, однако, при этом, «новизна высказывания» входит у него в число необходимых признаков высказывания<sup>4</sup>. Новизна высказывания с точки зрения нашей темы существенна, если она может выступить параметром, который не даст социосистеме вернуться к исходному состоянию.



Например, это может быть новизна, разрушающая предыдущий режим, что на следующем шаге позволяет вводить политические инновации. Это может быть существенная **делегитимизация власти**, выталкивающая ее за пределы политического поля, причем, такая делегитимизация может быть как естественной, стихийной, так и имитационной. Практически все варианты смены режима (Чехословакия и Румыния времен бархатных революций, Грузия, Украина, Киргизия времен революций цветных) базировались на конструировании искусственных событий, призванных проиллюстрировать преступный характер имеющегося режима<sup>5</sup>. Это может быть **шок**, поскольку именно он позволяет «стирать» из памяти старые правила, так как они перестают работать. Так, известный теоретик и практик антиглобализма Н. Кляйн утверждает, что все шоковые события от Чили до России были сознательно задуманы, чтобы помешать «маятнику вернуться в исходное состояние»<sup>6</sup>. Поэтому «шоковая терапия» отнюдь не является случайным термином, это инструментарий по сознательному применению шока по отношению к населению. Точно так же военное применение шока предполагает блокирование сопротивления противника<sup>7</sup> — технология, многократно проверенная, например, на войне в Ираке.

Это может быть **травма массового сознания**, если понимать под ней последствия шока, растянутые во времени. Дж. Лакофф анализирует под этим углом зрения концепт «войны с террором»<sup>8</sup>. Во времена Клинтона терроризм относился к уголовным преступлениям. Переименование администрацией Дж. Буша борьбы с терроризмом в войну с террором позволило использовать все ресурсы для продвижения повестки дня, выводя ее из-под любой критики<sup>9</sup>. Дж. Лакофф отмечает, что войну с террором нельзя просто стереть из мозгов американцев. Следует имплантировать новую модифицирующую ее структуру, даже если она будет направлена на ее делегитимизацию. Нельзя отрицать уже введенное, его можно только корректировать. Значимость такого выбора слов четко передает требование в избирательной кампании 2004 г. в США, когда республиканцам запрещалось говорить «война в Ираке», следовало употреблять только слова «война с террором»<sup>10</sup>. В результате такого повторения происходит форматирование мышления, тем более, что фреймы (как структуры здравого смысла) уведут внимание от тех аспектов, которые находятся вне их.

Это может быть такой уровень **программирования реакций населения с помощью конструируемых событий в физическом, информационном или виртуальном пространствах**, который оставляет у него только иллюзию выбора, поскольку сам выбор запрограммирован наперед. Именно на этом пытаются выстраивать современные избирательные кампании. Более того, ухудшение условий в одной точке и улучшение в другой ведет к почти автоматической миграции населения в эти новые для него области. Так индустриализация СССР реализовывалась на основе ухудшения положения в деревне и улучшения ситуации в городе.

Теория менеджмента террора на базе множества экспериментов очень четко предсказывает, что после активации понятий смерти, смертности у человека существенным образом изменяется поведение, у него активируются более примитивные типы реакций<sup>11</sup>. Например, если до одного из таких экспериментов в Германии турки и немцы спокойно садились рядом, то после него они уже рассаживались отдельно, поскольку активация идеи экзистенциальной опасности влекла за собой активацию этнической предубежденности.

В качестве **имитационных аналогов шока и травмы** можно рассматривать как 11 сентября 2001 г., так и 19 августа 1991 г. Здесь основной удар был нанесен с телеэкрана, но последствия его оказались такими, что превзошли все прогнозы, хотя и оказались противоположными задуманному действию. Известно, что демонстрация орудий пытки производит на допрашиваемого большее воздействие, чем их применение. Человек проигрывает в голове более страшные последствия, чем те, которые могут быть в реальности.

Для описания такого рода событий пользуются терминами «глубинное событие» и «параполитика». Можно выделить ряд обобщающих характеристик этих событий:

- неоднозначность понимания данного события в текущий момент времени;
- отсутствие внятной интерпретации данного события даже по истечении долгого времени,
- несовпадение поверхностной цели и реализованных последствий.

В результате событие, ведущее к самым страшным последствиям, так и остается непонятым ни массовым сознанием, ни экспертным сообществом, ни журналистами. Возможен также

любой другой вариант оперирования массовым сознанием, причем индивидуальное сознание не может помешать этому. В качестве средства **вхождения в массовое сознание вне (без учета) сознания индивидуального** можно рассматривать кино и телевидение. Массовый характер зрителя позволяет не принимать во внимание индивидуальные отклонения, и реагирование происходит на «химическом», а не рациональном уровне.

Суммарно весь этот инструментарий мы можем свести в следующую таблицу:

<b>Инструментарий по преодолению барьеров массового сознания</b>
– шок
– травма
– имитация шока и травмы
– делегитимизация (власти или оппозиции)
– имитация делегитимизации
– программирование реакций населения с помощью конструируемых событий
– виртуальный инструментарий (кино, ТВ, литература).

Виртуальное пространство также предоставляет материал для перехода в новое состояние массового сознания. Кино работает с пространством мечты данного народа или даже всего земного шара. Этим облегчается его попадание в глубины подсознания. Как следствие могут возникать задачи коррекции массового сознания в ту или иную сторону с помощью такого инструментария. Так, согласно М. Чудаковой, «утвердился за эти 10–15 лет — т.е. практически не встречает сопротивления, вяло принимается по умолчанию — взгляд на три исторических фигуры второй половины XX в. России — а именно на Хрущева, Горбачева и Ельцина — как на людей ничтожных. Ну, прежде всего, не таких умных и образованных, как пишущие или говорящие о них (а это уже для пишущих и говорящих во многом решает дело), случайно оказавшихся у власти и сомнамбулически выполнивших то, что продиктовали им вне их личного выбора сложившиеся историко-экономические обстоятельства (типа цен на нефть). Но выполнивших крайне неудачно»<sup>12</sup>.

Таким образом, в обществе имеют место как процессы программирования, так и процессы депрограммирования мас-

сового сознания, в котором происходит имплантация, кодировка и декодировка определенных базовых структур (сценариев, нарративов, скриптов), которые существенным образом его трансформируют. Например, христианство внесло иное отношение к бедным, женщинам и больным, чем существовало в эпоху его возникновения, тем самым в результате трансформировав языческое сознание. Более агрессивное отношение к соседу сменилось более мягким.

Культурные процессы покоятся на долгосрочных целях и результатах. В плане определенной картины мира строится и идентичность того, кто находится в ее рамках. В этом плане существенное отличие вносят краткосрочные цели. Они не меняют картину мира, более того, они могут быть направлены на имплантирование в имеющуюся картину мира чуждого ей объекта. Можно привести следующие примеры возможных задач:

- введение новой иерархии в старую картину мира,
- введение новой картины мира,
- введение нового объекта, соответствующего данной картине мира,
- введение нового объекта, противоречащего данной картине мира.

В этом плане Перестройку можно рассматривать как введение новых объектов и таких характеристик старых объектов, которые противоречили имеющейся советской модели мира. Например, Н. Бухарин отсутствовал в популярной советской истории, он появляется в ней именно в перестроечный период; образ В. Ленина из положительного становится отрицательным.

Прежде чем изменить картину мира, ее насыщают характеристиками и объектами, которые ей противоречат. Этим запускаются процессы саморазрушения виртуальной системы, поскольку она не может содержать в себе противоречащие друг другу элементы. Именно в этом ключе следует понимать С. Кургиняна, видящего в перестройке не войну со смыслами, а войну против смыслов, когда происходит расчистка территории от смыслов вообще. При этом результат может оказаться существенно иным, чем предполагалось инициаторами. Так, согласно тому же С. Кургиняну, Стругацкие воспитали «прогрессоров» (Е. Гайдар и др.), которые на самом деле организовали регресс<sup>13</sup>.

Сильные акторы могут не только выигрывать в рамках имеющихся правил игры, но и менять существующие правила. Так, мы являемся свидетелями и участниками четвертой по

счету глобализации, благодаря которой инновации будут входить в мир, не испытывая того сопротивления, которое могло бы возникать ранее. И дело, помимо прочего, в использовании конкретных технологий. Например, сегодня военные в борьбе с тем же терроризмом стали опираться на идею нарратива, т.е. формирования историй, своего рода мифов, фэнтези, формирующих в общественном сознании массового общества привычные представления о добре и зле, о том, кто прав и кто виноват, формируя, тем самым, определенную модель мира<sup>14</sup>. Проявляется интерес к еще одной идее М.М. Бахтина — «хронотопу», как варианту близкого явления<sup>15</sup>. Так, А. Сунгуров связывает хронотоп с геополитикой, и даже с реальными политическими процессами сегодняшнего дня<sup>16</sup>.

Мы можем представить себе патриотический нарратив, известен мобилизующий нарратив, обязательный для цветных революций. Нарратив первохристиан должен был быть тайным, поскольку они выживали в культуре, которую признавали местом зла<sup>17</sup>. Сохранить себя они могли только не раскрываясь остальному миру. Перестройку мы можем трактовать как вариант авантюрного хронотопа, поскольку в то время все в ощущали возможность любых изменений своей судьбы. Все бросились создавать фирмы, надеясь заработать свой первый миллион. Нарратив Золушки имеет психотерапевтическое значение для зрителя и весьма часто используется в кино, поскольку зритель жаждет именно такой трансформации своей судьбы<sup>18</sup>.

Контрнарративы, т.е. нарративы, противоречащие доминирующим, порождает политическая оппозиция. В ней мудрость и справедливость живущих вождей подвергается сомнению. Вероятно, как на контрнарратив можно смотреть на феномен юродства. Правда, с одним замечанием: «Православный юродивый — ни в коем случае не еретик и не религиозный реформатор, ибо он не только не призывает никого следовать за собой, но и прямо это запрещает»<sup>19</sup>. Это «островок», а не «мост» к инореальности. Ведомство Ю. Андропова с 1982 г. стало порождать контрнарративы против Л. Брежнева<sup>20</sup>. Это могло быть подготовкой к досрочной смене власти. Правда, в советской схеме любая смена власти могла быть только досрочной: только смерть могла вырвать генсека из наших рядов. Эти контрнарративы создавали дополнительную энергетику, направленную против конкретных фигур во власти. Одновременно уси-

ленная энергетика возникает при переходах между имеющимися СМИ: например, электронные «подпитываются» интернетом, происходит перераспределение аргументов, что связано с разной степенью контроля. Интернет, являясь наименее контролируемым, будет более доступным для маргинальных групп. Тут возникает интересный парадокс: высказывая свою точку зрения, человек получает удовлетворение, тем самым активность его действий начинает спадать. Но он при этом он забывает, что реально высказывается для достаточно узкой аудитории Интернета, а не для широкой аудитории, с которой общается телевидение.

Непубличная информация может стать публичной, чем привлечет усиленное внимание зрителей/читателей. Чем сильнее ее будут защищать от раскрытия, тем более шумным будет последующий скандал. Таким образом, вырабатываемая здесь дополнительная энергия будет способствовать саморазрушению системы, что в некотором роде происходило с СССР. И западные голоса, и газета «Правда» повествовали об одних и тех же объектах, но подавали о них разную информацию.

Сегодня конфронтации постсоветского пространства вызываются скорее экономическими, а не идеологическими причинами. Новая «холодная война» производит смену стратегических целей путем смены ценностей. Виртуальная война ведется на уровне Голливуда или михалковского «Три-Т». В советском кино коллективные ценности уничтожали индивидуальные, в постсоветском — наоборот, героем может стать бандит или олигарх, ценности которых противоречат коллективным. Это инструментарий для работы с массовым сознанием, что характеризует как раз информационные войны. Информационные операции могут быть нацелены даже и на одно индивидуальное сознание, например, на процессы принятия человеком конкретного решения.

Преодоление сопротивления становится возможным с помощью введения новых стратегий и новых архетипов, способствующих развитию. Они могут вводиться с помощью массовой культуры, позволяющей закрепить нужные варианты поведения в массовом сознании. Например, уважительное отношение к профессиям трактористов или танкистов вводилось в советское сознание в довоенное время с помощью кино.

Ломая стереотипы, можно ввести новое. Когда новое превращается в стереотипы, система начинает двигаться в но-

вом направлении. Быстрые переходы всегда носят болезненный характер, поэтому к внедрению нового лучше готовиться заблаговременно.

Интернет создал новый способ канализации негатива. Человек высказывается, а еще чаще просто читает чужой (асистемный) «мессидж», удовлетворяет себя психологически как герой, и тем самым гасит свою протестность. Понижение уровня протестности современного мира может быть связано с доступностью критики. В прошлом критичность как «не норма» производила эффект разорвавшейся бомбы. Критичность в наши дни как норма не имеет никаких последствий. Это скорее «управление по тенденциям»<sup>21</sup>.

Есть еще один ресурс «переигрывания» сложившейся действительности. Д. Уестен, который в числе других помогал Б. Обаме в ходе избирательной кампании, предлагает в целях воздействия переходить от политического к когнитивному<sup>22</sup>. Он обращает внимание на то, что одни и те же явления могут вызывать разные реакции. Например, запрет на продажу оружия у одного человека ассоциируется с криминалом в Нью-Йорке, а у другого — с охотой с отцом. Если люди в политике рассказывают истории, то эти истории должны содержать в себе ответы на вопросы: в чем проблема, когда она возникла, кто «за» и кто «против» и как выбираться из этой проблемы<sup>23</sup>.

Показательно, что М. Делягин видит возможность модернизации России только с помощью авторитарного механизма: **«В сегодняшней России, модернизация, к сожалению, может быть только авторитарной.** Да, свобода должна быть, но она должна быть дана, потому что самостоятельно брать ее некому. А когда свобода дается, то это авторитарная модель управления. То есть едва ли стоит ожидать, что в ближайшем будущем в России будет реализована демократическая модель управления, на подобие той, что сложилась на Западе»<sup>24</sup>. В чем-то однотипно в другом программном документе по модернизации звучит призыв к созданию «параллельной вертикали власти», куда попадают «чрезвычайные органы управления»<sup>25</sup>. Иногда в этой связи приводятся примеры из деятельности по трансформации страны времен Сталина и Гитлера<sup>26</sup>. Правда, тут следует подчеркнуть, что в подобных случаях действовал достаточно серьезный механизм репрессивного подавления любого сопротивления. Репрессивные механизмы входят в планирование путча. Но для создания ощущения преемственности даже в случае

путча предлагается не трогать символические фигуры, чтобы сохранять легитимность<sup>27</sup>.

В советской истории был также странный симбиоз репрессивного и инновационного аппаратов, связанный с фигурой возглавлявшего атомный проект Л. Берии. Когда смотришь четырехсерийный российско-грузинский фильм «Подсудимый Берия» странным образом ловишь себя на мысли о множестве фактов инновационности «подсудимого Берии». Это и резкий взлет объемов выращивания чая и винограда в Грузии, это и создание 10 отрядов из альпинистов, образованных чтобы остановить альпийские части Гитлера, это и атомный проект. И. Никитчук, например, подчеркивает: «Советские атомщики сейчас все чаще говорят о положительной роли Берия. Да, выбор куратора от высшего партийно-государственного руководства был, надо сказать, действительно крайне удачен. Берия не только имел в своих руках мощную организацию, но и сам был выдающимся организатором. В атомном проекте Берия оказался на своем месте — порой даже выступал в неожиданном качестве. Так, уже во время первого испытания РДС-1 он в какой-то мере раньше ученых обратил внимание на некоторые эффекты, сопровождающие ядерный взрыв. Сработал, собственно, как хороший, наблюдательный экспериментатор»<sup>28</sup>.

Движение вперед может быть обеспечено также за счет технологических инноваций, позволяющих осуществлять на следующем шаге определенные политические инновации из-за смены мышления населения. В качестве такого рода технологий можно рассматривать и разные способы порождения и передачи знаний. Исторически и библиотека, и лаборатория, и университет были придуманы конкретными людьми и в конкретный период<sup>29</sup>. Например, александрийская библиотека была местом не только хранения, но и создания нового знания; первые университеты не имели физической привязки к месту, а лаборатории были немецким изобретением для создания и верификации нового знания. Новые методы продвижения инноваций лежат в основе смены образа мышления масс населения<sup>30</sup>. Китай и Япония в 1600 — 1800 гг. двигались к тому же обществу, базирующемуся на буржуазных ценностях тяжелой работы, терпения, честности, рациональности, любознательности и обучения. Но у европейцев была культура, более соответствующая экономическому росту. В основе роста лежало изменение жизненных стандартов, возросшая роль образования, ко-

торые в результате и приводят к тому, что сегодня именуется индустриальной революцией. Получается, что изменения в головах были первичными, а не наоборот. Люди, поменявшие свои жизненные стандарты, имели более высокий уровень выживаемости, и их становилось все больше.

Мир прошлого не знал также многих базовых технологий. Например, стремена, придуманные в третьем столетии в Китае, были неизвестны ни в Вавилоне, ни в Египте, ни в Персии, ни в Греции, ни в Риме<sup>31</sup>. Везде всадники скакали, удерживаясь коленями. Но когда технология пришла в Европу, она в девятом столетии привела к появлению тяжело бронированных рыцарей. Некоторые критические замечания в отношении этой концепции можно найти в дискуссии Г. Кларка с Дж. Робинсоном на сайте «Уолл-стрит Журнал»<sup>32</sup>. Сам же Г. Кларк заговорил даже о генетической передаче нового способа жизни, поскольку выживаемость детей богатых была выше<sup>33</sup>. Он подчеркивает и роль внешних факторов: так, замена римских цифр арабскими в Европе была вызвана потребностями торговли и коммерции, как и развитие арифметики. Правда, постулирование им гена капитализма сразу вызвало возражение у генетиков<sup>34</sup>.

Д. Ландес, на которого ссылается Г. Кларк, связал изобретение часов с демократизацией времени, что также вело к трансформации мира<sup>35</sup>. Отсутствие часов вело к дезорганизации мира и распространению бедности. Европейская политическая и экономическая мощь возросла под влиянием вхождения в культуру инструментария по точному измерению времени. В другой своей работе Д. Ландес подчеркивает, что китайцы первыми создали множество вещей (порох, текстиль и т.п.), но они не поняли потенциала своих изобретений<sup>36</sup>. Как о причинах этого явления он говорит об отсутствии свободы и давлении традиций, которые не позволили инновациям двигаться вперед.

Технологические инновации, как мы видим, также могут вести к существенным социальным и политическим последствиям. Те же стремена в результате привели не только к появлению тяжело вооруженных рыцарей, но и к формированию соответствующей структуры феодального общества, при которой можно было, затрачивая определенные ресурсы, выращивать особую породу лошадей, способных носить на себе тяжелых рыцарей. На этом построена гипотеза Линна Уайта, а со-

гласно которой феодализм был военной структурой, созданной для поддержки кавалерии<sup>37</sup>. Новый тип войны создал новый тип организации европейского общества, соответствующую аристократию воинов, обладавших землями, позволявшими выращивать лошадей для ведения соответствующего типа сражений. Эта гипотеза не только привлекла всеобщее внимание, но и вызвала изрядную дозу критики<sup>38</sup>.

Другая его гипотеза также представляет особый интерес для нашей темы<sup>39</sup>. Линн Уайт видел истоки экологического кризиса в заложенной в Библии идее о человеке как о хозяине мира. Линн Уайт считал, что религиозные ценности формировали человеческие общества, действуя за пределами осознания, формируя тем самым соответствующие образцы поведения. Он рассматривал победу христианства над языческой религией в качестве самой большой психической революции в истории культуры. К тому же, христианство является и наиболее антропоцентрической из всех существующих религий. Разрушив языческий анимизм, в соответствии с представлениями которого, например в Древней Греции, каждое дерево, ручей или холм имели своих богов, иных существ, чем люди, — христианство сделало возможным эксплуатацию природы безразлично к населяющих ее существам. Таким образом, иная ментальная матрица запрограммировала иное поведение.

В целом мы можем различать внешне и внутренне инициированные процессы инноваций. Это могут быть как самостоятельные процессы, так и такие, которые требуют поддержания процесса определенной социальной «энергетикой». Например, оказывается США имели не только Стратегическую оборонную Инициативу, но и Стратегическую Компьютерную Инициативу<sup>40</sup>. Если первая выросла из противостояния с СССР, то вторая добавила к этому же противостоянию и конкуренцию с компьютерными технологиями Японии, а также Фолклендскую войну, которая показала уязвимость современных индустриальных государств для «умного» оружия. Возникшая в результате Стратегическая Компьютерная Инициатива военных должна была развивать компьютерные исследования, имея в качестве цели создание искусственного интеллекта. С 1983 по 1993 г. на эти цели был потрачен миллиард долларов. Подобным образом США бросаются на перестройку своей системы образования и науки после появления в небе советского спутника в 1957 г. Для Д. Эйзенхауэра военные последствия

спутника были не столь значимыми, как психологические<sup>41</sup>. Как видим, внешние стимулы, тем более, исходящие от врага, дают колоссальный толчок движению вперед.

С другой стороны, возможно выстраивание и типологии преодоления сопротивления. Например, наиболее существенными вариантами представляются следующие:

- «расчистка» под новое, например, перестройка, уничтожившая прошлые советские смыслы,
- «просека», когда вводится один из компонентов, призванный сломать все остальные, например, информационный компонент в цветных революциях,
- маскировка, когда новое маскируется под старое — хорошим примером чего было распространение картофеля в России, представлявшегося новым типом цветов.

Существует также проблема «продажи» правительственной политики населению. Правительственный политический продукт также является в определенной степени инновационным. Например, во времена М. Тетчер, в 1986 г., была проведена интенсивная рекламная кампания под лозунгом «Скажи Сиду» («Tell Sid»), чтобы в процессе приватизации привлечь к покупке акций British Gas как можно больше покупателей. В результате их стало четыре с половиной миллиона. Сегодня констатируется, что успешность этой кампании по приватизации базировалась на том, что она действовала следующим образом<sup>42</sup>:

- строилась на обращении к индивиду с помощью слога на «Скажи Сиду»,
- подчеркивала, что продажа акций полезна для простых людей, поскольку они также могут стать собственниками,
- поощряла людей к тому, чтобы они сами распространяли информацию, с помощью рисунков людей, шепчущих друг другу «Скажи Сиду».

Кампания была проведена настолько удачно, что спустя более двадцати лет СМИ, говоря о дне сегодняшнем, ссылаются на нее<sup>43</sup>.

Любой шаг вперед всегда будет связан с сопротивлением населения. Но любой шаг назад или удержание на месте будет иметь этого сопротивления меньше. Поэтому учет сопротивления позволяет более эффективно двигаться вперед. И преобразование сопротивления в энергию движения является наиболее интересной задачей.

## ПРИМЕЧАНИЯ

- <sup>1</sup> См. также: *Переслегин С.* Самоучитель игры на мировой шахматной доске. — М.; СПб., 2005.
- <sup>2</sup> См.: *Tuomi I.* Networks of innovation. — Oxford, 2002.
- <sup>3</sup> См.: *Бахтин М.М.* Проблемы речевых жанров // *Бахтин М.М.* Собр. соч. В 7 т. Т. 5. — М., 1996. — С. 181 — 182.
- <sup>4</sup> См.: *Бахтин М.М.* Из архивных записей к работе «Проблемы речевых жанров» // Там же. — С. 263.
- <sup>5</sup> См.: *Шарп Дж.* От диктатуры к демократии // *Шарп Дж., Дженкинс Б.* Антипутч. — Екатеринбург, 2005; *Helvey R.L.* On strategic nonviolent conflict: thinking about the fundamentals. — Boston, 2004; *Почепцов Г.Г.* Революция.com. Основы протестной инженерии. — М., 2005; Киргизский переворот. Март — апрель 2005. — М., 2005; *Князев А.* Государственный переворот 24 марта 2005 г. в Киргизии. — Бишкек, 2006.
- <sup>6</sup> *Klein N.* The shock doctrine. The rise of disaster capitalism. — N. Y., 2007.
- <sup>7</sup> См.: *Ullman H.K., Wade J.P.* Shock and awe. Achieving rapid dominance. — Washington, 1996.
- <sup>8</sup> *Lakoff G.* The political mind. A cognitive scientist's guide to your brain and its politics. — N. Y., 2009.
- <sup>9</sup> Следует отметить, что обозначение ситуации как войны с террором придало террористам статус героев.
- <sup>10</sup> *Lakoff G.* Whose freedom? The battle over America's most important idea. — N. Y., 2006.
- <sup>11</sup> См.: Terror management theory // [www.tmt.missouri.edu/](http://www.tmt.missouri.edu/).
- <sup>12</sup> *Чудакова М.* XX съезд и XX век // [www.polit.ru/lectures/2006/06/08/chudakova.html](http://www.polit.ru/lectures/2006/06/08/chudakova.html).
- <sup>13</sup> См.: *Кургинян С.* Исав и Иаков. Судьба развития в России и мире. Т. 2. — М., 2009. — С. 565.
- <sup>14</sup> См.: *Casebeer W.D., Russel J.A.* Storytelling and terrorism: towards a comprehensive “counter-narrative strategy” // Strategic Insights. 2005. Vol. IV. I. 3 // [www.nps.edu/Academics/centers/ccs/publications/OnlineJournal/2005/Mar/casebeerMar05.html](http://www.nps.edu/Academics/centers/ccs/publications/OnlineJournal/2005/Mar/casebeerMar05.html)
- <sup>15</sup> См.: *Бахтин М.* Время и пространство в романе // Вопросы литературы. 1974. № 3.
- <sup>16</sup> См.: *Сунгуров А.* Хронотоп Калининградской области и особенности развития политических процессов в регионе // [www.strategy-spb.ru/Koi-8/Projekt/lenta\\_novostei/obj\\_ych\\_i\\_publ\\_pol/3-1/3-1-2003-9.htm](http://www.strategy-spb.ru/Koi-8/Projekt/lenta_novostei/obj_ych_i_publ_pol/3-1/3-1-2003-9.htm).
- <sup>17</sup> См.: *Freeman C.* The closing of the Western mind. — New York, 2002.
- <sup>18</sup> С. Переслегин считает, что можно менять архетипы с помощью книг с нестандартными сценариями (см.: *Переслегин С., Переслегина Е.* Война на пороге. Гильбертова пустыня. — М., 2007.). Скорее, наверное, можно говорить не о книгах, а о фильмах с нестандартными сценариями, поскольку их воздействие на массовое сознание на много выше.
- <sup>19</sup> *Иванов С.А.* Византийское юродство. — М., 1994. — С. 9.
- <sup>20</sup> См.: *Прибытков В.* Аппарат. — СПб., 1995. — С. 151.

- <sup>21</sup> «Один очень крупный журналист советской эпохи говорил мне: «Газета “Правда” никогда не управлялась директивно... Имело место УПРАВЛЕНИЕ ПО ТЕНДЕНЦИЯМ. То есть надо было самому понимать, чем пахнет в референтной партийной элитной группе. И соответствовать. Для этого надо было быть причастным этой группе. И иметь повышенную чувствительность» (Кургинян С. Русский постмодерн и новая игра З. Бжезинского // kurg.rtdcomm.ru/clubs.shtml?cat=41&id=291).
- <sup>22</sup> См.: *Westen D.* The political brain. — N. Y., 2007.
- <sup>23</sup> См.: *Westen D.* Selling health care? Watch what you say // Washington Post. 2009. June 28.
- <sup>24</sup> *Делягин М.* Тоталитаризм либерального сознания // guss.ru/pole/Totalitarizm-liberal-nogo-soznaniya.
- <sup>25</sup> Модернизация России как построение нового государства // www.apn.ru/publications/article22100.htm.
- <sup>26</sup> См.: *Виноградов Б.* Моя модернизационная вертикаль // www.apn.ru/opinions/article22115.htm.
- <sup>27</sup> См.: *Luttwak E.* Coup d'état. A practical handbook. — Cambridge, 1979. — P. 117.
- <sup>28</sup> *Никитчук И.И.* Сталин и советский атомный проект // www.dya.ru/museum/mr8\_01.phtml.
- <sup>29</sup> См.: *McNeely I.F., Wolverton L.* Reinventing knowledge. From Alexandria to Internet. — N. Y.; L., 2008.
- <sup>30</sup> Г. Кларк в своей шумевшей книге по истории развития экономики человечества анализирует загадки промышленной революции в Англии (см.: *Clark G.* A farewell to arms: a brief economic history of the world. — Princeton, 2007, см. также его сайт: // www.econ.ucdavis.edu/faculty/gclark/a\_farewell\_to\_alms.html).
- <sup>31</sup> См.: *Clark G.* A farewell to arms. — P. 133.
- <sup>32</sup> См.: What makes an industrial revolution? // online.wsj.com/article/SB119135743412446729.html.
- <sup>33</sup> См.: *Clark G.* Genetically capitalist? The Malthusian era, institutions and the formation of modern preferences // www.econ.ucdavis.edu/faculty/gclark/papers/Capitalism%20Genes.pdf.
- <sup>34</sup> См.: *Reynolds J.* New book makes dangerous claim that inequality is genetic // www.geneticsandsociety.org/article.php?id=3886. См. также критику этого и ряда других положений Г. Кларка: *Bowles S.* Commentary on Clark, Gregory, A farewell to arms: a brief economic history of the world (Princeton, 2007) // www.santafe.edu/~bowles/clark.pdf.
- <sup>35</sup> См.: *Landes D.* Revolution in time. Clocks and the making of the modern world. — Cambridge, 2000.
- <sup>36</sup> См.: *Landes D.S.* Why Europe and the West? Why not China? // Journal of Economic Perspectives. — 2006. Vol. 20. № 2 // www.atypon-link.com/AEAP/doi/pdfplus/10.1257/jep.20.2.3?cookieSet=1.
- <sup>37</sup> См.: *Lynn White, Jr.* Medieval technology and social change. — Oxford, 1966.
- <sup>38</sup> См.: *DeVries K.* Medieval military technology. — Ontario, 1993.
- <sup>39</sup> См.: *Lynn White, Jr.* Historical roots of our ecological crisis // www.earthtalktoday.tv/earthtalk-voices/historical-roots-ecological-crisis.html; Whitney E. Lynn White Thesis // www.clas.ufl.edu/users/bron/

PDF—Christianity/Whitney—White%20Thesis.pdf; Lynn Townsend White, Jr. // en.wikipedia.org/wiki/Lynn\_Townsend\_White,\_Jr.

- <sup>40</sup> См.: *Roland A., Shiman P.* Strategic computing: DAPRA and the quest for machine intelligence, 1983 — 1993. — Cambridge, 2002.
- <sup>41</sup> См.: *Osgood K.* Total cold war. Eisenhower's secret propaganda battle at home and abroad. — Lawrence, 2006. — P. 324.
- <sup>42</sup> См.: *Lees-Marshment J.* Political marketing. Principles and applications. — London — New York, 2009, p.219.
- <sup>43</sup> No need to tell Sid // www.telegraph.co.uk/news/uknews/1507710/No-need-to-tell-Sid.html; Tell Sid it's time to buy again // www.thisismoney.co.uk/investing/share-tips-and-fund-tips/article.html?in\_article\_id=413664&in\_page\_id=23; Tell Sid he's 400% better off // news.bbc.co.uk/2/hi/business/981618.stm.

#### Аннотация

**Ключевые слова:** *барьеры, массовое сознание, политические инновации, стратегии.*

Предлагается инструментарий по преодолению сопротивления массового сознания в случае продвижения политических инноваций. Инновации рассматриваются как внешне, так и внутренне инициированные, как самодостаточные, так и нуждающиеся в подпитке дополнительной «энергетикой». Преодоление сопротивления становится возможным с помощью введения новых стратегий и новых архетипов, способствующих развитию и внедряемых массовой культурой.

#### Summary

**Key Words:** *Barriers, mass consciousness, political innovations, strategies.*

A toolkit for working on overcoming the resistance of mass consciousness against political innovations is developed. The types of innovations examined include both external and internal, self-sufficient and ones that need to be supported with additional «energy». Overcoming resistance is possible by introducing new strategies and archetypes that facilitate the development and are introduced via mass culture.

## ПОСТИМПЕРСКАЯ КУЛЬТУРА КАК РЕСУРС И БАРЬЕР ИННОВАЦИОННОГО РАЗВИТИЯ

Г.Л. ТУЛЬЧИНСКИЙ

Интерес к изучению имперского опыта и наследия очевиден. Тематика становления, развития, проблем трансформации империй имеет обширную литературу<sup>1</sup>. Изучены особенности империй Нового времени (британской, французской, испанской, российской – включая СССР), динамика их трансформации. Нарботан некий набор характеристик империй, противопоставляющих их другим формам государственного устройства. Сформирована «общая закономерность» развития: от империй – к национальным государствам.

Вместе с тем выявились и остаются слабо изученным ряд проблем, связанных с парадоксальной неоднозначностью имперского и постимперского исторического опыта.

### Имперская парадоксальность

В отечественной – и не только – историософии империи связываются с колониальными захватами, экспансией (империализм), империалистическими войнами, угнетением народов. Имперская экспансия осуществляется с претензией на глобальные масштабы – в отличие от «нормальной страны» с государством – «ночным сторожем». Помимо стремления к экспансии в набор характеристик империй обычно включаются также: полиэтничность; наличие центра и периферии (провинций, колоний) – этим империи отличаются от унитарного государства, федерации; автократия в сочетании с бесправием населения – в отличие от демократии и гражданского общества. Не оспаривая эти квалификации, тем не менее, нельзя не признать неоднозначность, если не парадоксальность исторической роли империй.

**Цивилизационная роль империй.** Все известные в истории империи (Александра Македонского, Древний Рим, Византия, империи древнего и средневекового Китая, Священная Римская империя, Австро-Венгерская империя) оставляли после себя великие культуры. Можно утверждать, что прорывы и «разливы» цивилизации в истории осуществлялись именно империями. Несомненен цивилизационный вклад Римской империи, в Новое время великие культуры оставили Британская

империя, империя Габсбургов. Даже недолгий век наполеоновской империи оставил заметный вклад: от распространения метрической системы и «кодекса Наполеона», легшего в основу ряда европейских конституций, до правостороннего движения, введенного Бонапартом в пик Британии. Даже империя Чингизидов оставила после себя не только несколько долговременных династий с определенной системой государственного управления, но и эффективную систему почтового сообщения на просторах Евразии.

**Империи и толерантность.** В постимперской культуре много конструктивного, объединяющего, способствующего снятию противостояний, раздробленности, развитию государственности и просвещения, гуманитарного развития, личностной реализации. Не случайно М. Уолцер – один из крупнейших теоретиков современного либерализма, рассмотрев все исторические формы государственности, пришел к удивительному его самому выводу, что наиболее толерантными из них были империи<sup>2</sup>. В империях представители этнических меньшинств делают политические, научные, художественные, деловые, военные и прочие карьеры, которые просто немыслимы в условиях национальных государств.

**Империи и глобализация.** Мало изучена (хотя и отмечена) связь империй и глобализации. Дело в том, что претензия имперской экспансии на глобальные масштабы позволяет рассматривать их как глобалистские проекты, претендующие на то, чтобы стать общечеловеческой универсальной культурой. Эти проекты выступают ростками («пробами пера») глобализации, создавая надэтническую и надконфессиональную политическую культуру. Тем самым открываются новые перспективы рассмотрения самой глобализации, ее содержания с точки зрения имперской культуры. Это тем более актуально в настоящее время, когда новые национальные государства (не только «неудачные») остро нуждаются в наднациональном патронаже для своего социального и экономического развития. В этой связи сама глобализация приобретает несколько иной смысл и глубину: она может рассматриваться как выход к общемировому цивилизационному «фронтиру». Не интегрированные на этом уровне страны и народы оказываются на обочине мирового развития. И речь идет не столько об экономике и технологиях, сколько именно о развитии социальном, о качестве жизни. Но и в этом плане именно особенности имперс-



кой и постимперской культуры оказываются ключом к пониманию современной ситуации.

**Имперская культура как колыбель и background либерализма.** В этой связи становится особенно понятно, почему либерализм вызрел и развился именно в контексте имперских культур Британии и Франции. США взяли этот комплекс идей уже в качестве «готового продукта». Хорошо известно, что социальной базой формирования и продвижения идей и ценностей либерализма является, прежде всего, научная среда<sup>3</sup>. И дело даже не в исторических реалиях, таких, как связь либерализма с философией позитивизма и утилитаризма. Сами эти реалии порождены глубокой и интимной укорененностью идей свободы и ответственности в научной деятельности. Нетрудно заметить, что само построение мировоззрения либерализма строится в нормативно-ценностной системе, близкой имперской: главенство закона, признание многообразия и терпимости к нему, в рамках этого закона. Кроме того, не следует забывать, что и сама наука для своего развития предполагала и предполагает мощные ресурсы, которые могли дать только империи.

Все это, кстати, было весьма наглядно продемонстрировано на примере правозащитного движения в СССР. Научно-техническая интеллигенция, по данным авторитетных и обстоятельных социологических исследований, в советское время была наиболее продвинутой («опережающей») социальной группой<sup>4</sup>. Практически все социально-культурные нововведения (от авторской песни до оздоровительного движения и от самиздата до видео) инициировались и осуществлялись научными работниками и ИТР, занятыми в непроизводственной сфере. Свободомыслие в этой среде было наиболее аргументировано, рационально<sup>5</sup>, позитивистски ориентировано, в наибольшей степени тяготело к классическому либерализму, выдвинуло такие яркие фигуры общенационального масштаба, как В.С. Есенин-Вольпин, А.Д. Сахаров, С.А. Ковалев. Не случайно и такое количество нынешних успешных предпринимателей являются выходцами именно из этой социальной группы. К сожалению, в интересующем нас плане, постперестроечные реалии лишили эту социальную среду ближайших перспектив — оказались подорванными сами физические условия существования этой среды, которая могла стать основой действительного возрождения страны. И дело не только и не столько в пущенном на ветер научно-техническом потенциале, сколько в

потенциале интеллектуально-нравственном, имевшейся критической массе социальной базы реформ, оставшейся невостребованной «реформаторами».

Даже такой эскизный набросок выявляет далеко не однозначную историческую роль империй и имперской культуры, ее несомненный потенциал в плане модернизации и инновационного развития. Обратимся к примерам совсем недавней истории и настоящего.

#### **Зарубежный сравнительный опыт постимперскости: ресурс и барьер развития**

В ряде исследований отмечается степень конструктивности различного имперского наследия (например, британского в сравнении с испанским и французским). И дело оказывается именно в различных культурах<sup>6</sup> и соответствующих «культурных барьерах»<sup>7</sup>.

**«Загадка Эспаньолы».** Л. Харрисоном детально описан «феномен Эспаньолы». В России более известно другое название этого одного из четырех Больших Антильских островов — Гаити. На нем расположены два государства: Республика Гаити и Доминиканская Республика. Остров один и тот же, климатические условия — тоже, обе страны щедро одарены плодородными землями, сельское хозяйство долгое время базируется на одной и той же культуре — сахарном тростнике, на плантациях которого трудились рабы, завозимые из Африки. Этнический состав населения обеих стран фактически один и тот же. Независимости обе страны добились в XIX столетии практически одновременно. Гаити — бывшая французская колония, Доминикана — испанская.

В первой половине XIX в. Гаити была гораздо сильнее и богаче Доминиканы, однако сегодня это самая бедная страна Западного полушария, заметно уступающая в развитии своей соседке. Упадок Гаити виден невооруженным глазом при пересечении границы по земле, но особенно — с воздуха.

Тщательный анализ показывает два решающих обстоятельства, обусловивших столь разительные отличия. Во-первых, это доминирование в Гаити анимистической религии вуду, завезенной рабами из Африки, в отличие от католической Доминиканы. И, во-вторых, жестокое обращение с рабами в Гаити французских плантаторов и администрации, после ухода которых политические режимы в Гаити тоже не отличались гуманизмом —

достаточно вспомнить таких многолетних диктаторов, как Ж.-Б. Аристид и Ф. Дювалье. Политический режим в Доминикане был более мягкий, плантаторы нередко жили в одних домах с работниками. Именно эти социально-культурные факторы, в конечном счете, и привели одну страну к превращению в одного из главных мировых поставщиков тростникового сахара и туристический центр, а другую — к национальной катастрофе.

**Сингапур — Шри-Ланка: ставка на постимперское культурное наследие и отказ от него.** Этот «компаративистский кейс» дает не менее убедительные примеры. Цейлон, получивший при достижении независимости название «Шри-Ланка» — был любимой жемчужиной в короне британской империи. Британия сдавала этот райский уголок «под ключ». Сингапур получил независимость в составе Малайзии, и за отделение от нее не боролся. Наоборот — получившая независимость этнически однородная (малайцы) мусульманская Малайзия с удовольствием отбросила депрессивный ошметок — Сингапур, гиблый бесперспективный порт — экологическую клоаку, жители которого представляли несколько различных этносов: конфуцианских китайцев, мусульман-малайцев, индусов и небольшое количество христиан. И в течение 15 лет Сингапур под руководством Ли Куан Ю вышел к передовому рубежу цивилизации<sup>8</sup>. За счет чего? Прежде всего, за счет сознательной ставки на культурное наследие Британской империи: на британское законодательство, и в качестве государственного и административного языка был взят английский — вплоть до полного перевода на него системы образования, включая действовавший в колониальное время китайский университет. Это решение Ли объяснял тем, что, если этого не сделать, мы в образовании сразу будем отставать минимум на полтора десятилетия. В страну были приглашены ведущие транснациональные корпорации, что обеспечило создание рабочих мест и освоение передовых технологий. Лучшие студенты направлялись на учебу при господдержке в вузы Британии и США. В экономической политике была сделана ставка на высокие технологии и создание в Сингапуре нового мирового финансового центра. Правительство всячески поддерживало и стимулировало приобретение и строительство гражданами собственного жилья. И, наконец, национальной идеей стала чистота. Брошенные окурки, жвачка карались штрафами до тысячи с лишним долларов. Если у нарушителя не было таких денег, он их отработывал на уборке

города. И результат был получен — в течение полутора десятков лет из нескольких этносов была создана новая нация.

В благословенной Шри-Ланке вектор развития оказался противоположным. Введение в качестве государственного сингалского языка не только существенно затормозило подготовку квалифицированных специалистов, но и дало толчок противостоянию сингалезцев и тамиллов, приведшему к затяжной и разрушительной гражданской войне, правительственной чехарде. И в настоящее время Шри-Ланка представляет собой глубокую периферию мировой экономики.

И здесь постимперское культурное прошлое сыграло свою роль. В случае Сингапура сознательная ставка на имперское культурное наследие полностью себя оправдала. Во втором случае отказ от него привел к серьезным проблемам, если не к краху.

**Израиль: вынужденная имперская роль.** Любому, побывавшему в современной Палестине, т.е. фактически в Израиле, бросается в глаза перемешанность культур и этносов — как в пространстве, так и во времени. Храмы греко-православные, РПЦ и зарубежной русской православной церкви, коптские... Бенедиктинские и францисканские... И все рядом, в одном городе, на одной улице. Храмовая гора с эпохой на эпохе и с религией на религии. Стены из камня разных эпох. Стены храмов одной религии из камней храмов другой. Шесть христианских конфессий в храме Гроба Господня, который отпирает и запирает мусульманин из той семьи, которой это было поручено еще Саладином 800 лет назад. Последний принял это мудрое решение, справедливо предвидя, что иначе греки, католики, копты, ассирийцы и прочие передерутся из-за прав на святыню. И это при специфике еврейства, подразделяющегося даже не столько на ашкенази и сефардов, сколько на ортодоксов, светских и явный советско-постсоветский совок. Причем — во всех возрастах. Безоговорочна в этой ситуации роль и необходимость власти — надэтнической и внеконфессиональной. Только такая власть и может быть эффективной в Палестине. Оттоманская и Британская империи с этой задачей справлялись. Недаром до сих пор в Израиле пользуются турецкими законами на недвижимость. И Израиль неплохо осуществляет функции имперской власти. Но беда в том, что при этом претендует на то, чтобы быть этническим государством.

Во всех трех рассмотренных случаях речь идет о нетривиальной роли и значении имперской и постимперской культуры

в становлении и развитии современного открытого общества. Очевидно, не являлась исключением из этого ряда и культура Российской империи, символом которой стал Санкт-Петербург.

**Российские «непонятки»:  
постимперские культурные барьеры модернизации**

Проблемы, так называемые *барьеры*, затрудняющие выход России к цивилизационному «фронтиру», достаточно типичны для стран, вступивших на путь модернизации вслед за странами-трендами. Когда речь заходит о модернизации, следует различать внешние и внутренние факторы, способствующие или затрудняющие ее реализацию. К внешним факторам относятся обстоятельства, связанные с возможностью заимствований передовых практик, развития партнерских отношений. Если эти условия не выполнены и страна оказывается в окружении врагов, как, например, николаевская Россия накануне и во время Крымской войны, модернизация практически невозможна, и требуются какие-то сверхусилия вроде советской индустриализации, фактически обессиливающие экономику и общество.

Еще более важны факторы внутренние: создание социальной базы модернизации, образование и просвещение, формирование новой элиты, социальных институтов эффективных заимствований и реализации собственных наработок. В этом плане культурные барьеры модернизации в России сохраняют устойчивость вот уже два столетия<sup>9</sup>. Перечислим хотя бы главные.

**Собственность.** В России она до сих пор остается не развитой, как и право — ее гарант. Страна неспроста вот уже два столетия не может пройти стадию эффективного первоначального накопления. За это же время в стране 5 раз радикально менялись собственники. Сначала не только аристократы, но и интеллигенция не признали «Лопахиных». Закончилось это национализацией 1918 г. За этим последовали: раздача земли крестьянам, НЭП, а потом — «великий перелом»: раскулачивание, коллективизация... И, наконец, «прихватизация» 1990-х. И все это в исторически минимальные сроки. В результате не уважается ни собственность, ни собственник («какое оно твое», «я помню, как оно было не твоим», «я хорошо помню, как оно стало твоим»). Принципиально и то, что в России так и не сложилась реальная рыночная экономика, в которой собственность легко переходит к более эффективному владельцу. В России же вопрос о смене собственника не может быть ре-

шен без вмешательства власти. При этом сама власть выступает не столько гарантом защиты собственников, сколько в качестве главного собственника, активно делящего и переделывающего собственность других.

**Города.** Российские города возникали и развивались не столько как центры ремесел и торговли, сколько как опорные пункты власти. При этом само производство осуществлялось на преимущественно казенных мануфактурах. Основные работники — крепостные, а управляющие — либо также крепостные, либо откупщики, не имевшие права покупать работников.

**Социальная база модернизации.** В России на протяжении всей ее истории попыток модернизации, инноваций и «догоняний-перегоняний» оказывалась не буржуазия и средний класс, а чиновники и прочие «служилые люди». Образованное сословие не включено в непосредственный процесс производства.

**Идеология.** Особенно остра и парадоксальна применительно к современной России тематика постимперского наследия. С одной стороны, в политической риторике проявляются новые имперские амбиции, отказ от «нормальной истории», поиски «особого пути» («Проект Россия», евразийство и пр.). Риторика экспертов дополняется агрессивной пропагандой и политическими действиями, ведущими ко все большей изоляции страны, поисками и созданием «врагов»: Прибалтика, Грузия, Украина, на очереди Белоруссия... И это не просто «фантомные» боли. Дело идет к формированию мобилизационного общественного сознания на основе запугивания и идеи некоего «реванша», подготовки молодежи на пушечное мясо. Одновременно, с другой стороны, демонстрируется явная растерянность и противоречивость высказываний на эту тему сторонников либерализма, хотя сам либерализм возник именно в имперском общественном сознании и порожден соответствующими культурами. Несмотря на то, что либерализм был представлен яркими фигурами и в научной среде, и среди высших чиновников, и среди офицерства, он оказался слишком слабым и невостребован российским обществом. Эта невостребованность идей свободы и ответственности продолжается в наши дни. Кто сейчас, кроме специалистов, читает П.И. Новгородцева, П.Б. Струве, ныне практически забытых Б.Н. Чичерина, А.А. Козлова, Б.А. Кистяковского? Русский либерализм остается до сих пор малоизвестным. Более того, либерализм был в советское время открыт заново правозащитным движением, но

вновь оказался невостребованным обществом. Личное подвигничество, преследования, моральный авторитет привлекли общественное внимание, но не пробудили интереса к содержанию идей. Почему? Подозреваю, потому что... скучно. Требуется работа ума и души, терпимость, не подвиг, а праведная жизнь. То ли дело родимое «не согрешишь — не покаешься, не покаешься — не спасешься!» Идея свободы, понимаемой как ответственность за свои решения и поступки, не вызывает энтузиазма, в отличие от неограниченного произвола во имя декларируемой великой благой цели. Однако невостребованность российского либерализма, перспективы его укоренения в российском духовном опыте — особая тема, заслуживающая самостоятельного и обстоятельного разговора. Новый российский либерализм стоит перед серьезной задачей выработки отношения к имперскому наследию: сознанию и культуре.

**Российские непонятки:  
постимперское культурное наследие  
как ресурс инновационного развития**

Поиск конструктивного содержания постимперского наследия затруднен несообразностями в концептуальном и идейном аппарате такого поиска и осмысления. А путаница понятий ведет в тупики несостоятельности политического дизайна и его наполнения.

Например, во внутренней политике: современная Россия это переходная форма к нации-государству? Или к многонациональному — чему? Неспроста федерализм оборачивается то этнофедерализмом, то декорацией унитаризма.

В этой связи показательным и поучительным сравнением имперского опыта дореволюционной России и СССР. Национальная политика в Российской империи строилась на культивировании русской нации, включавшей в себя великороссов, украинцев и белорусов. Этот суперэтнос позиционировался в империи как доминирующий. Остальные этносы воспринимались как подлежащие «окультуриванию» и ассимиляции. Культурная автономия, традиционные институты (религия, образование на родном языке, общинная самоорганизация) допускались, но периодически ограничивались. Ярким примером может служить царская политика относительно еврейства.

Советская национальная политика строилась радикально иначе — на заигрывании с национализмом: как во внешней, так

и во внутренней политике. Ленин призывал к поддержке национализма угнетенных и борьбе с великорусским шовинизмом. Это уже Сталин перешел к борьбе с национализмом на Кавказе и в Средней Азии, к нараставшему антисемитизму при подчеркивании ведущей роли русского народа. Показательно, что партия, начинавшая свой путь как интернационалистическая, становилась все более националистической, и заканчивает свою историю на позициях откровенного шовинизма.

Одновременно развязывались руки для внешнеполитической игры на так называемом «интернационализме». ВКПб-КПСС делала во внешней политике ставку на поддержку национально-освободительных движений «угнетенных народов», одновременно связывая их с исторически преходящим характером наций. При этом допускалась возможность консолидации наций при социализме в рамках единого государства. Поэтому СССР иногда квалифицируют как «империю положительного действия»<sup>10</sup>. Действительно, СССР оказался первой в мировой истории реализацией модернизационного проекта с поощрением этнонационализма.

Это выражалось в поощрении развития национальных форм. Речь идет не только о знаменитой формуле советского искусства, как «национального по форме и социалистического по содержанию». Это было сознательное формирование так называемых «социалистических наций». Под союзные республики отдавались целые регионы, вошедшие в состав Российской империи огромной ценой усилий многих поколений — как это было с Казахстаном, Украиной, Литвой, Туркменистаном, Чечней. Создавались национальные округа, советы, колхозы и совхозы... Они наделялись экономическими ресурсами. Строились административные центры. Тормозилась, а потом и вовсе прекратилась русская сельскохозяйственная колонизация на Кавказе, в Средней Азии, Казахстане. Развивались национальные культуры, языки, письменность. Формировались национальные элиты. При этом все названные действия были не вынужденными уступками, а сознательными государственными проектами и программами.

Фактически унитарное государство было структурировано в дизайне многоуровневого федерализма «суверенных наций», да еще и с записанным в Конституции правом наций на самоопределение. И за десятилетия закрепились территории, административные национальные элиты. Собственно это и

взорвало СССР, когда пустая форма дизайна наполнилась реальным содержанием. Развалили советскую империю именно национальные административные элиты, почувствовавшие все прелести суверенитета и дипломатического паркета.

Опыт национальной политики СССР — убедительный пример того, от какого исторического опыта и наследства надо отказываться. К сожалению, это плохо понимается обществом и политиками. Даже в Конституцию РФ попала советская формула о России как многонациональном государстве! Это бомба, подведенная под самый фундамент конституционного строя. Получается, что граждане РФ не образуют национального единства, не являются государственной нацией, в которую входят ее народы. В результате десятилетий советской пропаганды и идеологических формул народы и этносы называются нациями, хотя даже в сталинском определении нации записана государственность. И если каждый народ РФ оказывается нацией, то он вправе образовать свое государство, и РФ не имеет будущего. При этом единственно адекватная формула РФ как многонародной нации вызывает недоумение. Отождествление нации-государства и нации-этноса — не просто теоретическая ошибка, а большая политическая беда.

Это наследство политической культуры советской империи ведет в тупик, так как оставляет анализ и принятие важных решений без реального понимания ситуации и перспектив. Именно это случилось с российским демократическим движением в 1990-х годах.

Примером одного из ответвлений этого тупика являются уже современные разговоры о так называемом *кризисе идентичности* граждан современной России. Дело в том, что дилемма «империя — нация-государство» оказывается несостоятельной с точки зрения культуры и идентичности: все империи (включая Россию и СССР) уже были в той или иной степени государственными нациями. Собственно, такими же национальными государствами со своим государственным национализмом были и Британская, и Французская, да и любая другая империя. Исторический опыт показывает, что нация и национальная идентичность возникают только в обществе, прошедшем модернизацию, которая, в свою очередь, предполагает новый тип личности<sup>11</sup>.

С точки зрения национальной идентичности, в принципе, не так уж и важно — какую форму имеет государство: империя, федерация или унитарная республика. Важно конкретное напол-

нение национальной идентичности. В нашем случае — «российскости». И это уже является делом конкретной социальной политики и технологии. Можно сколько угодно высмеивать формулировку «новая историческая общность — советский народ» и припев песни «мой адрес не дом и не улица, мой адрес — Советский Союз», но такая идентичность была. И именно ее утрата порождает дискомфорт в сознании носителей этой идентичности<sup>12</sup>, все еще сохраняющей свой консолидирующий потенциал, пренебрежение которым, а тем более высмеивание его порождает не только дискомфорт, но и социальное напряжение, тогда как понимание его природы и возможностей может выступить мощным ресурсом инновационного развития.

Кстати, представительные опросы показывают, что гражданам РФ свойственна именно персонология, основанная не столько на этнической или статусной идентичности, сколько на ролевой и даже проектной<sup>13</sup>. Более того, отмечается даже неприятие этничности<sup>14</sup>. Обусловлено это, по мнению исследователей, тем, что для российской национальной культуры характерна именно конвенциональная внеэтническая идентичность, предполагающая принятие единых правил поведения — определения «русскости» не по этничности и даже не по вере, а по культуре и отношению к России. Для Россиян ведущую роль играет идентичность с такими общностями, как семья, друзья, земляки, люди того же возраста, профессии, а особенно — с людьми тех же взглядов (25 — 26%), «советскими людьми» (49 — 52%) и даже — всеми людьми планеты (59 — 62%)<sup>15</sup>. По мнению Н.Е.Тихоновой, именно это объясняет легкость ассимиляции российской эмиграции без образования диаспор и, одновременно, болезненное отношение к мигрантам, образующим обособленные диаспоры и живущим в них по своим правилам, игнорируя традиционные нормы российской культуры<sup>16</sup>. Вот оно — эмпирическое подтверждение роли постимперского культурного наследия!

Отвечая на вопрос — что было самым трагическим событием в отечественной истории XX века, только ? опрошенных назвали распад СССР. По значимости его заметно опередили Великая Отечественная война, сталинские репрессии, война в Чечне. В одном ряду с распадом СССР для россиян — война в Афганистане, Чернобыль, и лишь немного отстали коллективизация и раскулачивание<sup>17</sup>. А среди самых больших достижений нашей страны в XX веке — создание СССР упомянули только 28%. Гораздо

значимее оказались ликвидация неграмотности, создание мощной промышленности, бесплатная медицина, освоение космоса<sup>18</sup>.

Более того, почти половина россиян (причем относительно более «продвинутой» и перспективной по критериям возраста и образования) не чувствует себя гражданами России, а великодержавный дискурс вообще неактуален для городского населения<sup>19</sup>. Анализ же опросов населения показывает, что гражданам РФ свойственна апелляция не столько к имперскому прошлому, сколько к утрачиваемой имперской культуре. СССР воспринимается большинством россиян не столько через государственническую, сколько через социально-экономическую призму, как первое государство в истории страны, которое обеспечило справедливость для простых людей и сделало для них возможной приличную жизнь. Даже СССР брежневского времени ассоциируется у них, прежде всего, с социальной защищенностью, с успехами в образовании, науке и технике, с доверием между людьми, с жизнерадостностью. Ностальгия по СССР связана в первую очередь с тем образом жизни, который с ним ассоциируется, с его достижениями в экономике, социальной и гуманитарной сферах, а не с ролью сверхдержавы, противостоящей «американскому империализму»<sup>20</sup>. Доминирующей оказывается не политическая, а социально-гуманитарная составляющая. Причем отмеченные установки и оценки очень устойчивы: в 1995, 2001, 2004 годах они совпали с точностью до 1%.

При этом по данным тех же опросов, перспектива одинокой России вызывает у граждан чувство опасности. Они оказываются заинтересованными во вхождении России в глобализированное мировое сообщество, а не в ее изоляции<sup>21</sup>. Россиян «волнует не сама по себе утрата Россией статуса великой державы, а движение страны “не по тому пути”, не позволяющее им в полной мере идентифицировать себя со своей страной... И хотя россияне действительно хотят видеть Россию великой державой, это значит для большинства из них не бряцание оружием или поиск внешних врагов России, а экономическое процветание страны, развитие образования, науки, культуры, уважение к ней со стороны мира как к одной из наиболее “продвинутых” стран, возможность уважать самих себя как ее граждан и, самое главное, возвращение страны к тем целям и ценностям, которые разделяются большинством населения и которые позволили бы россиянам снова ощущать

себя частью единой и могучей общности. Достичь же этих целей, восстановить единство общества можно в современном мире, лишь двигаясь по пути модернизации, способной сделать Россию конкурентоспособной на мировой арене, а отнюдь не на путях возрождения имперских амбиций»<sup>22</sup>.

Таким образом, «имперский синдром» надуман так же, как и «кризис идентичности». За так называемым «имперским синдромом» реально стоит не ностальгия по империи, а желание качественного иного уровня жизни, справедливости.

В реальности, речь идет фактически о проблеме личностной самореализации в новых цивилизационных условиях, о несоответствии российской реальности массовым ожиданиям населения, готового к самореализации на основе новой персонологии и культурной интеграции в мировое сообщество.

А такое несоответствие видно невооруженным глазом. Роль государства в экономике понимается как мобилизация ресурсов для некоей «новой мощи», но никак не наращивание конкурентоспособности. Отсутствует рациональная стратегия освоения новой географии (транспорт, размещение производств, трубопроводов, развитие курортного дела, туризма), ведущая к развитию полноценной инфраструктуры. Вместо этого мы имеем амбициозные проекты зимних олимпийских игр в Сочи, неадекватные затраты Газпрома (на футбольные клубы в России и за рубежом, на строительство странных зданий...). Социальная политика в плане развития человеческих ресурсов, человеческого капитала, повышения качества жизни, социального и гуманитарного развития понимается чисто затратно<sup>23</sup>, финансируется по остаточному принципу, а люди понимаются только как мобилизационный материал. Именно отсутствие вменяемой государственной политики, рынка доступного жилья, механизмов общественного саморегулирования, легализующих и упорядочивающих приток рабочей силы и специалистов и порождают проблемы, социальную напряженность. В результате возникает парадоксальная ситуация. При нехватке ряда специалистов и неквалифицированной рабочей силы создаются административные препоны миграции, формируется негативное общественное мнение («понаехали тут»). Более того, если в дореволюционную Россию стремились приехать молодые, талантливые специалисты, то теперь основной приток иммиграции составляют неквалифицированные работники, а собственные наиболее квалифицированные спе-

циалисты уезжают из России именно в силу непривлекательности и бесперспективности условий труда на Родине.

Отсутствует внятная и вменяемая политика по отношению к соотечественникам за рубежом. Проблема сохранения и развития «русского мира» декларируется, но не переводится в план технологии решения, в том числе — проблемы (им)миграции. Между тем, культура и язык выступают мощным ресурсом консолидации элит, неполитической интеграции.

Также и тезис о «великодержавности» России сталкивается с проблемой: в современном обществе величие страны определяется не столько размерами, ресурсами и военной мощью, сколько ее «престижем», привлекательностью для «новых людей», человеческого капитала, являющегося трендом развития общества. Даже членство России в «Восьмерке» является усеченным, выглядит натужным. И дело даже не в экономическом спаде, утрате части территории. В наши дни критерии «величия» изменились. На первый план вышли критерии качества жизни, социальной привлекательности страны, которые оказываются важнее ее военного потенциала или энергетических ресурсов. КНДР имеет армию, одну из крупнейших в мире, определенный ядерный потенциал, а Саудовская Аравия, Венесуэла — богатейшие запасы углеводородов. Но говорить об их великодержавности не приходится. Содержание идеи великодержавности уместно сравнить с брендом страны, который складывается из имиджа и репутации, т.е. выражающих обещание реализации неких надежд и чаяний. Дверью в царство какой мечты является современная Россия?<sup>24</sup>

И во всех этих случаях опять речь идет о ресурсе постимперской культуры для решения вопросов качества жизни и соответствующей социальной политики, без решения которых невозможны ни внутренняя, ни внешняя политика современной России. Приходится констатировать, что в общественных дискуссиях об «империи» говорится преимущественно метафорически, на уровне идеологической мобилизации, но не решения практических вопросов. Так от какого конструктивного наследия отказываются наши «модернизаторы»?

#### **Петровская идея в российской истории и культуре**

Российское общество активно (если не отчаянно) ищет в своей истории «точки опоры». Для этого предпринимаются даже специальные усилия по разработке «русской идеи»,

проводятся конкурсы «брендов России» и т.п. И постепенно из этого вороха слов и пены политизированных споров отстаивается в памяти общества некий «сухой остаток» событий, исторических лиц, фигур, их деяний. И бесспорной фигурой такого пантеона является Петр I, сыгравший ключевую роль в российской истории.

С особой очевидностью это предстало на прошедшем 28 — 29 мая в Санкт-Петербурге Конгрессе петровских городов. В этом масштабном событии (около 400 участников) принимали участие представители органов власти и ученые отечественных (124) и зарубежных городов (48), связанных с деятельностью Петра Великого: от основанных им Омска, Петрозаводска, Перми — до Лондона и Амстердама — конечных пунктов его «великих посольств». Вот где предстал воочию масштаб личности первого российского императора и его дел!

Более того, по итогам Конгресса (в представленных докладах и при их обсуждении) Петр I предстает фигурой, заполняющей зияющее пустотой «свято место» русской культуры. Дело в том, что в русской, да и во всей славянской мифологии отсутствует «культурный герой» — персонаж, аналогичный Прометею в древнегреческой мифологии или Вяйнемеинену в «Калевале» — *тот, кто научил труду, конструктивной деятельности по обустройству и переустройству окружающей действительности*. И Петр — человек Дела — Первый везде и во всем, Великий в своей неумной преобразовательной активности, действительно, оказывается первым русским корабелом, мореходом, строителем, библиотекарем, музейщиком и т.д. и т.п. — основателем целых отраслей, городов и поселков, вошедшим в местную и региональную мифологию, фольклор, что, несомненно, соответствует этой роли «культурного героя».

Между тем, с фигурой Петра I связаны и в ней воплощены, персонифицированы, такие ценности, как дерзновенное позитивное, конструктивное преобразование России; просвещение, образование и наука; открытость Российского общества, освоение передовых эффективных практик и одновременно — интеграция России в мировую цивилизацию. Все эти ценности более чем актуальны и в наши дни, что делает, тем самым, Петра Великого одним из олицетворений, если не главным олицетворением, «брендом», «имиджем», «символом» современной России, вступающей в новый виток инновационного развития. Более того, Петр I является привлекательной и

понятной фигурой для европейского сообщества, активно хранящего память о преобразователе и цивилизаторе России. Петр I мирит Россию с Европой. Там он понятен. Это видно на примере отношения к памятникам в Прибалтике и в других странах: монументы Советским Солдатам, советским лидерам подвергаются критике, переносам, а то и ликвидации, тогда как памятники Петру Великому, памятные знаки, посвященные ему, сохраняются и даже создаются новые.

В этом смысле можно говорить о некоей «петровской идее», сохраняющей актуальность и для современной России, а возможно, и выходящей в наше время на первый план. «Петровская идея» это идеи не только собственно Петра I, но и его окружения, времени, выражение нашего осмысления петровского наследия<sup>25</sup>.

**Дерзновенное преобразование** («дерзновению подобно», «невозможное возможно»). Речь идет не об утопическом проекте, разрушающем среду обитания, человеческие ресурсы и личность, а о конструктивном рациональном преобразовании общества, преодолении традиционных «барьеров» развития, выходе общества к новым горизонтам и качеству жизни. Мощный «петровский импульс» стал решающим фактором развития страны во всех сферах жизни российского общества, вывел Россию на уровень «фронта» мировой цивилизации.

**Просвещение (образование и наука) и труд.** «Царь-плотник», «царь-труженик» личным примером показывал важность, как сказали бы сейчас, «приобретения к инновациям», освоения самого передового опыта, мастерства в любом деле, уважения к науке и образованию, успешному опыту других народов и государств. Его неутомимая активность была направлена на разумное, рациональное обустройство жизни общества в самых разных сферах, на создание новой просвещенной элиты, способной решать задачи преобразования страны. И это были не временные кампании, а кропотливая работа по созданию новых норм, социальных институтов, структур, отбор лучших и эффективных специалистов и лидеров своего дела в России и за ее пределами, их поддержке. И, как известно, на призыв Петра I «образовываться» через 100 лет Россия ответила явлением А.С. Пушкина. Петровская «прививка» России европейской культуры оказалась болезненной, но дала мощнейший импульс развитию страны, плоды которого пожинаются до сих пор. И не дать затихнуть маятнику, раскачанному Петром I, — задача современной России.

**Имперское культурное наследие как потенциал открытого общества.** Петр I — создатель Российской империи, открытой миру не только своей экспансией и заботой о «приращении земель», но и своей ролью цивилизатора огромных территорий Евразии, интегрирующей ее народы и культуры, открывающей эти народы и культуры миру. И эту историческую роль Российской империи умалить никак невозможно.

**Личностное измерение.** Речь идет не только о «трагическом одиночестве великого реформатора», но и о гражданском и личностном подвиге Петра Великого, на котором могут и должны учиться поколения и поколения российских граждан — «неразумных детей петровых». И каков был личный проект самого Петра Алексеевича? Ведь он, как личность, также менялся: в своих установках, взглядах, оценках. Достоин специального внимания «петровский менеджмент»: опыт управления Петром I страной, конкретными проектами, опыт организации взаимодействия различных сословий, формирования новой управленческой и интеллектуальной элиты, как, впрочем, достойны изучения и сами представители этой новой российской элиты).

Таким образом, речь идет о комплексе идей, которые сохраняют свою важность и актуальность для развития современной России. И это чрезвычайно целостный в идейно-смысловом плане комплекс. Петр Великий открыл новые горизонты и векторы развития России: «от Москвы — к морю». Он не занимался «перестройкой Москвы», а строил новую Россию, «демоверсией» которой стал Санкт-Петербург. И где оно — новое «море» современной России? Это нанотехнологии? Космос? Тихий океан? Арктика? Как найти свое «море» в каждом городе и деревне?

### Современность как постимперскость

Очевидно, что национализм, и даже нацизм, в пост-СССР — неизбежные издержки в процессе постимперской модернизации. Этакая ослабленная форма германской эволюции. Да и аналогии напрашиваются. И за этим, что тоже похоже, очевидно, следует кризис демократии, некий «нео-империализм», выражающийся в объединении государств в большие группы, аналогичные восьми «цивилизациям С. Хантингтона. Фактически, речь идет о новой политической структуре мира. Только надо отдавать отчет в том, что речь идет не о новых империях, а именно об интеграции пост-имперских культур, о формируемых на этой основе мировых «культурных автономиях».



Такой прогноз подтверждается хотя бы в формировании институтов мирового гражданского общества в виде над-государственных (а точнее, транс-государственных или кросс-государственных) некоммерческих общественных организаций. Это не только «Гринпис», «Красный Крест», «Врачи без границ», «Международная амнистия»... Таких организаций уже более 5000. И большинство из них довольно успешны и влиятельны, не только в решении своих специальных задач, и в выработке, принятии и реализации серьезных политических решений.

Таким образом, прослеживается ряд тенденций мирового развития, в которых существенную роль играет фактор постимперских культур:

- Активно проявляется культурно-этническая идентичность. Этот процесс обычно трактуется как нарастание национализма, ведущего к дивергенции мирового сообщества. Такая трактовка представляется не только не точной, но и ведущей к серьезным политическим просчетам. Если это и национализм, то «советского типа». Современная мировая практика убедительно показывает, что такой «национализм», «парад суверенитетов», совсем не ведет к реализации полномасштабного суверенитета. Мировая экономика, международный политический процесс, интенсивнейшая социальная коммуникация не оставляют такие государства наедине со своим суверенитетом. Они просто логикой событий ищут союзников, покровителей, блокируясь с ними. Причем, чаще всего, по линиям культурно-исторической интеграции.
- Тем самым реализуется другая тенденция – «нео-постимпериализм», не исключающая, а предполагающая и дополняющая предыдущую. Более того, формирующиеся мировые постимперские культуры дают странам, и отдельным личностям, носителям этих культур, дополнительную жизненную компетентность.
- Логическим продолжением этих тенденций является формирование мирового гражданского общества, когда новые «граждане мира», имеющие различные национальные гражданства и этническую принадлежность, объединятся для решения общих проблем. Тем самым открывается перспектива выхода из тупика «глобализм – национальный изоляционизм», к новой интеграции и цивилизационному развитию. Выявляется и несколько

иная роль государства – не рантье, а оптимизатора природных и человеческих ресурсов российского общества на основе соответствующей социальной политики.

В современных условиях выбор инновационного развития и его траектории не может определяться только личностными предпочтениями и интересами правителей, но должен опираться на ценности общества. Тогда задача будет видеться в том, чтобы выразить эти ценности и интересы. А это уже предполагает общественную дискуссию, независимые СМИ. В артикуляции и продвижении (лоббировании) интересов должны участвовать не только бизнес, но и гражданское общество, организованная общественность, отдельные граждане. Иначе «инновация» превращается в манипулирование, решение узко корпоративных проблем и разрастание коррупции, что, собственно, и происходит в России последние два десятилетия.

Проведенное рассмотрение показывает, что осмысление имперского культурно-исторического наследия открывает новые перспективы и измерения современности. Прежде всего, требуется дальнейшее исследование постимперских культур, ресурсов и барьеров развития, создаваемых ими: институтов, структур, стереотипов, общественного сознания, форм самосознания... Что из них уходит? Что опасно, а что открывает окна возможностей развития? Какие в этой связи открываются перспективы новой персоналогии и идентичности, новой дополнительной жизненной личностной компетентности в глобальной интеграции? И главное – выработка на этой основе соответствующей социальной политики и гуманитарного развития, качества жизни, справедливости, реализации этого социально-культурного и личностного потенциала, переход от государства-рантье к государству – оптимизатору природных и человеческих ресурсов.

Представляется, что Россия в этом контексте предстает удачным и чрезвычайно важным полигоном исследований и разработок, открывающих выход из тупика «глобализация – национальная изоляция» к полноценной интеграции в мировое сообщество, к фронтиру современной цивилизации.

### **Ergo**

Таким образом, можно говорить о нескольких смыслах постимперскости и соответствующей политической культуры.

(I) Прежде всего, это культурно-историческое наследие, обладающее достаточно длительной по историческим меркам

инерцией, сказывающейся на развитии общества после ухода с исторической арены самой империи как формы государства.

(II) Кроме того, можно говорить о постимперской фазе мирового развития. И современная постимперскость двойственна. Это и кризис традиции, и стремление выхода к новому глобализированному фронтиру цивилизации. Нации-лидеры и слабые («несостоявшиеся») государства устремлены к новой интеграции. В условиях глобализации империи становятся невозможными политически. Однако сама культура глобализированного мирового сообщества несет отчетливые черты, свойственные именно культурам имперского типа.

И в обоих планах раскрываются нетривиальные роль и значение постимперской культуры в развитии современного общества: несомненный конструктивный потенциал имперской и постимперской культуры, обладающей мощным потенциалом открытого общества и являющейся в этой связи соответствующим ресурсом инновационного развития; дополнительная жизненная компетентность и конкурентные преимущества; формирование новой элиты; толерантность; инновационность, модернизация. Задача — во внятном и вменяемом отношении к этому наследию и опыту, в способности рационально им распорядиться.

#### ПРИМЕЧАНИЯ

<sup>1</sup> Например, только работы последних лет: *Гайдар Е.Т.* Гибель империи. Уроки для современной России. — М., 2006; *Кантор В.К.* Санкт-Петербург: Российская империя против российского хаоса. К проблеме имперского сознания в России. — М., 2008; *Кантелер А.* Россия — многонациональная империя: Возникновение, история, распад. — М., 2000; Наследие империй и будущее России. — М., 2008; После империи. — М., 2007; Российская империя в зарубежной историографии. — М., 2005; Российская империя в сравнительной перспективе. — М., 2004; *After Empire. Multiethnic Societies and Nation-building: The Soviet Union and the Russian, Ottoman and Habsburg Empires.* — Boulder, 1997; *Doyle M.* Empires. — Ithaca; N.Y., 1986; *Empire and Society.* — Sapporo, 1997; *The End of Empire? The transformation of the USSR in Comparative Perspective.* — Armonk; N.Y., 1997; *Hirsch F.* Empire of Nations. Ethnographic Knowledge and the Making of the Soviet Union. — Ithaca; L., 2005; *Imperial Formations and Their Discontes.* — Santa Fe, 2007; *Imperial Rule.* — Budapest, 2004; *Imperiology: From Empirical Knowledge to Discussing the Russian Empire.* — Sapporo, 2006; *Lieven D.* Empire. The Russian Empire and its Rivals. — L., 2000; *A State of Nations: Empire and Nation-Making in the Age of Lenin and Stalin.* — Oxford, 2001; *Lohr E.* Nationalizing the Russian Empire. The Campaign against Enemy Aliens during the

World War I. — Cambridge, Mass., 2003; *Motyl A.* Imperial Ends. The Decay, Collapse and Revival of Empires. — N.Y., 2001; *On Religion and Empire. Missions, Conversions and Tolerance in Tzarist Russia.* — Ithaca; L., 2001.

<sup>2</sup> См.: *Уолцер М.* О толерантности. — М., 2000.

<sup>3</sup> См.: *Тульчинский Г.Л.* Наука и культура толерантности // *Философская и правовая мысль.* Вып.3. — Саратов; СПб., 2002. — С. 105 — 113.

<sup>4</sup> *Художественная культура и развитие личности.* — М., 1987.

<sup>5</sup> В этом плане специального внимания заслуживает роль советского логического научного сообщества и распространения логического образования, интереса к методологии науки (см.: *Тульчинский Г.Л.* Логическая культура и свобода // *Философские науки.* 2009. № 4. — С. 46 — 61).

<sup>6</sup> См.: *Hofstede G.* Culture's Consequences. — L.: SAGE Publications, 2001; *Culture Matters: How Values Shape Human Progress / ed. by L. Harrison, S. Huntington.* — N.Y.: Basic Books, 2000; *Культура имеет значение: Каким образом ценности способствуют общественному прогрессу.* — М.: МШПИ, 2002; *Харрисон Л.* Главная истина либерализма: Как политика может изменить культуру и спасти ее от самой себя. — М.: Новое издательство, 2008.

<sup>7</sup> См.: *Ясин Е.Г., Снеговая М.В.* Тектонические сдвиги в мировой экономике: что скажет фактор культуры. — М.: ГУ-ВШЭ, 2009.

<sup>8</sup> См.: *Ли Куан Ю.* Сингапурская история: из третьего мира — в первый. — М.: МГИМО, 2005. Также см.: *Тульчинский Г.Л.* Сингапур: персонифицированный менеджмент успешного проекта нации // *Управление: интеллект и субъективность.* — СПб.: СПб ГПУ, 2002. — С. 39 — 40.

<sup>9</sup> Подробнее см.: *Ясин Е.Г., Снеговая М.В.* Тектонические сдвиги в мировой экономике: что скажет фактор культуры.

<sup>10</sup> *Наследие империй и будущее России.* — М.: НЛЮ, 2008.

<sup>11</sup> Это подтверждается и российской историей конца XIX — начала XX вв., когда одновременно интенсивно шли как процессы формирования национального самосознания, так и процессы ассимиляции.

<sup>12</sup> Социальная база этой идентичности достаточно широка. Это не только пенсионеры, бюрократы, силовики, «патриоты», но и «бюджетники» (включая ИТР, ученых), часть молодежи.

<sup>13</sup> См.: *Тихонова Н.Е.* Наследие империи в общественном сознании россиян // *Наследие империй и будущее России.* — М.: НЛЮ, 2008. — С. 122 — 131. О новой персонологии см. подробнее: *Тульчинский Г.Л.* Новая антропология: личность в перспективе постчеловечности // *Вопросы философии.* 2009. № 4. — С. 41 — 56.

<sup>14</sup> См.: *Тихонова Н.Е.* Наследие империи в общественном сознании россиян. — С. 128 — 130.

<sup>15</sup> См. там же. — С. 124 — 125.

<sup>16</sup> См. там же. — С. 128.

<sup>17</sup> См. там же. — С. 106.

<sup>18</sup> См. там же. — С. 107.

<sup>19</sup> См. там же. — С. 122 — 123.

<sup>20</sup> См. там же. — С. 106 — 107.

<sup>21</sup> См.: *Кустарев А.С.* После понижения в должности — Британия, Франция, Россия // *Наследие империй и будущее России.* — М.: НЛЮ, 2008. — С. 213 — 214. Показательно, что в тесте на положительные

ассоциации, предложенном в 2007 году, 72% российских респондентов отметили Европу (для сравнения: только 51% – Азию) (см.: Тихонова Н.Е. Наследие империи в общественном сознании россиян. – С. 114 – 115).

<sup>22</sup> См.: Тихонова Н.Е. Наследие империи в общественном сознании россиян. – С. 131 – 132.

<sup>23</sup> Факт, что Нобелевские премии по экономике последние 15 лет присваивались именно за разработки по социальной политике, проходит мимо внимания российского правящего класса.

<sup>24</sup> Подробнее об этом см.: *Tulchinsky G.L. Russia's Brand as a Problem and Dream // Russian Journal of Communication. Vol. 1. № 2 (Spring 2008).* – P. 220 – 222.

<sup>25</sup> Содержание «петровской идеи (идей)» наиболее полно и в яркой образной форме выражено на примере четырех петербургских памятников Петра Великого (Фальконе – «романтический самодержец-преобразователь», Бернштама – «царь-плотник», Растрелли – «император» и Шемякина – «трагическая личность»).

#### Аннотация

**Ключевые слова:** *глобализация, идентичность, инновации, постимперская культура, социальная политика.*

Современная постимперскость двойственна. С одной стороны, это инерция постимперского культурно-исторического наследия. С другой – нации-лидеры и слабые государства устремлены к новой интеграции, дающей выход к новому глобализованному фронтиру цивилизации. Культура глобализованного мирового сообщества несет отчетливые черты, свойственные именно культурам имперского типа. Роль и значение постимперской культуры в развитии современного общества нетривиальны: несомненный конструктивный потенциал открытого общества, инновационного развития; дополнительная жизненная компетентность и конкурентные преимущества ее носителей. Задача – во внятном и вменяемом отношении к этому наследию и опыту, в способности рационально ими распорядиться.

#### *Globalization, identity, innovations, postimperial culture, social politics.*

Modern post imperial culture is dual. On the one hand, it is inertia of a post imperial cultural-historical heritage. On the other hand, the nations-leaders and the weak states are directed to the new integration giving an exit to new globalized frontier of a civilization. The culture of the globalized world community has the distinct lines peculiar to cultures of imperial type. A role and value of post imperial culture in development of a modern society is nontrivial: doubtless constructive potential of an open society, innovative development; additional vital competence and competitive advantages of its bearers. A problem - in the distinct and made relation to this heritage and experience, in ability it is rationally to dispose of them.

## ИДЕНТИФИКАЦИОННОЕ ОПОЗНАВАНИЕ В СОСТОЯНИИ НЕОПРЕДЕЛЕННОСТИ

*В.В. КОСТЮШЕВ*

Одной из базовых, по моему мнению, социокультурных характеристик современной культуры постсоветского российского общества является идентификационный поиск в особых состояниях структурной неопределенности. И, как представляется, эта характеристика может быть рассмотрена в качестве и барьера, и ресурса возможного инновационного развития.

В современной политической и социальной истории России сложный идентификационный поиск – с перманентными неточностями, взаимными искажениями, идентификационными ошибками – осуществляется всеми акторами политического и социального пространства. Этот естественный процесс социальной идентификации, атрибутивный для любого общественного состояния, многократно усилен и усложнен состоянием социальной среды, которое можно определить как состояние общей структурной неопределенности, в которой оказались «вброшены» все акторы пост-советского и – в нашем случае – российского поля в период последнего десятилетия радикальных трансформаций всей общественной жизни. Радикальные экономические, политические и социальные изменения затрагивают и, возможно, радикально меняют фундаментальные социокультурные матрицы общественной жизни.

Если справедливо, что ситуации идентификации определяются сопряженностью и конфликтом двух базовых идентичностей (социальной идентичности, приписываемой актору внешним окружением, и самоидентичности, определяемой актором по отношению к себе в контексте заданных условий), то в современном трансформационном периоде конфликт социальной идентичности и самоидентичности акторов многократно усиливается и становится доминирующей характеристикой, определяющей все политическое и социокультурное пространство на всех уровнях общественной жизни: от внешнеполитической идентичности государства «Российская Федерация» и, соответственно, государственной самоидентификации – до социальной идентификации и личностной самоидентификации каждого человека, являющейся классическим предметом психологии и социологии. Мера рассогласования

внешней/социальной идентичности и внутренней индивидуальной самоидентификации становится важнейшей характеристикой когнитивного и аксиологического пространства и фундаментально предопределяет акционистские стратегии акторов политического и социокультурного поля. Понимание меры раскогласования идентичностей становится важной исследовательской задачей.

Приписывание предикативных свойств случайным переменным — распространенная, к сожалению, ошибка современной политической диагностики, особенно ярко представленная в политической публицистике, преодоление которой видится в выделении некоторых базовых характеристик процесса — в нашем случае, политической культуры — которые внутренне амбивалентны, и только в последующем — обнаружении его предикативных характеристик. Можно предполагать такие базовые характеристики, описывающие тектонические сдвиги в культуре, к которым можно отнести характеристики: (а) идентичности и самоидентификации в культуре, (б) определенности/неопределенности координат социокультурных изменений, (с) устойчивости/неустойчивости состояний культуры, в том числе политической культуры.

Хорошими описательными и объяснительными возможностями обладают в этом методологическом контексте три класса концепций: (1) концепции идентичности и самоидентификации, которые в данном случае можно рассматривать в фокусе идентификационного опознавания как процесса поиска идентичности, предопределяющей конативные, эмотивные и когнитивные характеристики, и назвать соответственно — концепцией идентификационного опознавания; (2) концепций неопределенности, описывающих особенные общественные состояния, характеризующиеся неразвитостью — или, в радикальном случае, отсутствием социокультурных матриц, ясных для массового общественного сознания и идеологических проектов, критериев и координат переживания, понимания и акционистских оценок прошлого, настоящего и проектирования будущего (в превращенной форме общественных движений — лаборатории будущего, «кочевников современности», по удачному метафорическому определению Альберто Меллучи), раскогласования и структурного конфликта парадигм в проектировании настоящего; (3) концепций устойчивости/неустойчивости, связанных, можно предполагать, с нарушением есте-

ственной цикличности процессов социокультурных изменений вследствие, прежде всего, жесткого политического активизма такого «искусственного тела», как государство, а также — во вторую и последующую очереди — других акторов поля политики; неустойчивость определяется также макросредой, жесткой несамостоятельностью (зависимостью) от международного рынка и другими международными факторами — в целом мощной производностью и принципиальной вторичностью внутренних экономических и политических процессов от международной экономики и политики.

Раскогласование естественно в условиях социальной неопределенности — вся система идентичностей и самоидентификаций в состоянии структурной неопределенности тотально раскогласованна — и образ гигантского сумасшедшего дома здесь вполне уместен, но также правомерно предполагать — именно для состояний структурной неопределенности — нефиксируемость в общественном и индивидуальном сознании раскогласований идентичностей — по причине отсутствия координат, вследствие самой структурной неопределенности. Каждый сам себе определяет критерии, каждый сам себе идентификатор и сам себе — основной закон/конституция, поскольку только он сам знает-предполагает-переживает внутреннюю мотивацию и потребность, имеет свой интерес, внутреннюю заинтересованность — можно попробовать навязать идентичность извне. Но усваивается или не усваивается, принимается или не принимается социальная идентичность, в конце концов, производится-конструируется самоидентификация самим человеком.

Каковы же типичные раскогласования в процессах идентичности и самоидентификации? Можно предполагать формальные классификации раскогласований, но много интереснее обнаружить таксоны раскогласований — в реальных практиках социальных идентификаций. Для понимания критериев формальных классификаций: можно говорить об «истинной» идентичности, например, гендерной, возрастной, образовательной, этнической или профессиональной. Но даже здесь — в относительно ясных для повседневных практик — есть серьезные теоретические трудности по причине совмещения «миров» в каждой индивидуальности.

Более простой критерий: устойчивость/воспроизводимость идентификационных характеристик — если человек счи-

тает себя Наполеоном, то он и находится: в устойчивом состоянии и в смиренной рубашке. Более важным критерием будет совмещение самоидентификации и социальной приписываемой идентичности: профессиональной, гендерной, образовательной, возрастной и др. За точку отсчета можно брать согласование внутренней и внешней идентичности. Первая шкала формальной классификации находится здесь: внутренняя — внешняя; вторая шкала рассогласований: между разными социальными идентичностями одного актора поля со стороны других акторов, и эти рассогласования естественны; третья формальная шкала: внутреннее сосуществование и конфликт разных — даже противоположных — идентичностей в одном акторе, осознание этих идентичностей и их проекция вовне, в конативные, эмотивные и когнитивные формы индивидуальной жизни. Итак, можно констатировать методологическую возможность диагностики по формальным шкалам идентификационных рассогласований и эмпирической выводимости таксонов идентификационных рассогласований, и в этом направлении существенны обоснования признаков шкал.

Описательные и объяснительные модели особых состояний структурной неопределенности разработаны в современной научной литературе неполно и недостаточно строго — по отношению к богатым возможностям заявленной парадигмы. Можно сказать, что исследовательский профессиональный дискурс данного направления только начинает разрабатываться. Важным направлением формирования исследовательской матрицы парадигмы могут служить и редукционистские концептуализации принципа неопределенности Гейзенберга, и теоретические модели порядка/беспорядка, хаоса/организации и др., и концептуальные реинтерпретации многочисленных эмпирических исследований устойчивости/изменчивости различных политических и социальных институтов.

Идентификационный поиск, прежде всего, сильная мера рассогласования социальной идентичности и самоидентификационного опознавания, в состояниях структурной неопределенности может рассматриваться в качестве мощного социокультурного барьера возможному инновационному развитию. В первую очередь — вследствие структурной неустойчивости контекстуального статуса акторов политического и социального действия в неопределенном и постоянно меняющемся политическом поле, а также вследствие неопределенности и не-

устойчивости статуса самого проектируемого и осуществляемого действия как потенциально инновационного или не-инновационного. Заявленная парадигматика дает, по моему мнению, новые эвристические возможности для понимания самого политического и социального действия как действия инновационного — в зависимости от контекста самой модернизируемой среды.

Но рассогласование социальной идентичности и самоидентификационного опознавания в состояниях неопределенности может рассматриваться и в качестве важного ресурса инновационных практик. И основной аргумент в пользу такого понимания сводится к тезису: практики активного идентификационного поиска могут рассматриваться в качестве практик снятия/преодоления неопределенности, а также, соответственно, формирования и становления определенности в социальной идентичности и внутренней самоидентификации актора действия, и становления определенности и устойчивости всего поля взаимодействия акторов поля, его основных характеристик.

В плане заявленной методологии возможны эмпирические прикладные исследования — сравнительный анализ инновационных и инерционных практик в контексте социокультурных сред по критериям субъектности, целеполагания, потенциальной и реальной функциональности, устойчивости, открытости. Речь идет и о таких важнейших для данного подхода характеристиках, как устойчивость и модальность социальной идентичности и самоидентификации. Теоретически возможно также выделение типов инновационных и инерционных практик, а также идентификационных практик, различающиеся по когнитивным, эмотивным и конативным признакам — с предположением доминанты значения одной из характеристик в совокупности других признаков. Возможно и рассмотрение особенностей реализации инновационных практик в инерционной социокультурной среде, их потенциальной и реальной функциональности в зависимости от меры открытости и устойчивости социокультурной среды и рассогласования социальной идентичности и внутренней самоидентификации. На этой основе можно сформулировать теоретическую гипотезу потенциальной гибридности результата инноваций в зависимости от меры инерционности социокультурной среды — с выделением различных стадий всего инновационного цикла.

**Аннотация**

**Ключевые слова:** идентификационное опознание, радикальные трансформации, социальная идентификация, структурная неопределенность.

Процесс социальной идентификации, атрибутивный для любого общественного состояния, многократно усложнен особым состоянием социальной среды, которое можно определить как состояние структурной неопределенности. В неопределенность «вброшены» все акторы пост-советского и российского поля политики в период последнего десятилетия радикальных трансформаций. Радикальные экономические, политические и социальные изменения затрагивают и, возможно, радикально меняют фундаментальные социокультурные матрицы общественной жизни, в том числе и процесс идентификационного опознавания.

**Summary**

**Key Words:** *Identification recognition, radical transformations, social identification, structural uncertainty.*

The process of social identification, attributive of any social condition, is complicated by a special condition of social environment, which can be defined as the state of structural uncertainty. During the last two decades of radical transformations, all the actors of post-Soviet and Russian political field are «thrown» into uncertainty. Radical economic, political and social changes have an impact and possibly radically change fundamental matrix of public life, including the process of identification recognition.

**Рефлексируя проблему****Александр СУНГУРОВ**

Шесть текстов выступлений на октябрьской конференции отделения прикладной политологии Санкт-Петербургского филиала ГУ-ВШЭ, отобранных для публикации в этом номере «Философских наук» вместе, на мой взгляд, представляют существенную часть дискурса, связанного с развитием инноваций в социально-политической сфере.

Наиболее провокативный из них – текст Г.Г. Почепцова – дает обильную пищу для дискуссии, прежде всего в связи с тем, что его автор фактически исходит из конспирологической концепции объяснения общественно-политических процессов как на региональном, так и на глобальном уровне. Такая концепция подразумевает некоего могущественного демиурга, задумывающего и реализующего коварные планы, что, по моему глубокому убеждению, не соответствует реальному сложному и многовариантному миру. Вместе с тем в тексте Г.Г. Почепцова поднимается важный вопрос о существовании как «приемлемых», так и «неприемлемых», в том числе и с нравственных позиций, инноваций, а также вопрос об их человеческой цене – вопрос, который заслуживает отдельного и серьезного обсуждения.

А.П. Давыдов развивает в своей статье тезис, блестяще обоснованный в работах А.С. Ахиезера, о глубоком расколе в российском социуме, вызывающем резкие колебания от жесткого централизма к анархической вольнице и обратно. Можно вполне согласиться с А.П. Давыдовым, что одной из причин все время воспроизводящегося раскола является глубоко вевшееся в общественное сознание «манихейское» разделение мира на добро и зло. Одним из возможных лекарств против этого могло бы стать воспитание толерантного сознания, готовности принять инаковость, пусть даже и нарушающую обычный ход вещей («habitus», по Пьеру Бурдьё), оторваться от вевшихся в наше сознание с 20-х годов прошлого столетия лозунгов типа «кто не с нами, тот против нас» и т.д., ибо только в толерантной среде человек творческий может чувствовать себя свободным и раскрывать свой инновационный потенциал.

М.Ю. Мизулин, хорошо знающий современных руководителей высшего уровня по работе в Высшей школе управления РАГС, формулирует достаточно пессимистический тезис о невозможности инновационного развития силами современных российских властных политиков. Впрочем, сам автор оставляет возможность возникновения инноваций в «пограничных» с собственно политической областями, а именно здесь и находятся, на наш взгляд, структуры зарождающегося гражданского общества.

**Георгий ПОЧЕПЦОВ**

У инновации должно быть человеческое лицо. Движение вперед всегда является в определенной степени движением в никуда. Мы

ощущаем его только постфактум, только в момент завершения этого перехода, когда отсутствует возможность возврата назад. Настоящее все время является флуктуацией, системное всегда позади. Социосистемы меняются, особенно тогда, когда им помогают в этом. Но они делают это неохотно и не всегда по своей воле.

По сути, мы пытаемся ответить на вопрос, что представляет собой то, чего нет. Или иначе, как общество преодолевает уровень неопределенности, возникающий в подобных случаях. Цикличность А. Давыдова — это способ закрыть эту неопределенность отсылкой на прошлое. Идентичность В. Костюшева разрешает эту неопределенность введением персональной защиты от нее в виде статичных параметров, например, демографического порядка.

Инновация призвана преодолевать неопределенность технологически — как ледокол. Она рассчитывается и выстраивается под то сопротивление, которое ожидается. Разные подходы к инновации как технологии суммированы у А. Сунгурова. Но если внимание Сунгурова сконцентрировано на множестве путей инноваций, то М. Мизулин, наоборот, акцентирует множественность путей сопротивления инновациям. Г. Тульчинский удерживает свой взгляд на инновацию в опоре на постимперское культурное прошлое, т.е. в заложенных заранее «рельсах», по которым со временем могут пойти или не пойти поезда.

Империи обладают серьезными ресурсами, дающими возможность осуществлять прорывы. Империи обладают мета-уровнем, позволяющим осуществлять иное осмысление действительности как управляемой извне и изнутри. Это связано с концентрацией выработки определенного управленческого продукта в одном месте (например, религиозного, символического или военного), поскольку для империи характерна специализация. Следовательно, империи в своем строительстве будущего для других или для себя обладают гораздо меньшей неопределенностью. Это ведет к более уверенному продвижению вперед, но только тогда, когда империя видит необходимость такого продвижения. Чаще она видит его на своих соподчиненных территориях, чем внутри себя.

Империи также видят свое прошлое, настоящее и будущее более сформированным, чем другие образования. Включение в империю — это потеря не только своего настоящего, но и прошлого, и будущего. Правда, римская империя «забирала» местных богов в свой пантеон, но прошлое должно становиться общим. Советская «империя» тоже заменяла прошлое, удерживая единый канонический вариант. Будущее также становилось общим, поскольку было единым.

Инновация разрушает безальтернативность движения вперед. Вспомним, как мантрой перестройки было бесконечно повторяемое утверждение, что ей нет альтернативы. Это связано с тем, что включение в одну инновацию — перестройку — перекрывает возможности другой.

Перестройка как сумма инноваций исходно не была таковой. Система должна была сохранить себя и своих лидеров. Однако, веро-

ятно, ни одна система не способна удержать естественные процессы, если они оказываются реально, а не имитационно запущенными. Инновация под руководством лидеров КПСС привела к гибели страны (КП) СССР.

Одним из вариантов облегчения продвижения инноваций может стать приватизация будущего тренда. В мире сейчас активно изучается Поколение — 2020, то поколение, рождения 1980 — 1991, которое придет к власти в 2020 году (*Luntz F.I. What Americans really want... really. The truth about our hopes, dreams, and fears. — N. Y., 2009; Zogby J. The way we'll be. The Zogby report on the transformation of the American dream. — N. Y., 2008*). Те или иные его характеристики, например, падение интереса к новостям или уменьшение роли церкви, могут стать подсказкой для выстраивания стратегий продвижения инноваций.

### Михаил МИЗУЛИН

Позиция А.Ю. Сунгурова относительно того, что общественно-политическая сфера рассматривается не в качестве арены для инноваций общественной и политической жизни, а лишь как среда для развития инноваций технологических, схожа по смыслу с моей позицией — что политическая инновационность сама по себе бессмысленна. Желательна ее практическая результативность и публичная самоотдача.

Абсолютно согласен с Сунгуровым, что неоднократные попытки создания инновационной среды в нашей стране, не меняя ничего в политике, приводят к пониманию того, что сама организация социально-политической среды, а еще шире — среды социально-культурной, может способствовать или препятствовать инновациям и в сфере технологической.

Современная Россия, как известно, существует в «постимперском, постсоветском периоде». Г.Л. Тульчинский пишет о том, что «в постимперской культуре много конструктивного, объединяющего, способствующего снятию противостояний, раздробленности, развитию государственности и просвещения, гуманитарному развитию, личностной реализации», что весьма неоднозначно. С одной стороны, в культуре современной России, действительно, есть много конструктивного, но с другой — на сегодня мы до сих пор не имеем прозрачного, транспарентного политического процесса, который способно генерировать культурное пространство. Хотя, как далее отмечает автор, степень конструктивности постимперских культур весьма широко варьируется.

Следует согласиться с автором в важности внутренних факторов инновационного развития, таких, как: создание социальной базы модернизации, образование и просвещение, формирование новой элиты, социальных институтов эффективных заимствований и реализации собственных наработок. В этом плане, как пишет автор, «культурные барьеры модернизации в России сохраняют устойчивость вот уже два столетия». Г.Л. Тульчинский прав и в том, что «опыт на-

циональной политики СССР — убедительный пример того, от какого исторического опыта и наследства надо отказываться». К сожалению, это плохо понимается нынешним российским обществом, политиками, даже экспертами. В Конституцию РФ записана советская формула о России как многонациональном государстве — реальная «бомба, подведенная под самый фундамент конституционного строя». Действительно, получается, что граждане РФ не образуют национального единства, не являются государственной нацией, в которую входят ее народы.

В.В. Костюшев полагает, что одной из базовых социокультурных характеристик современной культуры постсоветского российского общества является идентификационный поиск в особых состояниях структурной неопределенности. Любая ситуация идентификации определяется сопряженностью и конфликтом двух базовых идентичностей: социальной идентификации, приписываемой актору внешним окружением, и самоидентичности, определяемой актором по отношению к самому себе, как его самосознание. Однако в современном российском обществе, переживающем интенсивную трансформацию, конфликт социальной идентичности и самоидентичности акторов многократно усиливается и становится доминирующей характеристикой, определяющей все политическое и социокультурное пространство на всех уровнях общественной жизни — вплоть до внешнеполитической идентичности государства «Российская Федерация» и, соответственно, государственной самоидентификации. В этом автор прав. Исток конфликта социальной и личностной идентичностей лежит в культурном слое, что является главной причиной социально-политического тупика.

А.П. Давыдов развивает идеи известной модели А.С. Ахиезера, согласно которой мышление — часть культуры, и в его основе лежат две противоположные логики культуры: инверсия и медиация. Согласно Давыдову, современные политические смыслы медиации применительно к России трактуются как демократия, альтернатива господству полюсов в культуре, свобода воли. Субъектом их формирования является творческая личность. И можно согласиться с автором, что в современной российской культуре медиация нарастает, хотя она все еще оттеснена на периферию массового сознания, и до сих пор в нашей культуре господствует инверсия. Мнение о циклическом инверсионном развитии России можно считать вполне обоснованным, благодаря исторической практике. Специфика ли ментальности русского человека являлась основной причиной инверсионного развития — вопрос открытый, так как, кроме того, нужно учитывать множество внешних, не менее важных факторов и событий, произошедших в нашей истории.

По мнению Г.Г. Почепцова, серьезные политические инновации (включая революции) в наше время предполагают максимальную интенсификацию «информационного компонента», дающего импульс компонентам политическому и экономическому, трансформа-

ция которых делает уже невозможным возврат к исходному состоянию. И, если я правильно понял автора, этот «информационный компонент» является инструментом социально-политического проектирования. Полагаю, что если в политике административный и информационный контроль важны, то его распространение в неполитическую сферу недопустимо. Эта идея — один из основных тезисов, развиваемых в моей статье. Возможность же преобразования сопротивления населения в энергию движения и развития, несомненно, является «наиболее интересной задачей», но само наличие сопротивления населения — очередное доказательство того, что политическое развитие в современной России почти не возможно. Инновационные идеи будут плодотворны, если будут востребованы общественной средой и практикой политической жизни. Бессмысленна политическая инновационность сама по себе. Желательна ее практическая результативность и публичная самоотдача.

Проблема культурных барьеров на пути к инновационному развитию является наиболее острой, так как эффективной политики, или экономики невозможно представить, не имея инновационных и компетентных кадров. Политическая культура институтов и механизмов политической жизни является принципиальным вопросом, требующим особого внимания со стороны политиков, а так же научного общества.

### Григорий ТУЛЬЧИНСКИЙ

Политология — интенсивно становящаяся дисциплина, и то, как она энергично осваивает концептуальный аппарат, модели, выработанные в смежных отраслях знания, можно только приветствовать. Ярким примером является освоение наработок теории и практики управления нововведениями, инновационного менеджмента. И такая адаптация делается А.Ю. Сунгуровым весьма корректно, открывая новые возможности политологического анализа и объяснения. Показательно, например, то, что в его статье отмечено главное, что выделяет управление любым нововведением, то, что делает развитие инновационным. Речь идет о том, что любое нововведение является вызовом имеющемуся опыту, компетентности — жизненной и профессиональной. Поэтому главной проблемой инновации становится эффективное управление сопротивлением ей.

В этой связи показателен круг идей и технологий, рассматриваемых Г.Г. Почепцовым. Речь в его работе идет не столько о технологиях инноваций, сколько об информационно-коммуникативном обеспечении эффективных спецопераций, т.е. манипулирования. Конечно же, любая инновация, любой проект предполагают некий интерес, некую мотивацию, цель, ресурсы для ее достижения, включая преодоление возможного сопротивления. Но преувеличение этого обстоятельства чревато сведением исторического процесса к конспирологическим построениям, их мифологизации. Разумеется, проекты, программы были, есть и будут. Но следует помнить, что таких



проектов много, они сталкиваются, конкурируют. Политическая реальность — равнодействующая множества волей. Кроме авторов проектов («сценаристов») есть еще режиссеры, исполнители, «хор», который не всегда безмолвствует... Поэтому — хотели одно, а получили в результате, чаще всего, далеко, а то и совсем, не то. Но особенно опасно конспирологическое обаяние в качестве объяснения недавнего прошлого. Оно обессиливает реальный политический процесс, уводя его анализ и объяснение в плоскость мифов и фэнтези. Однако знать технологии реализации проектов, о которых пишет Г.Г. Почепцов, конечно же, надо — как для успешного осуществления конкретных идей, так и для успешного разоблачения манипуляции, противодействия ей.

А.П. Давыдов и М.Ю. Мизулин убедительно показывают, насколько глубока проблема инновационного развития для современной России, если на нее смотреть с точки зрения культурных барьеров, т.е. стереотипов осмысления мира, общества, человека, соответствующих норм поведения, социальных практик. А.П. Давыдов ищет природу этих барьеров в ценностном содержании российской культуры, ориентированном на жесткую традицию, что и порождает инверсионный характер развития российского общества, его неспособность преодолеть шараханья из крайности в крайность. Думается, что такой подход несколько абстрактен, поскольку упрек в традиционности может быть предъявлен любой культуре. И тогда задача — не в борьбе с культурой, а с конкретными ее проявлениями, в формировании новых трендов образа жизни.

По мнению М.Ю. Мизулина, таким трендом может быть искусство — единственная инновационно ориентированная сфера деятельности. Действительно, с одной стороны, в России именно искусство, литература (иногда кино, театр) всегда становились пилотами критики... С другой — современное искусство массового общества вообще стало социально санкционированной зоной нравственного эксперимента, социальной площадкой испытания культуры и морали общества «на излом». Поэтому искусство, по моему мнению, действительно, важно — как мониторинг, сканирование культуры, ее тупиков и перспектив. Но как источник инновационности — вряд ли.



## СОЦИАЛЬНО-ФИЛОСОФСКИЕ АСПЕКТЫ НАНОМЕДИЦИНЫ: ПЕРСПЕКТИВЫ, ПРОБЛЕМЫ, РИСКИ\*

*Продолжаем публикацию материалов Круглого стола «Социально-философские аспекты наномедицины: перспективы, проблемы, риски», организованного журналом «Философские науки» при участии ученых, представляющих как естественнонаучные, так и социогуманитарные области знания.*

**И.В. АРТЮХОВ**

Здесь было поднято сразу несколько разных тем. Одна из них, может быть, в несколько иной формулировке — это вопрос о границах наномедицины. Я хотел бы сказать о них несколько слов. Во-первых, вопрос о границах — это вопрос о том, какое место наномедицина занимает относительно других, более привычных областей знания и человеческой деятельности. И, во-вторых — это вопрос о границах ее возможностей, о том, что она может делать сейчас и что может (или предположительно сможет) сделать в будущем.

Чтобы понять положение наномедицины среди других областей знания, надо обсудить этот вопрос для нанотехнологий в целом, поскольку наномедицина по своей сути — это и есть применение нанотехнологий в медицине.

Современные нанотехнологии, с одной стороны, плавно переходят в микротехнологии. Например, детали современного микроэлектронного устройства имеют размеры в десятки нанометров. Еще недавно о таких размерах говорили как о нанотехнологических. Когда еще в 70-е годы прошлого века японский физик Норио Танигучи впервые предложил термин «на-

\* Начало см. № 11 — 2009.

Круглый стол проведен при поддержке гранта РГНФ «Социально-философские аспекты наномедицины: перспективы, проблемы, риски», проект № 09-03-14059 г.

Тексты выступлений В.Е. Лепского и С.Н. Коняева подготовлены в рамках выполнения исследовательского проекта РГНФ «Философские проблемы нанонауки: синергичная конвергенция информатики и нанотехнологий», грант № 08-03-0241а.

нотехнологии», он подразумевал под ним любые технологии, имеющие дело с размерами менее микрона. Таким образом, современные микротехнологии, «по Танигучи», являются уже глубокими нанотехнологиями.

Согласно американскому физика Эрику Дрекслеру, который сделал этот термин популярным, нанотехнологии — это такие технологии, которые имеют дело с размерами, измеряющимися в нанометрах — тысячных долях микрона. Это типичный размер не крупной молекулы (позднее, чтобы избежать путаницы с «нанотехнологиями по Танигучи», Дрекслер стал применять термин «молекулярные нанотехнологии»).

Чтобы почувствовать масштаб, можно сказать, что размер деталей в современной микроэлектронике, десятки нанометров — это, примерно, сотня типичных атомов или несколько десятков таких молекул, как, например, молекула сахара. До «нанотехнологии по Дрекслеру» остался всего один порядок величины. Если учесть, насколько быстро сейчас снижаются размеры деталей, с которыми работает микротехнология, уже и до атомного размера осталось совсем немного.

С другой стороны, нанотехнология плавно переходит в химию, т.е. в науку, которая занимается молекулами. Собственно большинство молекул, кроме самых простых, имеют уже размеры нанометр и выше. И границы между наночастицами и молекулами просто нет. О многих объектах — фуллеренах, нанотрубках, нанокластерах золота — можно говорить и как о молекулах, и как о наночастицах.

Микротехнологии и химия — две достаточно традиционные области, между которыми остался небольшой промежуток, который пока слабо заполнен. В принципе, мы уже сейчас можем оперировать отдельными атомами, например, с помощью сканирующих зондовых микроскопов. Но это — штучная работа. Микросхемы делают сотнями миллионов, химические молекулы синтезируют тоннами, а этот промежуток пока нельзя считать заполненным, но он быстро заполняется с обеих сторон. Об уменьшении размеров деталей в микротехнологии я уже говорил. А со стороны химии мы синтезируем все более сложные молекулы с заданными свойствами, например, уже сейчас мы умеем синтезировать молекулы белка, который выполняет те или иные заданные функции. Это могут быть функции, которые в природе уже были, например, перенос кислорода гемоглобином — сейчас синтезирован белок, который устроен

совершенно по-другому и который может выполнять эту же функцию, но лучше гемоглобина.

Это могут быть и такие функции, которым не было аналогов в природе, например, расщепление веществ, в живой природе не встречающихся, а, соответственно, нет и механизмов их расщепления, но такие молекулы белка, которые могут их расщеплять, синтезированы. Фактически это уже маленький наноробот.

Третье направление, с которого этот же промежуток закрывается — это биотехнологии, поскольку в биологии все субклеточные объекты имеют наноразмеры, и любые манипуляции с субклеточными объектами, такими, как клеточные мембраны, отдельные макромолекулы — это по сути манипуляции с наночастицами.

Таким образом, нет никаких оснований сомневаться, что эта зона будет заполнена. Конвергентное движение с нескольких сторон навстречу друг другу приведет к тому, что это произойдет более или менее неизбежно. Если даже по одному из направлений движение застопорится, то по двум другим оно все равно будет продолжаться, если только не будет какой-нибудь мировой катастрофы.

Что же дают нанотехнологии применительно к медицине? Пока, в общем-то, не очень много. Сейчас существуют целый ряд различных наносистем, в основном это система целевой доставки тех или иных веществ или целевого воздействия на те или иные клетки, главным образом — доставка лекарств к раковым клеткам. Результаты здесь очень хорошие.

Люди со стороны иногда говорят: «Обещают-обещают, а в аптеках пока ничего нет». Надо понимать, что существует большой временной разрыв между изобретением и его клиническим применением. В США, например, разрыв между получением лекарства в лаборатории (не началом его разработки, а концом, результатом) и началом его применения в клинике, составляет порядка 10 лет и стоит это порядка миллиарда долларов. У нас цикл короче, но тоже продолжается достаточно долго. И нанотехнологические системы, такие, как упомянутые онкологические системы доставки, уже есть, и они или другие похожие системы более или менее неизбежно уже скоро выйдут в широкую практику.

Однако перспективы применения нанотехнологических систем в медицине идут гораздо дальше. В принципе, те же

наночастицы можно использовать (и сейчас идут исследовательские работы в этом направлении) для целенаправленного воздействия на наследственный аппарат. Это может быть как воздействие на собственный геном клетки, например, с целью исправления врожденных генетических дефектов, так и внесение в нее дополнительного генетического материала, например, РНК, по которому синтезируются белки, отсутствующие в исходном геноме человека. Это могут быть, например, белки, перепрограммирующие эту клетку — скажем, из раковой или предраковой в нормальную.

В последнее время мы видим взрывообразное развитие работ по так называемым индуцированным плюрипотентным клеткам — способ получения стволовых клеток из взрослых клеток человека. Уже показано, что такими клетками можно, например, восстанавливать сердце после инфаркта. Опуская детали можно тем не менее утверждать, что за этим — огромные перспективы и, в частности, ряд работ, предпринятых в этом направлении, связаны именно с нанотехнологическими методами доставки генетического материала.

В более отдаленной перспективе возможны еще более фантастические, как кажется сегодня, вещи, такие, как клеточная хирургия. Собственно, клеточная хирургия есть и сейчас. Вы знаете, например, что при клонировании происходит перенос ядра одной клетки в другую. Это и есть клеточная хирургия. Другое дело, что по уровню это можно сравнить, наверное, с пересадкой сердца с помощью топора. Ну, а поскольку нанотехнологический инструментарий достаточно быстро развивается, то, вероятно, в ближайшем будущем, эту операцию можно будет делать с гораздо более высоким выходом успешных результатов.

А отдаленные перспективы наномедицины вообще теряются где-то за горизонтом. Сейчас трудно даже сказать, чего нанотехнология будущего не могла бы сделать с человеком, вплоть до того, чтобы перестроить его организм заново, или даже изготовить новый организм, или изменить его таким образом, чтобы у него появились какие-то дополнительные возможности.

И, в принципе, именно здесь как раз и появляется место для философии. Философия приобретает значение прикладной науки, потому что уже философия должна определять, что мы хотим с этим делать. В принципе наука и техника — это вещи инструментальные. Они позволяют сделать то, что скажете. Но

сами сказать нам, что мы хотим сделать, они не могут. Поэтому здесь как раз очень остро встает потребность в философском подходе к этой теме и, к сожалению, у меня такое ощущение, что осознания этой потребности ни в философском сообществе, ни в обществе в целом пока нет. И наше собрание здесь может стать одним из начальных шагов в этом направлении.

Я хотел бы сделать еще пару ремарок. Здесь упомянуто было такое слово: «редукционизм». Я понимаю этот термин немножко иначе. Я понимаю редукционизм как объявление тождества между зданием какого-то дворца или храма и кучей кирпичей, такого же количества, как в этом храме. Понятно, что, хотя материально это те же кирпичи, из которых здание храма состоит, куча кирпичей ему не тождественна, она отличается от храма организацией, которой не хватает этой куче. Но это не значит, что из этих кирпичей, внеся в нее организацию, нельзя построить храм. И в этом смысле мы не знаем никаких принципиальных запретов — ни физических, ни биологических — никаких, которые бы не позволили собрать клетку или человеческое тело из отдельных молекул. Ну, до человеческого тела дело дойдет еще не очень скоро, а вот клетки, вероятно, будут созданы уже в ближайшее время, поскольку на этом направлении уже работают и уже достигнуты достаточно интересные результаты. Вполне возможно, что в ближайшие несколько лет будет создана копия простейшей бактериальной клетки, у которой всего 343, по-моему, гена: это очень простой организм. И сейчас достаточно успешно продвигается работа к тому, чтобы ее изготовить чисто химическим методом, и ряд важных этапов на этом направлении уже пройден.

*В.М. РОЗИН*

Чтобы было понятно, я именно это и утверждаю: из кирпичей здание сложить нельзя. Нельзя! Это Ваша иллюзия, как человека, который мыслит в плоскости одной онтологии.

*И.В. АРТЮХОВ*

А откуда здания берутся?

*В.М. РОЗИН*

Откуда берутся? Делается проект, ведется исследование, создаются специальные практики, в которые вовлекаются совершенно разные единицы и реальности, и так далее.

Я хотел бы присоединиться к коллегам, утверждающим, что из кирпичиков строить здание сегодня не очень безопасно, не имея целостных проектов будущего и не строя будущее одновременно в более широком контексте всей планеты. Сегодня, я считаю, человечество не готово к разработке нанотехнологий и их широкому использованию, в частности, в медицине.

Проведу аналогию с разработкой технологий ядерного оружия. К ядерному оружию человечество тоже было не готово. Об этом свидетельствует варварская бомбардировка японских городов, а также неоднократное балансирование на грани ядерной войны. Человечеству повезло: наши ученые Моисеев и Александров вовремя разработали модель ядерной зимы, чем фактически стимулировали рефлексию человечества по поводу того, что ядерная война безнадежна вообще, для всех. Это был мощный вклад отечественной науки в социогуманитарное обеспечение инновационного развития в сфере ядерного оружия. Сегодня, к сожалению, человечество вышло на новый виток неконтролируемого распространения ядерного оружия.

Что мы имеем с нано-биомедицинскими технологиями? Дело в том, что последствия применения таких технологий могут быть настолько серьезными, что, если мы сейчас не займемся подготовкой человечества к использованию этих технологий, не введем какие-то процессы гармонизации человечества, то это будет очень опасно. А процесс идет именно так, и это худшие стереотипы так называемого научно-технического прогресса, когда все, что ни придумается — все без какого-либо контроля идет на конвейер общества потребления. При таком подходе заказчиками и потребителями нано-биомедицинских технологий могут стать различного рода экстремисты, способные инициировать необратимые негативные для человечества процессы.

Потенциальные возможности этих технологий для продления жизни человека и развития его способностей создают предпосылки для резкого возрастания процессов расслоения человечества с учетом финансовых возможностей отдельных лиц воспользоваться результатами новых разработок. При современном состоянии общества это неминуемо приведет к новым формам колониализма, к изощренным формам порабощения узкой группой лиц большинства населения планеты, к созданию правящей группы сверхчеловеков. Например, этой группой сверхчеловеков мирового порабощения могут стать те, кто

быстрее других сможет воспользоваться сетевыми технологиями организации специалистов в сфере нано-биомедицины и использовать их в своих узко корпоративных целях.

Готово ли сегодня человечество контролировать и регулировать такого рода процессы? Явно не готово, поскольку человечество не обладает субъектностью своего развития. Если дальнейшее развитие нано-биомедицинских технологий будет осуществляться в условиях доминирования культуры общества потребления, то человечество ожидают угрозы пострашнее ядерных.

На мой взгляд, самая важная проблема, стоящая перед философами и шире — перед специалистами социогуманитарного обеспечения инновационного развития в рассматриваемой сфере — пробудить рефлексию человечества для осознания суперглобальных потенциальных негативных последствий неконтролируемой разработки и внедрения нано-биомедицинских технологий. Затем возникнет необходимость методологически и методически обеспечить решение сложнейшей проблемы становления субъектности человечества, способности контролировать и корректировать процессы развития и прежде всего в сфере высоких технологий. Есть основания полагать, что российские ученые имеют шанс стать лидерами в постановке и решении обозначенных проблем человечества. В меру своих возможностей мы пытаемся продвигаться по пути понимания данной проблематики и в разработке методологического задела, который, мы надеемся, когда-нибудь окажется востребованным.

Второе, более узкое, направление, которое меня интересует в связи с развитием нано-биомедицинских технологий, связано с моделированием систем искусственных активных нано-биоэлементов, с процессами их самоорганизации и развития, их взаимодействия с системами естественного интеллекта. Встают проблемы контроля и корректировки (мягких форм управления) функционирования искусственных и гибридных систем. В центре решения этих проблем оказываются фрактальные отношения человека со Вселенной и с микромиром. В настоящее время мы разрабатываем модели рефлексивно-активных сред, которые, возможно, окажутся полезными и в области нано-биомедицинских разработок. Эти разработки имеют ярко выраженный междисциплинарный характер, в котором ведущая роль отводится философии и в первую очередь субъектно-ориентированному подходу, а также интегративным

направлениям современной науки: кибернетики второго порядка, синергетике, социологии и др.

Третье направление, представляющее для нас интерес — отношения человека, пациента, врача и общества в целом. Эти отношения в связи с использованием нано-биомедицинских технологий должны претерпевать принципиальные изменения. Если раньше врач и пациент были в онтологической схеме конструирования, когда врач фактически конструировал человека, давая ему лекарства, совершая операции и так далее. Сегодня это одна из онтологических схем. Нами предлагается система из пяти связанных, между собой онтологических схем, которые обеспечивают гармонизацию индивидуального, корпоративного (медицинского) и социального широкого опыта. Ведущей онтологией становится поддержка пациента. Таким образом, врач уже не столько конструктор, сколько человек, поддерживающий пациента, который строит свою жизнь, гармонизирует ее в соответствии с возможностями новых медицинских технологий.

### *И.И. АШМАРИН*

Я обозначу два аспекта рассмотрения гуманитарных и социальных «нанопроблем». Первый, вроде бы незатейливый, простенький и всем уже знакомый — проблема спекуляции на тему нанотехнологий в смысле утверждения, что все состоит из молекул и атомов. Кирпичик центральной нервной системы нейрон состоит из молекул, его молекулы из атомов, атомы, в конце концов, из кварков. В этом смысле невропатолог в районной поликлинике может себя считать специалистом в области физики элементарных частиц. Да и явления, наблюдаемые в обыденной жизни, подчас описываются теми же законами, что и в нанотехнологических процессах. Например, сборка молекулярных слоев в растровых сканирующих электронных микроскопах с физической точки зрения аналогична образованию слоев инея на окне в морозную ночь при малых температурных градиентах на поверхности окна (при плохой теплоизоляции оконных рам).

Я сейчас не буду развивать эти соображения — они банальны. Но не банальны предстоящие и уже развивающиеся спекуляции на тему последствий внедрения нанотехнологий — и негативных, и позитивных. С одной стороны, «нетрадиционность» квантовых законов, на которых основаны нанотехнологии и воздействие нанопродукции на человека, вызовут сте-

нения по поводу вторжения «в святая святых человеческой жизни», а с другой — шарлатаны будут рекламировать в аптеках зеленку, изготовленную по нанотехнологиям. Весь этот «наносум» будет заглушать любые рассуждения о реальной практической пользе нанотехнологий и о реальных факторах риска их практических внедрений. В связи с этим, на мой взгляд, необходима научно-популяризаторская деятельность в этой области со стороны академической и вузовской науки, со стороны серьезных фирм, исследователей и разработчиков с тем, чтобы эта шумовая конкуренция не мешала работать разработчикам и не дурила потребителей продукции нанотехнологий.

### *В. ПРАЙД*

Что же, на Ваш взгляд, следует популяризировать?

### *И.И. АШМАРИН*

Научные принципы, на которых основаны нанотехнологии. Широкие слои населения должны понимать, что такое в действительности нанотехнологии. Понятно, дело же не просто в размерах, в пространственных масштабах, а в структурных свойствах, которые характерны именно для микромира — большое отношение поверхности к объему, структурные соотношения, свойственные только наноразмерам и т.д. Всем, кто интересуется этими проблемами, это понятно. И я разовью то, что уже сказал, когда говорил о своих интересах. Вот это научное популяризаторство, всегда необходимое, — каким оно должно быть? По-видимому это будет очень сложная работа, потому что здесь речь идет о квантово-механических концепциях, которые для широких слоев населения абсолютно непонятны, потому что квантовый мир — это мир вероятностный, если брать, уж по крайней мере, копенгагенскую трактовку квантовой механики. Тут человечество, как сказал Лепский, действительно не готово к этому.

Второй аспект. Я помню вакханалию, которая началась после Чернобыльской аварии. Все понятно, это была страшная катастрофа. Но после нее пошел просто какой-то пещерный антисциентизм, телевидение чуть ли не предавало анафеме наших крупных советских физиков, физику как таковую. Эти телевизионные передачи было просто страшно смотреть; казалось, еще немного и начнутся призывы к отказу от центрального отопления и метрополитена. Подобная опасность мо-

жет поджидать нас и сейчас, когда рядовой обыватель узнает, что медпрепараты, которые он покупает, физиотерапия, которой он пользуется, созданы на основе каких-то нанотехнологических процедур, основанных на каких-то законах микромира, где все не так, как у него в двухкомнатной квартире, и что всем там управляет волновая функция, а не Президент или Госдума. Я, конечно, утрирую. Но в реальном масштабе событий может возникнуть своего рода социо-гуманитарный резонанс, который просто остановит развитие нанотехнологий и опять, как во времена чернобыльской аварии, бросит тень на фундаментальную науку и на профессию, которая существует уже несколько веков. И вот эта проблема, которая стояла перед философами-просветителями несколько столетий назад, сейчас по спирали опять встает перед ними, перед человечеством в целом.

### *И.В. АРТЮХОВ*

Действительно, существует опасность, что возникнет отторжение нанотехнологий не потому, что они могут принести вред, а просто потому, что все новое кажется опасным, примерно как та охота на ведьм, которая сейчас развернулась вокруг генно-модифицированных организмов. Действительно, конечно, генно-модифицированные организмы могут быть опасны. Но понятно, что нынешняя вакханалия борьбы с ними совершенно несоизмерима с реальностью, и она проводится, в основном, людьми, которые не понимают, о чем идет речь. И можно услышать по телевизору рекламу «наше растительное масло не содержит генетически модифицированных жиров» — полный бред, потому что генетически модифицированных жиров в принципе не существует, но в рекламе эта боязнь уже используется. И такая же антисциентистская шумиха вполне может быть действительно — даже и специально — кем-то раздута вокруг нанотехнологий. Опасность этого реально существует, и надо думать о том, как быть, чтобы такой мутной волны не было поднято и в этом случае. Надо понимать, что эта техника может принести огромный вред — как и любая другая, если она попадет в руки преступников, психически неадекватных людей, безответственных политиков. И надо также понимать, что нельзя с ней бороться запретами, как пытались бороться с клонированием, когда запрет на исследования привел к тому, что они стали проводиться под другими названиями, полуподпольно, переместились в другие страны, в результате чего возможности контроля только снизились.

### *Г.Б. СТЕПАНОВА*

Я хотела сказать, что в большинстве аспектов, касающихся здоровья, существует две позиции. Либо мы боимся всего нового, и новых лекарств, и новых технологий лечения, пытаемся заниматься самолечением уже известными препаратами, либо мы пытаемся применить все новое, рассматривая это новое в качестве некоторой панацеи чуть ли не от всех болезней. И, кстати, здесь важен уровень образования. В исследовании Астина было показано, что люди с плохим здоровьем и высоким уровнем образования пытаются найти какие-то альтернативные формы лечения. Вполне вероятно, что ими станут медицинские нанотехнологии. Здесь может возникнуть ситуация, при которой люди разделятся на некие группы: первые — это те, которые недостаточно осознавая, недостаточно представляя себе достоинства и риски нанотехнологий, будут их отвергать, и те, которые будут пытаться использовать их во всех вариантах — и для лечения, и для самосовершенствования, и для построения каких-то своих качеств, развития новых функций. С моей точки зрения, это тоже несет в себе опасность, потому что недостаточно представляя себе все последствия, но имея желание любыми способами применить эти средства, люди будут ставить на себе эксперименты, которые могут закончиться плачевно как для самого применяющего их человека, для обывателя, так и для формирования адекватных представлений о нанотехнологиях в обществе.

### *Ю.В. ХЕН*

У меня короткое замечание, немножко запоздавшее, по поводу того, что нанотехнологии — это только инструмент, позволяющий получить практически любой необходимый исследователю результат, а задача философии — определить цели приложения нанотехнологий и осмыслить пути, которые должны быть проделаны человечеством.

Дело в том, что это очень старая позиция, и она вызвана к жизни тем, что при использовании передовых биомедицинских технологий неизменно возникают проблемы этического плана, в частности, вопрос о границах допустимого вмешательства в «человеческую природу». Такие вопросы обычно весьма неприятны, они тормозят развитие исследований и легко вызывают возмущение широкой общественности. Отсюда извечное стремление ученых провести демаркационную линию между сугубо научными разработками (предполагается, что они этически ней-

тральны, поскольку служат только удовлетворению научного любопытства) и определением цели исследования, его практическим применением. Такую позицию в свое время занимали, например, евгенисты. Н.К. Кольцов, один из основателей русского евгенического движения, писал, что наука может подсказать только пути достижения определенного результата, а какой именно результат нужен — должно определить государство (учитывая время, когда это писалось, очевидно, имелась в виду государственная идеология). И.В. Артюхов предлагает возложить эту обязанность на философию, но такая постановка вопроса означает, что с наступлением эры нанотехнологий для философии ничего нового не произошло, и она остается в рамках тех же дилемм, которыми занималась и сто, и двести лет назад и даже раньше. Об этом же говорил, кстати, Вадим Маркович. Та же самая мечта о бессмертии — все это уже было. И тогда...

#### *В. ПРАЙД*

Но сейчас она имеет реальные научные обоснования.

#### *Ю.В. ХЕН*

А Вы знаете, евгенисты утверждали то же самое! Кольцов считал, что вся разница между утопистами прошлого и современными биологами заключается в том, что биолог современный знает, как достичь нужного результата. Но, как показало время, он сильно переоценивал возможности тогдашней науки. Сегодня Вы говорите то же самое! Ну, поживем — увидим.

#### *В. ПРАЙД*

Ну, это не вопрос: «поживем — увидим», потому что в отношении продления жизни уже есть определенные тенденции и определенные наработки. Мы все живем дольше.

#### *Ю.В. ХЕН*

И не благодаря нанотехнологиям!

#### *В.И. МОИСЕЕВ*

Мне бы хотелось сделать несколько замечаний в связи с тем, что прозвучало. Во-первых, я хотел бы напомнить, что в биоэтике всегда идут различные дискуссии и выделяются полярные точки зрения, например, либеральные и консервативные позиции. Нечто подобное мы сейчас наблюдаем и в нашей дискус-

сии. В этом смысле интересно обратиться к опыту биоэтики и посмотреть, как можно организовывать такого рода полярности. Обычно наиболее реалистичные подходы — это попытки поиска компромисса, проведения каких-то линий демаркации, которые очерчивают области релевантности каждой из позиций, где та или иная позиция преобладает, господствует, и между ними устанавливаются текучие границы, которые могут меняться в разных контекстах. Поэтому мне кажется, что все-таки более глубоким является подход, который улавливает положительные стороны и консервативной, и либеральной позиций.

Следующий вопрос: как конкретно можно было бы это делать? Одно дело — провозгласить такую интегративно-конвергирующую методологию, а другое — пытаться ее как можно более конкретно применить. Мне кажется, в решении обсуждаемого нами вопроса развития и рисков нанотехнологий должна быть принята некая формула, что-то вроде «развития без деградации» или «развития без разрушений», некоторая равновесная пропорция, поскольку совсем без развития нельзя, и мы, по сути, находимся в потоке технологического развития. Этот поток не остановить, как хотят консерваторы, и мы уже не выскочим из него. Мы можем в нем только нестись, и остаются лишь вопросы: как в нем нестись и как в нем находиться? Скорее, такая проблема.

Можно было бы сказать, что технологии, которые претендуют на некоторый радикализм и экстремизм, начнут неизбежно вызывать негативную реакцию (вспомним о реакции населения на ГМО, например), будут выявляться их негативные последствия. И чем более они будут радикальны, тем быстрее будет возникать сопротивление, расти количество случаев таких негативных последствий (контрпримеров). Это, по сути, тот же самый гносеологический цикл, та же спираль, которая всегда работала в познании, когда на выдвинутую гипотезу рано или поздно возникают разного рода контрпримеры, которые затем ассимилируются в рамках новой гипотезы. И, может быть, проблема состоит в том, чтобы каким-то образом более мягко социокультурно организовать эту гносеологическую спираль, чтобы нанотехнологии могли обнаруживать свою неполноценность, с точки зрения большей наработки такого рода контрпримеров, в более модельной и не такой массовой социокультурной среде (с чем резонирует, например, разработка проблемы социогуманитарной экспертизы биопроектов). Сле-

дует организовать дело так, чтобы эти контрпримеры не нарабатывались ценой страдания людей, населения, а были выведены в эту модельную социокультурную область как более безопасную, и эта ниша была бы образована как некая площадка для экспериментирования. Оставшаяся область, область общества, массовых социокультурных процессов стала бы более резистентной по отношению к слишком быстрому и радикальному использованию этих технологий. И тогда такой среде моделирования можно было бы запустить экспериментальный цикл, он быстро набирал бы разного рода контрпримеры, которые позволяли бы углублять, наращивать многомерность этих технологий, постепенно запуская их в более массовую общественную среду.

Это лишь пример, некоторая идея того, каким образом можно было бы двигаться в направлении поиска компромисса между либералами и консерваторами. С одной стороны, мы не можем остановить эту динамику, остановить научный и технический прогресс (в этом правда либералов), а с другой стороны, его нужно каким-то образом сделать безопасным для тех, кому предназначены его результаты (правда консерваторов). Одна из возможных формул — выделение двух социокультурных пространств, где одно пространство более радикально и более либерально, другое — более консервативно, и возникает вопрос о какой-то коммуникации, каком-то их сосуществовании между собой.

Есть еще один важный аспект, который я хотел бы отметить. Почему возник такой необыкновенный азарт, «наноазарт», я бы сказал. Ну, во-первых, вообще азарт — это свойство новых проектов человечества. Здесь всегда есть увлекающий, не зависящий от нас момент, какой-то господствующий общественный фон, и как бы мы ни бились, все равно здесь существует какая-то большая сила, социокультурная сила, которая действует как ветер, дующий в определенную сторону. Вот это мы и должны учитывать: этот наноазарт в обществе существует, и он сейчас работает как очень мощный «социокультурный ветер», фон. И проблема в том, чтобы понять это явление и действовать в соответствии с этим пониманием.

Я думаю, что одна из составляющих этого наноазарта — это то, что человечество выходит в новое измерение, наноизмерение. И в этом наноизмерении оно впервые обретает новые органы, по-иному раскрывает свою телесность. Если рас-

смаatrивать обобщенную телесность человека, то мы имеем хорошие макро-органы (естественные органы нашего тела и макромеханизмы), в области макромасштабов мы уже очень развиты. Но мы впервые выходим в слой наномасштабов, и впервые начинаем создавать там технологии. Мы продолжаем туда свою человеческую телесность, и впервые начинаем приобретать там способность некоторого манипулирования, первого объектного манипулирования. И в этом смысле цикл технологический начинает проходиться заново.

По сути мы здесь в сокращенном варианте повторяем ту технологическую эволюцию, которая прошла на макро-уровне или на макро-органах (орудия, машины, полуавтоматы, автоматы, роботы...). Поэтому здесь мы неизбежно проходим первый этап механицизма, механистичности, — той механики, которую осваивал первобытный человек, когда совершал простейшие механические процедуры, объединяя, раскалывая макрообъекты и т.д. Нечто подобное происходит и здесь, ведь мы впервые приобрели наноорганность, и начинаем делать первые манипуляции в этой области (сборка наночастиц, их перенос и т.д.). Отсюда и всплеск механицизма, наномеханицизма в определенной степени. Но, опять-таки, я думаю, что этого не надо пугаться и, может быть, за наномеханицизмом придет наноэнергетизм, какие-нибудь наноинформационные технологии, и, по-видимому, все это будет совершаться уже гораздо быстрее, потому что будет идти в сокращенном виде, и уже идет, поскольку вся цепочка технологий на макро-уровне уже была пройдена.

И по поводу редукционизма и холизма. Мне кажется, что здесь также было бы интересно искать какие-то компромиссные решения. И одно из возможных компромиссных решений состоит в том, что можно использовать идею британского биолога Руперта Шелдрейка — идею «морфогенетического зародыша». По Шелдрейку, морфогенетический зародыш — это некая ранняя структура, которая резонирует с более поздней, финальной структурой, чем определяет свое быстрое развитие в сторону этой финальной структуры, испытывая при своем формообразовании поддержку с ее стороны. Возможно наноструктуры могли бы выступать как морфогенетические зародыши гораздо более целостных структур. И в этом случае здесь не было бы такого большого противостояния между редукционистским и холистическим подходами, но тогда это был бы своего рода «символический материализм», когда материальные структуры рас-



смаатриваются в том числе как символы, как знаки, морфогенетические зародыши гораздо более полных структур. Работая с этими материальными носителями, мы на самом деле, работаем с чем-то гораздо большим. И вот тут, конечно, важно, чтобы редуционисты понимали, что их работа не ограничена только этой наносоставляющей, она может затрагивать какой-то более глобальный комплекс, который здесь присутствует. Интересно, что с этой точки зрения можно было бы выделять два вида наноструктур — одни ограничивались бы только собой (редуктивные наноструктуры), а вторые выступали бы как «морфогенетические зародыши» более целостных структур (холистические наноструктуры). Для различения таких структур можно было бы ввести некоторый нанопараметр, например, условно говоря «наноцвет» (подобно «цветности» кварков в физике элементарных частиц). Допустим, редуктивные наноструктуры обладали бы «красным» наноцветом, а холистические — «зеленым». Приготавливая вне организма «красные» наноструктуры, мы пока можем отождествлять их с «зелеными» наноструктурами, но если такое различие существует, оно рано или поздно выявит себя в разного рода контрпримерах к подобной гипотезе редуционистского отождествления. В то время как в рамках «символического материализма» и более комплексной координации холизма и редуционизма подобное различие могло бы учитываться.

### *В.Е. ЛЕПСКИЙ*

Чтобы ожидания от новых технологий были трезво взвешены и трезво оценены, необходимо понять, что такого рода оценки сегодня крайне дорого обходятся разработчикам (миллионы и миллиарды долларов на оценку отдельного лекарства), а завтра станут практически недоступными. Встает проблема, о которой я уже упоминал, — проблема становления субъектности человечества, способности взять на себя функции обеспечения инновационной безопасности не только нано-био-, но и других проектов. У человечества сегодня единственный вариант решения этой проблемы: взять функцию контроля над последствиями внедрения нано-биомедицинских технологий на себя и создать адекватные организационные формы этого контроля.

### *И.В. АРТЮХОВ*

Обсуждение должно быть широким, но все-таки нельзя ставить на одну доску мнение домохозяйки, которую запугали

сериалами про страшных киборгов, поработивших человечество (зачем?), про злобных мутантов и тому подобное, и мнение специалиста, который понимает, о чем идет речь. Принимать коллективные решения нужно с учетом компетентности участников обсуждения.

### *С.Н. КОНЯЕВ*

Здесь задавали вопрос: когда же появились нанотехнологии? В принципе то, что сейчас относят к нанотехнологиям, раньше называли ультра-мелкодисперсными порошками. Они были в России уже в 60-е годы прошлого века, использовались в качестве красителей. А в 70-е годы, как вы знаете, существование фуллеренов было теоретически предсказано нашими учеными, так что история появления нанотехнологий довольно давняя. С другой стороны, их особая востребованность и связанный с ними пиар-эффект появился совсем недавно.

Далее. Я бы хотел высказаться в защиту редуционизма в науке, потому что фундаментальная наука, прежде всего физика, все-таки строится на основе принципа редуционизма. Что такое редуционизм с моей точки зрения? Это сведение процессов одного уровня к элементам и взаимодействиям элементов более низкого уровня. Скажем, для того, чтобы рассуждать о молекулах, мы должны прийти к атомам. Это теоретические структуры.

Такая дисциплина, как химия, может оперировать объектами размером с атомы. В силу своей специфики химия не заботится о более углубленном развитии своего фундаментального знания. Для химии вполне достаточно этого элементарного уровня. А, скажем, для техники вполне достаточно и того уровня материальных структур, который есть на сегодняшний день.

Но обращаю ваше внимание на то, что для того, чтобы начались кругосветные плавания, пришлось не просто усовершенствовать технологии передвижения по суше, а создать принципиально новые виды передвижения по воде, т.е. некую новую науку.

Чтобы подняться в воздух, тоже пришлось развить фундаментальные, с точки зрения физики, понятия. Просто взять колесо и каким-то образом применить его для воздухоплавания, даже с большим пафосом, энтузиазмом, с участием заинтересованных социальных групп и больших инновационных

вложений это было бы невозможно. То же самое было и с освоением космоса.

Некоторые замечания по поводу высказываний Владимира Ивановича Аршинова. С одной стороны, я с ним согласен — освоение нанотехнологий во многом напоминает выход в космическое пространство. С другой стороны, в отличие от космоса, который стабилен и независим от человека и даже проблема космического мусора, хотя и серьезная, но может быть, тем не менее, локализована, в сфере нанотехнологий человек выступает в роли Творца. И здесь он может натворить гораздо больше вреда, прежде всего, для самого себя.

Возвращаясь к замечанию Вадима Марковича Розина по поводу новой парадигмы в медицине, я хотел бы в этом плане его поддержать, потому что на сегодняшний день то, что мы слышали, то, что используется на практике, то, что есть в наномедицине — это все-таки подход старой парадигмы. Мы рассматриваем организм как заведенные часы и стараемся смазывать, заменять составляющие его шарики, подшипники, колеса. И мы забываем о такой важной проблеме, как роль сознания в понятии здоровья. Вы прекрасно знаете, что при депрессии телесность человека работает нормально, ее функции в норме, но человек начинает разрушаться. Разрушаться из-за того, что сознание каким-то образом нарушено. И, наоборот, все также хорошо знают эффект плацебо. Несколько лет тому назад в «Nature» даже была опубликована научная работа, в которой исследовались участки мозга, возбуждавшиеся при приеме плацебо.

Если человека настроить на позитивный лад, то в 50% случаев — если это не органические нарушения — наступает выздоровление. Вадим Маркович Розин поднял важный вопрос о том, что наша медицина сегодня исследует разные стадии заболевания. Мы можем сказать, на какой стадии болезни находится данный организм, а степени или уровни здоровья этого организма даже не рассматриваются...

Лет десять тому назад проблему уровней здоровья пытались обсуждать и внедрять на государственном уровне, появилась валеология как наука о здоровье, но потом эти порывы постепенно затухли. И мне кажется, что в первую очередь это связано с отсутствием серьезной разработки этой проблематики в контексте методологии и философии. Мы просто не привыкли мыслить такими категориями, как уровни здоровья.

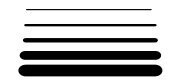
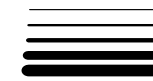

## ПРОБЛЕМА ТРАДИЦИИ РУССКОЙ ФИЛОСОФИИ

*Н.А. КУЦЕНКО*

Вопрос об изучении феномена традиции в истории отечественной мысли предусматривает рассмотрение истоков и характерных черт отечественной философской и богословской мысли, равно как и персоналий, реформ в сфере философского образования, исследование многообразных философских жанров, которые могли бы говорить о существовании традиции при историко-философском исследовании материала. Подобное изучение является комплексным, оно должно включать в себя исследовательскую работу по различным направлениям и учитывать многие аспекты.

Для начала определим основополагающие методологические принципы изучения отечественной философии, а также подчеркнем сберегающую функцию «школьной» философии. Далее рассмотрим философскую и богословскую мысль в их единстве и преемственности на Руси после принятия христианства, чтобы понять, кого можно считать философом в России и что при этом понималось под философией, к чему будут обращаться образованные русские люди в 30-х годах XIX столетия в поисках национальной идентичности и что они будут изучать в философском наследии прошлого.

При изучении отечественной философии важно придерживаться нескольких основополагающих методологических принципов. **Первый** из них состоит в том, что требуется максимальное расширение источниковедческой, эмпирической, документальной базы, без которой все теоретические умозаключения будут носить чрезмерно абстрактный, не аргументированный характер. **Второй** принцип заключается в том, что для эффективного использования выявленных источников требуется их глубокий, всесторонний, фундаментальный анализ, на основе которого выстраивается аутентичная модель рассматриваемого феномена. И, наконец, принципом является вписывание отдельных феноменов, персоналий, концепций в общую панораму развития русской мысли без преувеличения или недооценки отдельных ее составляющих.

Следует отметить, что специализированная профессиональная русская философия еще слабо изучена. Данный факт свидетельствует о не полном знании действительной, целостной, единой русской философии<sup>1</sup>. В отношении духовно-академической философии в России нами значительно расширяется круг рассматриваемых источников, что позволяет делать более обоснованные выводы по поводу характерного для нее круга философских идей<sup>2</sup>.

Присущий историографии XIX в. европоцентризм в современных исследованиях, на наш взгляд, еще не вполне преодолен. Если говорить о Западе, то там доминировала аристотелевски-томистская традиция рационального дискурса, на православном же Востоке — христианизированный платонизм с образно-символической интерпретацией бытия<sup>3</sup>. Без учета этих двух основных, противоположных и одновременно взаимодополняющих, традиций невозможно представить общеевропейскую картину развития философской и богословской мысли, в которой отечественная составляющая занимала свое определенное место. Имеются и иные, уже структурированные точки зрения на поднятый вопрос. Для примера приведем монографию «Русская и европейская философия: пути схождения». В ее содержании выделим второй раздел, написанный А.А. Ермичевым, под названием «Историко-философский процесс в России как реальное основание сближения парадигм русской и европейской философии»<sup>4</sup>.

В свое время архимандрит Гавриил (Воскресенский) и М.В. Безобразова попытались преодолеть одностороннюю европоцентристскую интерпретацию развития русской мысли, но целеустремленное движение в данном направлении началось лишь во второй половине XX в.<sup>5</sup> Объективный же анализ духовно-академического направления философского развития стал формироваться лишь в последние десятилетия на рубеже веков нынешнего и минувшего. Актуальной остается задача не только изучения собственно профессиональной, «школьной» философии — университетской и духовно-академической, но и вписывания ее в общую картину развития русской мысли<sup>6</sup>. Справедливости ради стоит заметить, что непрерывающаяся с середины XVII в. почтенная традиция ее существования выполняла стабилизирующую, сберегающую, субординирующую функцию бытия профессиональной философии в общем культурном контексте. Опорой этой философии были патристика, христианизированный платонизм, православное истолкование Священного Писания и Священного Предания, близкого западному латинскому и в тоже время имеющего ряд собственных идей, например, оригинальную идею о соборности сознания и соборности действия, что впоследствии проявилось в славянофильстве.

Существовавшее параллельно со светской профессиональной философией, духовно-академическое направление было менее уязвимо и менее подвержено политической конъюнктуре, поскольку ориентировалось на вечные духовные ценности, имело консервативный в положительном смысле характер, оберегало сакральное содержание культуры и нравственные основы личности. Имел свое значение и тот факт, что Церковь не была отделена от государства.

Когда преподавательский состав Московского университета перестал подпитываться выпускниками академии, когда сам университет переехал в новое здание на Моховой, когда академия в 1814 г. переселилась в Сергиев Посад, связи между двумя ведущими образовательными учреждениями России были практически утрачены, и только во второй половине XIX — начале XX в., в эпоху духовно-религиозного ренессанса, проявилась тенденция к взаимному сближению. В советское время эта тенденция была прервана, в постсоветское постепенно возрождается. Речь идет, в том числе, и о законодательной унификации специальностей в светской и духовной образовательных системах на фоне очередных, повсеместно происходящих реформ всей системы образования, по-прежнему нацеленных на западные образцы. Результаты таких реформ на сегодняшний день не представляются вполне ясными и очевидными.

Следует отметить интеллектуальную деятельность представителей русской эмиграции, которые не разрывали органической связи отечественной философии и отечественного богословия. Некоторые, как о. Сергей Булгаков, о. Георгий Флоровский, о. Василий Зеньковский, Н.О. Лосский, олицетворяли эту связь и единство в полной мере. В нынешних условиях, когда постепенно преодолевается искусственное разделение светской и церковной науки, задача успешного изучения духовно-академической и университетской, т.е. профессиональной, или институциональной, философии в России может быть принципиально и эффективно разрешена. Можно сказать, что наличие профессиональной философской школы в России способствовало сохранению собственно философской отечественной традиции в различных исторических условиях.

А теперь обратимся к проблеме преемственности в истории русской философии. При изучении отечественной философии Нового времени возникает ряд вопросов. Насколько она привязана к западноевропейской мысли, как современной ей, так и предшествовавшей? Существует ли преемственность в развитии русской мысли допетровского и послепетровского времени? Чем объясняется взлет русской философии в эпоху Серебряного века?

Какое место занимает отечественная философия в контексте европейской и мировой?

Прежде чем рассуждать о русской философии Нового времени, нужно обратиться к периоду ее становления, когда сформировались ее важнейшие характеристики, сложились ее типология и статус в общественном сознании и культуре. Рассмотрим вкратце эпоху становления философского и богословского знания после христианизации Руси. После крещения на Русь попадают произведения византийской духовной культуры в виде творений патристики, исторических хроник, агиографических сочинений, произведений эпистолярного и учительного жанра, подражая которым древнерусские авторы создают свои собственные произведения, применяя теоретические достижения византийской мысли к истолкованию реалий своего времени. Таким образом, первыми нашими наставниками в философской области были христианизированные греки, имевшие давние философские традиции. Наибольшие корни пустила платоническая и неоплатоническая традиция, которая стала отныне доминирующей во все последующие времена, что отмечал, в частности, о. Павел Флоренский<sup>7</sup>.

Другим важнейшим обстоятельством, повлиявшим на типологию отечественной культуры, было распространение на Руси кирилло-мефодиевского наследия. Это был византийский гуманитарный синтез филологии, философии, богословия, перенесенный на славянскую почву. Не раздельное существование, но триединство указанных сфер духовного творчества легло в основу деятельности Константина-Кирилла Философа, ставшего образцом мыслителя и творца для всего региона *Slavia orthodoxa*, в том числе Руси и будущей России.

В западной латинской традиции, начиная с первых европейских университетов, формируются профессиональное корпоративное богословие и философское знание, языком которых была книжная латынь, общая для всей ученой Европы. Перипатетическая традиция, соединившись с римской правовой, дала схоластику, рационализм, позитивизм — все то разнообразие, всю ту разработанность аналитического дискурса, которые отличают западную мысль, составляют ее силу и вместе с тем некоторую ограниченность.

В восточнославянской же традиции языком мышления стала не книжная латынь и не греческий язык, а церковнославянский. С одной стороны, это имело положительное значение открытости богословия и философии широкой образованной аудитории. С другой, отсекало все богатство литературы на греческом и латинском языках. Образцом мыслителя в рамках этой традиции стал не узкий профессионал, а просветитель, проповедник, исповедник идеи, богослов, философ, литератор в одном лице, ка-

сающийся самых животрепещущих вопросов личного и общественного бытия. Было бы неверно сказать, что эта восточная традиция хуже или лучше западной, они дополняют друг друга, как дополняют друг друга платонизм и аристотелизм.

При господстве платонической традиции в древнерусской среде существовала, правда, в менее развитой форме, и перипатетическая. Главным переводным философским трудом почитался «Источник знания» Иоанна Дамаскина, созданный именно в перипатетической манере. С XVII века, со времен Киево-Могилянской и Славяно-греко-латинской академий начинается усвоение западного философского опыта. Его широкое использование происходит в XVIII столетии, веке проевропейского ученичества. Казалось, к началу XIX века образованные русские люди стали полностью европейцами, забывшими свои истоки. Однако реформы в сфере светского и духовного образования, как и патриотический подъем после Отечественной войны 1812 г. пробудили национальное самосознание. Появился большой интерес к своему прошлому, в том числе духовному. Славянофильство, которое уместнее назвать русофильством, реализовало этот интерес в богословской и философской сферах в середине — второй половине XIX в. а на основе развитого словесного мастерства, что можно видеть на примере творчества Алексея Хомякова. Не впадая в крайности славянофильства и западничества, опираясь на европейскую и отечественную традиции, вырос гений Пушкина в литературе и гений Владимира Соловьева в философии.

В западной традиции имелись не только сложившиеся корпорации, но и школы как научно-теоретические направления. Нельзя говорить, что в России XIX века не было профессиональной философии. На уровне первичной выучки, кропотливого изучения огромного массива первоисточников, преподавания основных философских дисциплин, она существовала и опиралась на собственную традицию в лице академий, семинарий, первых университетов, а также на развитую западную, чей богатый опыт нельзя было не учитывать. Когда происходило сбалансированное соединение школьной, школярской, схоластической и внешкольной, независимой, творческой тенденций, тогда наступали наиболее благоприятные условия для развития философии и всей культуры, как было в России конца XIX — начала XX вв.

Вопрос о преемственности в развитии отечественной мысли более фундаментален, чем вопрос о наличии формальных школ, профессиональных институций и иных внешних образований. Гораздо важнее внутренняя, смысловая, проблемная, типологическая преемственность, которая прослеживается во все времена бытия отечественной мысли. Доминирование этической, антро-

пологической, историософской, эстетической тематики, тяготение к художественно-пластическим, символическим средствам выражения, стремление к универсальному, синтетическому, целостному, а не раздробленному, дифференцированному, аналитическому отношению к бытию, приоритет аксиологической, ценностной, антропоцентричной установки в противовес объективистскому, индифферентному мироотношению — таковы, коротко говоря, константы русской мысли, прошедшие сквозь все времена ее существования. К ним можно относиться по-разному, но не учитывать их нельзя.

Одним из важнейших вопросов для существования и развития философии является вопрос о языке, на котором происходит процесс мышления, коммуникации и закрепления знания. В отечественной традиции таким языком, как уже отмечалось, был изначально церковнославянский, сохраняющий свое значение в православном богослужении до сего дня и бывший до XVII в. языком богословской и философской мысли. После крещения Руси стал создаваться фонд философской и богословской литературы, в котором сначала доминировали переводные тексты: творения отцов церкви: Иоанна Златоуста, Василия Великого, Иоанна Дамаскина, исторические хроники Георгия Амартола и Иоанна Малалы, агиографические и эпистолярные сочинения, сборники афоризмов вроде «Пчелы». Позднее к ним добавились «Диоптра» Филиппа Пустынника<sup>8</sup>, наиболее фундаментальный антропологический трактат византийского происхождения, и корпус сочинений Псевдо-Дионисия Ареопагита.

Первым оригинальным древнерусским сочинением, имеющим глубокое богословско-философское содержание, явилось «Слово о Законе и Благодати», созданное митрополитом Иларионом Киевским в середине XI в. В нем гармонично сочетаются христианский универсализм и подлинный патриотизм. Следует подчеркнуть, что древнерусская философская и богословская лексика формировалась под влиянием греческой и в духе кирилло-мефодиевского наследия. Постепенно возникают энциклопедические словари-толковники, где переводились термины из более чем 20 языков, преимущественно греческого, латинского, древнееврейского. Эти словари получили названия Азбуковников.

Уже в домонгольский период формируется собственная национальная философская и богословская школа православной экзегезы, к которой, кроме упомянутого выше Илариона Киевского, можно причислить Климента Смолятича, Кирилла Туровского, митрополита Никифора, Владимира Мономаха и некоторых других мыслителей. В большинстве своем это были ученые монахи, не являвшиеся профессионалами в философии в узком

смысле этого слова, что подразумевало корпоративную принадлежность к группе обособившихся интеллектуалов, но бывшие подлинными профессионалами по уровню мышления, осмысления философской проблематики и влияния на древнерусское общество.

В эпоху Московской Руси среди наиболее ярких имен можно выделить Нила Сорского, Иосифа Волоцкого, Артемия Троицкого, Зиновия Отенского. Выдающимся мыслителем XVI в. был Максим Грек, филолог, философ, богослов, переводчик в одном лице, принесший высокую византийскую ученость и возрожденческую лингвистическую подготовку на русскую почву. Он четко разделял православную философию и латинскую традицию, базировавшуюся на аристотелевской силлогистике, подчеркивая сущностную глубину первой и ограниченный практицизм второй. Перед нами принципиальная критика перипатетизма и схоластического метода в философии и богословии. Вокруг Максима Грека сформировался кружок последователей и совопросников, среди которых были Вассиан Патрикеев, Федор Карпов, Андрей Курбский<sup>9</sup>.

Среди русских мыслителей (а Максима Грека можно к ним причислить уже потому, что он писал в России на современном ему русском языке) это было не частым явлением. Обычно они представляли собой талантливых одиночек, которые, как подчеркивалось в источниках, в Афинах не учились и премудростей философских не изучали. За этой риторической фразой, сформулированной с намеренным самоуничижением, важно разглядеть по-настоящему интересные творческие личности, которые компенсировали отсутствие профессиональной «афинской» подготовки собственным углубленным самообразованием. Таковой и была наша русская, российская философская традиция, рассматриваемая здесь как часть европейской.

В XVII веке начинается постепенное внедрение латинской системы преподавания философии и богословия через украинское, белорусское, польское посредничество. Соответствующие курсы риторики, логики, философии, метафизики, этики, читавшиеся в Киево-Могилянской и Славяно-греко-латинской академиях, строились в манере поздней схоластики и по методике европейских университетов, из которых самым влиятельным был Краковский Ягеллонский университет. Наиболее яркой личностью компромиссного плана был уже упоминавшийся Симеон Полоцкий, хорошо знавший западную латинскую и одновременно восточную православную традицию. Вождь партии латинствующих много сделал для трансформации отечественного богословия и философии в западном направлении. Создал «Рифмотвор-

ную Псалтырь», он заложил основы отечественной силлабической поэзии с философским содержанием.

Его противники из грекофильской партии постепенно сдавали позиции. Схожая коллизия возникнет между патриархом Никоном и старообрядцами. Старая допетровская традиция как бы уходила вглубь национальной культуры, она проявит себя уже в XIX в. в деятельности славянофилов, почвенников и их последователей, которые получали высшее образование уже в российских университетах и академиях, а не только в зарубежных. Став ученой публикой, они имели возможность как историки, филологи, философы, богословы оценивать отечественное культурное наследие<sup>10</sup>.

В первой половине XVIII в. в России наблюдаются серьезные изменения в области образования, культуры, общественного сознания в целом. Коснулись они и развития философского и богословского знания. Появляется светская философия, аналогичная существующей в Европе, и в рамках ее философия, связанная с научным знанием. Происходит не только дифференциация знания, но и дифференциация языка. Так, выходит произведение Г.Н. Теллова «Знания, касающиеся вообще до философии, для пользы тех, которые о сей материи чужестранных книг читать не могут» (СПб., 1760). В России вслед за Западной Европой начинает утверждаться теория двух истин. Согласно этой теории, науки, в числе которых оказывается философия, рассуждают о вещах конечных и материальных на своем профессиональном языке. Вера же базируется на откровении, Священном Писании и Священном Предании. Служители церкви используют при этом традиционную терминологию на церковнославянском языке, являющемся хранителем православной традиции. Что касается богословия как теоретической части религиозного сознания, то оно, начиная уже со второй половины XVII в., испытывает воздействие латинской учености, поэтому в рассматриваемый период наблюдается сложное соединение традиционной богословской и нововведенной лексики.

В образовательной отечественной культуре XVIII в. главенствует сильный рациональный ментальный элемент — богословский. Он олицетворяет собой присутствие европейской традиции — традиции сосуществования теологии в рамках университетов наряду с другими систематическими науками, традиции трактовки Абсолюта как основы формирования систематических философских систем. Этот факт нашел свое отражение в богословских и философских курсах в Киево-Могилянском коллегииуме и Славяно-греко-латинской академии. В этом же веке в России сложилось сильное, структурированное под западный образец, университетское образование. Сегодня мы можем наблюдать как противоречия, так

и связи двух образовательных систем, которые существуют уже на протяжении последних 300 лет.

Поначалу заметно деформировавшись под латинским влиянием, в дальнейшем, благодаря активной позиции Михаила Ломоносова в светском образовании и митрополита Платона Левшина в церковном, российское образование стало постепенно переходить на русский язык в преподавательском процессе (что не исключало хорошего знания латинского, греческого, а в духовных заведениях дополнительно и древнееврейского языков). Заимствованные из переводной литературы, в том числе учебной, концепции и интерпретации заменялись более адекватными, почерпнутыми из отечественной традиции, что, в конечном счете, привело к созданию уважаемой во всем мире высшей российской школы, как светской, так и духовной, где сочетались европейский опыт и собственные ценности.

Основание университета в первопрестольном граде было несомненным достижением для всей России. Однако отметим и некоторые возникшие проблемы. Общеизвестно, что при учреждении Московского университета в нем были образованы три факультета: философский, юридический и медицинский, первый как общеобразовательный для всех, за которым шла специализация по иным. Но в нем *не было* создано, вопреки старой европейской традиции, *богословского факультета*. В данном случае следует говорить о серьезном упущении, создавшем перекося не только в столичном университете, но и во всей системе высшего образования России. Был нарушен фундаментальный европейский принцип всестороннего университетского образования при сочетании светского и духовного его компонентов, который не прижился в России по социально-политическим причинам.

В дальнейшем высшее светское и духовное образование было разъединено. Можно лишь благодарить профессоров философии духовных академий, заменивших светских преподавателей философских дисциплин в университетах в 50-х годах XIX в. Они не только «закрыли» образовавшуюся брешь в светском учебном процессе и сохранили академическое отношение к преподаванию оставшихся философских дисциплин, но и создали его настоящую классическую традицию, так как впервые были утверждены на министерском уровне унифицированные программы преподавания логики, психологии и истории философии на русском языке, соответствующие европейским стандартам<sup>11</sup>. О данном факте почему-то забывают рьяные сторонники критики философско-богословской мысли в России. Скорее, они по незнанию не вполне объективно оценивают сложившуюся ситуацию развития отечественного историко-философского процесса, поскольку игнори-

руют то обстоятельство, что *более двух третей* преподавателей философских дисциплин в системе светского высшего образования Российской империи получили профессиональное духовное образование. Ученая среда в Российской империи первой половины XIX в. объединяла лучших представителей как из светской, так и из духовной среды.

Таким образом, на протяжении XVIII в. осуществилось окончательное разделение между светской и духовной системами образования в России. Несмотря на это, они продолжали осуществлять единую образовательную функцию. Выученные по европейскому образцу выходцы из духовного сословия имели больше возможностей проявить себя в дальнейшем, поскольку в государственной системе существовала средняя, представленная многочисленными духовными училищами и семинариями, хорошо функционирующая система духовного образования.

Формирование русского языка науки происходило на протяжении всего XVIII в. Целесообразно и необходимо выделять в изучении данного процесса *первую* и *вторую* его половины. В современной литературе по данному вопросу исследуются в основном тексты богословских лекций на греческом и латыни, однако в нашем случае необходимо изучать именно русскоязычную рукописную и печатную литературу. Изначальное существование со времени распространения Кирилло-Мефодиевской миссии славяноязычных и русскоязычных богословско-философских переводных памятников в начале XVIII в. при постепенном переходе всей европейской науки на традиционные языки сыграло важнейшую роль.

Отдельно необходимо отметить деятельность митрополита Платона (Левшина), М.В. Ломоносова, Н.Н. Поповского, Я.П. Козельского и других преподавателей-просветителей как переводчиков философских и богословских европейских текстов на родной язык в середине – второй половине XVIII в. Именно при постепенном переходе преподавания на русский язык при одновременном преподавании на латыни (в университетах и академиях), на немецком и французском языках приглашенными профессорами произошло формирование русской гуманитарной лексики, основанной на предыдущей отечественной богословско-философской языковой традиции. В этом процессе выходцы из духовной среды, как самой образованной в империи, были на должной высоте. Указанные обстоятельства заставляют нас отнестись с глубоким интересом и повышенным вниманием ко всей многовековой отечественной философско-богословской традиции, без знания которой невозможно делать серьезные обобщающие выводы по поводу специфики и характера русской мысли.

## ПРИМЕЧАНИЯ

- <sup>1</sup> См.: *Маслин М.А.* Единство и оригинальность русской философии // Вестник Литературного института им. А.М. Горького. 2007. № 1. – С. 163.
- <sup>2</sup> См.: *Куценко Н.А.* Духовно-академическая философия в России первой половины XIX века: киевская и петербургская школы (Новые материалы). – М.: ИФ РАН, 2005.
- <sup>3</sup> Хочется в этом плане отметить монографию А.Г. Тихолаза «Платон и платонизм в русской религиозной философии второй половины XIX – начала XX веков». Киев: ВиРА «Инсайт», 2003.
- <sup>4</sup> Русская и европейская философия: пути схождения. Ч. I. – СПб.: НИЦ «Кафедра», 1997.
- <sup>5</sup> См., например: *Ванчугов В.В.* Очерк истории философии самобытно-русской. – М.: Пилигрим, 1994.
- <sup>6</sup> См.: Взаимодействие духовного и светского образования. История и современность. – Нижний Новгород: Нижегородский гуманитарный центр, 2004; *Мотрошилова Н.В.* Мыслители России и философия Запада. – М.: Республика; Культурная революция, 2006.
- <sup>7</sup> См.: *Саврей В.А.* Александрийская школа в истории философско-богословской мысли. – М.: КомКнига, 2005.
- <sup>8</sup> См. новейшее издание данного памятника в научной серии «Памятники религиозно-философской мысли Древней Руси»: Диоптра Филиппа Монотропа: антропологическая энциклопедия православного Средневековья / Г.М. Прохоров, Х. Миклас, А.Б. Бильдюг. – М.: Наука, 2008.
- <sup>9</sup> См.: *Громов М.Н.* Максим Грек. – М.: Мысль, 1983.
- <sup>10</sup> Выделим совместное исследование современных российских и немецких философов и историков философии «Россия и Германия: Опыт философского диалога» (М.: Медиум, 1993), в котором подчеркнута, с одной стороны, глубина, а с другой – неоднозначность такой оценки (см. статьи: «Германский комплекс славянофилов» А.М. Пескова и «Гегель и государственная школа русской историографии» А.Н. Медушевского).
- <sup>11</sup> Более подробно см. об этом: *Куценко Н.А.* Духовно-академическая философия в России первой половины XIX века: киевская и петербургская школы (Новые материалы). – С. 33 – 55.

### Аннотация

**Ключевые слова:** *традиция, философия, богословие, лексика, история философии.*

В статье рассматривается вопрос о традиции в истории русской философской мысли. Поднимаются и рассматриваются многие существенные вопросы, касающиеся целостности развития профессиональной философии в России.

### Summary

**Key Words:** *tradition, philosophy, theology, vocabulary, the history of philosophy.*

The article is devoted to the question of in the history of Russian philosophical mind. It examined numerous principal questions about the complete development of professional philosophy in Russia.

## ДРЕВНЕРУССКИЕ ПРЕДСТАВЛЕНИЯ О ЗЛЕ КАК ПРИЧИНЕ ПОЯВЛЕНИЯ ВРЕМЕНИ

А.П. ШЕГЛОВ

Появление времени древнерусская метафизическая мысль непосредственно объединяла с появлением зла, которое, в свою очередь, рассматривалось как физическая конечность и духовный изъян любого проявления бытия. В Древней Руси существовало три вида понимания времени. Первое понимание можно условно обозначить как Абсолютное Время. Это время связано с внутренней жизнью Абсолюта, оно неведомо, недоступно для любого восприятия и бесконечно отстоит от всего относительного. Абсолютное Время предстает как некий трансцендентный символ лишь смутно обозначающий бытие Абсолюта, Его трансформации и трансфигурации: «второе единосущество Отцу и числу и времени»<sup>1</sup> («вторая <Вторая Ипостась в Троице – Логос (Исус Христос) – А. Ш.> единосущестна по числу и времени» – А. Ш.). В данной дефиниции видится полная тождественность природ в Троичном Абсолюте, что подтверждается следующим определением: Третья Ипостась «прежде всех век. Исходить же Дух Святыи»<sup>2</sup>. («прежде всякой вечности исходит <от Бога Отца, Начального Абсолюта – А. Ш.> Дух Святой без времени и без тела»). «Исхождение» из Начального Абсолюта, абсолютной Жизни, подразумевало момент жизни Абсолюта, Его «обозначение» внутри Себя как Абсолютной Жизни вне любого относительного времени и пространства. «Исхождение» («Исхождение») Третьего Лица Абсолюта воспринималось именно как Основа неуловимых, духовных и ноуменальных начал, определяющих саму сущностную жизнь явленных вещей в идеальном времени.

Вторым моментом понимания времени, было наличие так называемого «присносущего времени»<sup>3</sup> («вечносуществующего времени». – А. Ш.) или идеального времени. Это время появляется в результате воли и движения Абсолюта, как совершенный эон, имеющий чистый смысл и чистую сущность. В древнерусских философских текстах оно обозначается как «Век, жизнь, вечность»<sup>4</sup> («Век, жизнь, вечность». – А. Ш.). Идеальное Время обнаруживает последовательное существование бытия в ноуменальных и материальных образах и формах. Как и время, пространственно-временной континуум первоначально имел идеальные черты. Совершенные образы бытия существовали в идеальной вечности, «веке», в бесконечной протяженности, обозначаемой как «присносущее время». Другими словами, в Древней Руси «время» понималось как само бытие, а не только как онтологический

атрибут бытия или форма бытийственного существования. Бытие и «время» отождествлялись. «Время» выражалось как начало и протяженность бытия в их вечном существовании. «Невозможно... вне же время суть в мире бытии»<sup>5</sup> («Невозможно... вне времени существовать в мире». – А. Ш.). Существоющее вечно, «присносущее время», можно обозначить в виде первоначального и завершенного в самом себе бытийственного эона, не имеющего вещественной субстанции. Иными словами, первоначальное, идеальное время, как и наше энтропийное, фактическое время не являются физическими сущностями. Время не субстанциально. Время не допускает ни эмпирического объяснения своего происхождения, ни рационального объяснения своей сущности. В первом отношении можно принять как очевидную аксиому следующее утверждение: время содержит порядок явлений в их последовательности и протяженности.

Идеальное «присносущее» время – ноуменальная протяженность, в которой пребывает и определяется вся предметно-субъектная множественность, протяженность, включающая без исключения все разнообразие бытия сущих вещей.

«Век бо ни время есть, ни времени часть. Не число бо убо, но еже нам время, слънобньным прехожениемъ чьтомо, се присносущимъ век. Лето уставися и время повелено есть. Время же есть спротязаемо мира (мера) съставления, в нем же всяко мерится, движение ли звездъ, ли животъ, ли что таковыхъ»<sup>6</sup>.

«Век есть ни время, ни часть времени, <век – А.Ш.> не исчислим. Чем является для нас время? То, что считается длительностью существования. Для существующих вечно – век. Летоисчисление установилось и появилось время. Время показывает протяженность мира, <меру – А.Ш.> его составления. В нем же все измеряется: движение звезд, жизнь и все остальное» – А. Ш.).

Как мы видим, первобытное время «векъ» выступает как мера и ноуменальная пропорция пространственного континуума, связанная с ним в онтологическом единстве. В совершенные временные пропорции укладывается вся сущностная иерархия бытия, начиная с высших небесных (ангельских) сфер и заканчивая самой жизнью, воплощенной в веществе. Идеальное время существовало и существует само по себе вне зависимости от материальных изменений и превращений. Первобытное Время понималось как совершенство бытия: «Егда будещи во времени, и насъ помяни»<sup>7</sup> («Когда пребудешь в вечности помяни нас». – А. Ш.),



говорит древнее, славянское житие. Таким образом, первоначальное время не воспринималось как изначально энтропийное, разлагающееся и исчезающее, «всепожирающий Хронос» Античности.

Существовало абсолютное тождество субстанций направления (пространства) и времени, практически неразличимость их функций. Пространственно-временной континуум имел совершенно одинаковые качества (единичность, мегаразмер, а также всепроникаемость, отдельность, соединение-разъединение, дальность-близость). Время и пространство обладали тождественным характером инструментальной причины всего явленного универсума. Пространственно-временные рамки являются «вместилищем» всего множества соединенных вещей. В «присносушемъ» времени, в «правремени», происходило чистое бытийственное становление вне какой-либо меры, пребывающее сразу в двух смыслах, одновременно, избегающее проходящего времени и изменяющегося вещества. Парадокс временного чистого становления — это парадокс бесконечного тождества всех смыслов сразу: будущего и прошлого, «до» и «после», избытка и недостатка, причины и эффекта. Для тел и положений вещей существовало только одно время — настоящее. И такое время было причиной особых вещей, состоящих из совершенной и идеальной природы. Вещи, существующие в «присносушемъ», были именно совершенными, а не бестелесными эффектами. Вещи имели идеальные физические качества с совершенными логическими атрибутами.

Идеальное время тождественно с самим началом бытия, с его появлением из трансцендентной глубины. Само наличие этого времени исключает у сущего все абсолютные атрибуты. Сущее — не часть и не низшая эманация Абсолюта, а его бытие проходит в установленных онтологических пределах и самостоятельно развивается по вложенным в него гармоничным законам.

«рече Мосеи да бы не мнели члвцы яко без начала есть небо и земля инь начатокъ иматъ. И бытью время указаютъ»<sup>8</sup>.

«и сказал Моисей: «Да не подумают люди, что без начала происходят небо и земля. Они имеют начало имеют и придают бытию время». — А. Ш.).

Существование бытия не вечно и не безначально, что обусловлено не абсолютностью, а относительностью бытия как субстанциальной основы всех явлений. Вечность присуща лишь первобытному бытию, которое отождествляется с самой вечностью, где всякая конкретная форма бытия не ограничена и непреходяща.

Третье понимание времени в Древней Руси связано с реальным, свойственным нашему «мертвенному» миру временем. После онтологического искажения и появления зла, время получает иную ноуменально-материальную направленность, чем она была свойственна «присносушему веку». Реальное время уже не просто определение и рамки существования бытия — это пространственно-временное следование, продолжение всего без исключения множества бытия вещей, длительность их бытия. Все, что связано с сущим, принимает искаженные и неправильные направления движения. Время сущностно отделяется от бытия и превращается во всеобщую форму бытия, выражающую длительность бытия и последовательность смены состояний всех бытийственных систем и процессов в универсуме. Вместо «присносушей» тождественности время становится атрибутом бытия, его конечностью, выражающейся в непрерывности бытийственных изменений. Сущностные системы и процессы наличествуют «*бо временно, а не всегда*»<sup>9</sup> («временно, а не всегда <не вечно>. — А. Ш.). В реальности, где присутствует зло, время и пространство могут характеризоваться как абстрактные характеристики бытия и как конкретные его структуры. Время и пространство задают отправные установки, на основе которых строится любая известная картина мира.

Любая часть предметно-субъектного континуума получает определенную или неопределенную (например, небесные тела) длительность своего пребывания, изменяющуюся от прошлого к будущему. Из вечности «присносущего времени» время превращается в поток длительности, текущий равномерно и независимо от каких-либо процессов в мире.

«Тогда раздреси Господь векъ человека ради и раздели е на времена и лета и месяци и дни и часы, да размышляетъ человекъ времен премену»<sup>10</sup>.

«Тогда разделил Господь век ради человека на время: годы, месяцы, дни, часы, чтобы размышлял человек о течении времен». — А. Ш.).

Время превращается из идеальной и гармоничной сущности во внешнее условие бытия материи, выражающее длительность конкретных состояний и процессов и измеряемое посредством различных периодических процессов (циклы движения небесных тел, вращение Земли вокруг Солнца или вокруг своей оси, колебания маятника часов и др.). Реальное время — не ноуменальная мера вещей, а длительность процессов и мера всеобщего измерения тел. «Владыко Господи... векомъ творьче сътворивыи времена и

леты»<sup>11</sup> («Владыка Господь, создатель веков, сотворил времена и годы». — А. III). Время из вечности составляет преходящую и конечную меру предметно-субъектного континуума, со свойственными ему атрибутами временности, непостоянства и преходящности. Все, что имеет связь с веществом, получает конечность своего существования и относительность любого из проявлений бытия. Вместо того чтобы оставаться идеальным, объективным континуумом, время приобретает формы субъективного существования вещей, исчезающих со смертью личного «Я».

Бытийственный континуум окончательно разделяется на ноуменальный и вещественный. Если первый имеет идеальные и совершенные основы и оттого существует в первобытной вечности, то материальное пространство приобретает детерминированные атрибуты несовершенства, длительности, ведущих к конечности вещей: «*Видимая бо временна. невидимая же вечна*»<sup>12</sup> («видимое есть временное, а невидимое существует вечно». — А. III.). Для материального пространства, время становится самодовлеющей, всеобщей формой существования самого бытия на всех структурных и системных уровнях. Вечность присуща бытию в целом, что придает ему обманчивые абсолютные черты. Видимое бытие обуславливает себя субстанциальной основой всех явлений, что при разорванной онтологической связи приводит к тому, что всякая конкретная форма, состоящая из вещества, оказывается ограниченной и преходящей во времени. Всем временным отношениям в мире становится свойственна определенная длительность, представляющая собой последовательность и рядоположенность сменяющихся друг друга моментов и состояний<sup>13</sup>.

Универсальность длительности обусловлена наличием в каждом изменении последовательно реализующихся этапов, зависящей от конечной скорости распространения воздействия на вещество разнонаправленных ноуменальных действий. Длительность временного существования всех конкретных тел выступает как единство прерывного и непрерывного. В вещественном континууме борются непримиримые дуальные начала. Сохраняемость бытия и непрерывная последовательность его изменений, происходящих в виде близкодействия в причинной связи, обуславливают общую непрерывность и связанность времени, отсутствие в нем разрывов. Вместе с тем время как противоречивая форма бытия складывается из множества дуальных последовательностей и длительностей существования конкретных объектов, каждый из которых имеет свое начало и конец. В силу этого времени присуща определенная прерывность, выражающая периоды существования конкретных качественных состояний.

Однако эта прерывность всегда относительна, поскольку при смене качественных состояний основы бытия не уничтожаются, а лишь переходят в другие формы, продолжая непрерывно существовать<sup>14</sup>.

Став дискретным, время получает бытийственную одномерность, выражающуюся в проявлении асимметричности и необратимости. Время распадается на противоположные пары понятий: «одновременно — не одновременно», «быстро — медленно», «раньше — позже» и т.д. «*Дальность*» («дальность») и «*близость*» («близость») в пространстве, и «дальность» и «близость» во времени, перестают совпадать, более того, становятся противоположными. Все изменения в мире происходят от прошлого к будущему. Однонаправленность времени обусловлена асимметрией дуальных причинно-следственных отношений, общей необратимостью процесса развития детерминированных временем систем, невозможностью абсолютно полного повторения пройденных состояний и циклов изменения систем. Любая вещественная система существует и развивается по своему собственному, искаженному времени, которое зависит от характера циклических изменений в ее структуре и внешней среде, от скорости и правильности ноуменального движения, направляющего вещество по тому или иному пути.

Мы уже отмечали выше, что время несубстанциально, т.е. не является физической сущностью. Время предстает как особая субстанциальная реальность, некое поле, соединяющее вещи. Поэтому время принимает характер следствия, а не причины. Время — это некий «выводной» знак, выводящий обусловленные понятия «раньше», «позже», «быстро» и «медленно». По причине же своей невещественной субстанции, физическое время возникает вместе с конкретными материальными объектами, процессами. Функциональное время образуется протяженностью реально существующих материальных объектов, с момента их возникновения и до исчезновения в качестве таковых (в связи с воплощением их материального содержания в другие, последующие объекты). Наступает процесс вечного круговорота вещей в пространственно-временных границах, действующий уже не в логическом, а в онтологическом горизонте. Новые же, точнее, последующие бытийственные объекты, процессы, по причине необратимого бытийственного круговращения во времени, образуют уже свои собственные времена, в которых и существуют<sup>15</sup>. Одновременно меняются состояния материальных объектов и сами объекты, последовательно меняют друг друга во временной длительности, образуемой ими. Изменяется ноуменально-вещественное содержание объектов, поскольку состояние изменчивости и конечности

субстанциально, оно воплощается в последующие объекты. В тоже время, образуемые, в результате этого процесса, несубстанциальные временные длительности, не могут переходить от объекта к объекту. Если пространство допускает свободное перемещение в любом направлении, то в том, что касается времени, все выглядит иначе. По отношению к времени бытие статично, время как бы обтекает бытие, двигаясь в одном и том же направлении, и бытие не властно над этой фактической конечностью.

Функциональное время выступает как начало возникновения, пребывания и разрушения всех следствий. Время становится приложимым к каждой бытийственной причине, как неизбежный, необратимый финал существования, заключенной в ее конечности и гибели. Сущее попадает под власть вечного разрушения и появления, его бытие оказывается в плену обманчивого бытийственного наваждения. «*Въ летех рече и въ временехъ будеть... вашъ князь сотона*»<sup>16</sup> («В годах и временах будет ... ваш князь Сотона». — А. Ш.). Время — это поле, в котором неуклонно накапливается энтропия — процесс, который в перспективе приводит к разрушению всех и всяческих связей, к распаду всего сущего на исходные элементы, пребывающие в абсолютной неподвижности и лишены какого бы то ни было взаимодействия. В нордической мифологии такой трагический финал именуется «сумерками богов»<sup>17</sup>.

Время и пространство из единой и тождественной онтологической структуры превращаются в две различные бытийственные системы. Пространство — это вся множественность сосуществования вещей, время — это смена вещей друг другом. Время и пространство определяют мгновенность и конечность структуры бытия, зафиксированной во времени как длительность, сменяемость объектов, их стадий и состояний, в пространстве — как форма их взаимодействия, сочетания, «со-бытия». Временной момент неотделим от любого бытийственного события, т.е. практически неотделим от самого элемента существования. Актуальная система, состояние вещей или область функции определяются как время между двумя мгновениями<sup>18</sup>.

Подобная энтропийная необратимость времени предполагает новое существование бытия. Конечность конкретного объекта порождает в нем искаженную бытийственную активность, что ведет к необратимым процессам, а необратимые процессы по-иному организуют материю. Ноуменальное бытие детерминировано необратимым, а феноменальное пространство становится детерминировано случайным. Случайное становится законоположенным. Необратимые процессы самопроизводят внутреннюю активность, проявляющуюся в виде искаженного ноуменального

действия внутри бытийственной природы. Время выявляет максимальную энтропию, заключенную в духовной природе вещей, что приводит к исчезновению всего индивидуального и выравниванию всех различий. Фактическое время предстает как неизменяемая неотвратимость конца: «*иже погубит злато и паки другое обрящеть. а иже время погубить. не обрящеть иного*»<sup>19</sup> («если исчезнет золото еще найдется другое, а если время погубит, то не найдем другого». — А. Ш.).

Под влиянием энтропийного ноуменального действия любая система теряет равновесие и тождество и бытийственные системы становятся открытыми и незащитными перед временной конечностью. Сущностная реальность теряет порядок, стабильность и равновесие: главенствующую роль в мире играют неустойчивость и неравновесность, изъяны и несовершенства сущего. Любая сущностная система под влиянием извращенных ноуменальных факторов не выдерживает своего состояния и разрушается<sup>20</sup>.

Бытийственная система выбирает ноуменальное направление, по которой будет происходить ее дальнейшее изменение. Ноуменальное действие выступает в виде особой точки, устремляющей измененную систему в особое направление. Как правило, ноуменальное движение сущего имеет искаженную направленность, что нарушает бытийственное равновесие, а неравновесные системы всегда склоняются к хаотическому режиму. Любой бытийственный процесс: биологический, физический или механический выходит за пределы собственного внутреннего равновесия и стремится, а некоторые и вступают в область хаоса, где процесс приобретает совершенно непредсказуемые движения, являющиеся произвольными, случайными, непериодическими. В поле хаоса все процессы пытаются принять необратимый характер. Неравновесность ведет к хаотическому размыванию любой системы. Эволюция системы может быть описана траекторией, ведущей из точки, которая представляет начальное состояние, к точке, которая представляет собой конечное состояние траектории в пространстве. Течение случайных процессов подчиняется особым законам. Эти законы устанавливают измерение ограниченных, обладающих мерой вещей, измерение фиксированных качеств, предполагающих паузы и остановки, фиксацию настоящего и указывают на предмет в данный момент времени<sup>21</sup>.

В физическом времени меняются не вещи, а события, связанные с внутренним движением вещей. Событие проявляется как результат внутреннего бытийственного действия, присущего тому или иному объекту. Время превращается в необходимость объектов и тел, действующих и подвергающихся воздействию. Только

настоящее существует во времени, собирает и поглощает прошлое и будущее. Но только прошлое и будущее присущи времени и бесконечно разделяют каждое настоящее. Объекты существуют в неуловимом настоящем. Существование объекта находится между прошлым, которое было, и будущим, которое еще не наступило. Прошлое и будущее превращаются в два ориентированных измерения виртуального настоящего. Бытие всегда движется от прошлого к будущему, но лишь постольку, поскольку моменты настоящего следуют друг за другом внутри частных миров или частных систем.

Настоящее — это момент, бесконечно делимый на прошлое и будущее, на бестелесные эффекты, которые являются результатом действий и страданий тел. Время уже не бесконечно, оно бесконечно делимо. Существует лишь прошлое и будущее, которые делят настоящее до бесконечности, каким бы малым оно ни было, вытягивая его вдоль своей пустой линии. Такое время — чистая прямая линия, две крайние точки которого непременно отдаляются друг от друга в прошлое и будущее. Бытие становится химерой и «всепожирающим Хроносом». Время — не вечность, а ничто, чистый математический момент, бытие разума, выражающее прошлое и будущее, на которые оно разделено. Физическое и искаженное время — чистая прямая линия на поверхности, бестелесная, безграничная, пустая форма времени, независимая ни от какой материи и представляющая собой время событий-эффектов. Настоящее измеряет временное осуществление события, его вселение в глубину действующих тел и воплощение в данном временном положении вещей. Эту длительность и текучесть времени выразил И. Ньютон в своем определении абсолютного «истинного математического времени» (времени ньютоновской механики), которое «само по себе и по самой своей сущности, без всякого отношения к чему-либо внешнему, протекает равномерно, и иначе называется длительностью»<sup>22</sup>.

Идея о времени, как мере всякого движения и длительности связана с аристотелевским учением о времени. Согласно Аристотелю, основными свойствами времени являются равномерность, общеизвестность и максимальная простота. Движением, наиболее адекватно соответствующим этим качествам времени и поэтому способным быть естественным измерителем времени, с точки зрения Аристотеля, является суточное вращение последней, «восьмой» небесной сферы, или, иначе, «сферы неподвижных звезд». «Восьмая» небесная сфера, помимо суточного вращения, обладает прецессионным движением и поэтому для сохранения представления о равномерно вращающихся небесных сферах в аристотелевско-птолемеевской картине мира появляется помеща-

емая за «восьмой», не несущая на себе никаких небесных тел и, следовательно, недоступная для наблюдения «девятая» небесная сфера, которой и приписывается равномерное суточное вращение. Схоластические последователи Аристотеля под «истинным» временем начинают понимать время, отмеряемое суточным вращением «девятой» небесной сферы, а поскольку им могли пользоваться только астрономы при математических расчетах, то это «истинное» время начинает определяться как «математическое» время. Время же, которое измеряется чувственно воспринимаемыми движениями, признается неточным временем и получает наименование «физического» времени. Любое движение считалось возможным только под действием какой-либо движущей силы, изменения же переменных величин рассматривают в математике как результат равномерного течения «математического» времени. В итоге реляционное по своему происхождению «истинное» «математическое» время обретает черты субстанциальности. Это математическое время и есть абсолютное время И. Ньютона. Естественно, это «абсолютное» время коренным образом отличалось от «присносущего» эона древнерусской философии. «Абсолютным временем» ньютоновской механики является «истинное» «математическое» время, как вездесущее абсолютно равномерное течение, разграниченное на абсолютное и относительное<sup>23</sup>.

Дискретное и конечное время, установленное в физическом мире после бытийственной катастрофы рассматривалось в Древней Руси как ложное время и аномальное бытийственное движение. «*Сея временная и скверная и скверная жизни, яко змиинных ядовитых устен бегаемь*»<sup>24</sup> («Этой временной и скверной жизни, избегаем как ядовитых змеинных уст». — *А. Ш.*). Конечность и тленность присущи только искаженному существованию, которым, в свою очередь, свойственно временное завершение. Ложное время уничтожит само себя, наступит момент, когда оно прекратится. Время рассматривалось в Древней Руси не как цикличное, а как линейное движение от данного, «*несовершенного*» настоящего к «*совершенному*» будущему. Таким образом, время постулируется как развитие бытия через человеческую и ноуменальную историю между тем, что «было» и тем, что «будет». Отправной точкой в средневековом понимании истории, является воплощение Абсолюта в антропоморфном, вещественном образе. Подобное время и движение — не выявление того, что уже пребывало в готовом виде определенного временного цикла, а именно исполнение предсказанного. Временная история становится столкновением различных бытийственных начал и последующей трансформации всего сущего.

Сущностная история не конституируется от идеального «золотого века» по нисходящей линии. «Конец времени»<sup>25</sup> («Конец времен») в древнерусском понимании не циклический возврат к первоначальной, первобытной точке, а создание нового мира — «нового неба и земли»<sup>26</sup> («нового неба и земли»). Древнерусскую культуру интересовали не просто важные исторические события, не от них она вела свой отчет (как например, от сотворения Рима или петровских преобразований, или смерти исторического героя, как например культ В. Ленина в СССР). За основу принимается метафизическая основа прошлого, начинающаяся от момента творения мира, от бытийственной, ноуменальной катастрофы, до появления и сущностного искажения первочеловека Адама («первородного греха»). Внутреннее напряжение человеческой истории создается духовной деятельностью «*богоизбранного*» («богоизбранного») народа, ветхозаветных пророков и воплощением Мессии и последующим духовным напряжением («*подвигом*») всех народов, просвещенных Христианством. В имманентной истории всегда подчеркивался трансцендентный элемент, соединяющий начало времени и его конец, и устанавливается отношение любого имманентного момента к метафизическим основам, где встречаются прошлое и будущее.

Возникновение, пребывание и разрушение вещей рассматривалось в Древней Руси как следствие онтологической катастрофы, искажившей первоначальную вечность. Возникновение и пребывание — это условия, вытекающие из «*присносущего*» времени, его субстанциальной основы, а разрушение (тление, смерть) вещей есть то, что не имеет никакого отношения к вечности, а служит чисто внешними условиями, неподлинными проекциями единой субстанции. Поэтому вся разрушительная множественность временных понятий и искаженных действий, связываемых обычно с физическим, наличным временем является истинной природой древней ноуменальной субстанции с извращенными свойствами, которая, как прозрачный кристалл, не обладая собственным цветом, преломляет цвет окружающих его предметов. Временная неизбежность разрушения бытия не подлинная реальность, разрушение является приводящим «извне» временным ограничением самого бытия. Именно временное ограничение составляет бытие противоречить первоначальной вечности. Субстанция физического времени, лишенная вечности — своего действительного источника — превращается в мертвую вечность бытия, основы которой всепоглощение и разрушение. Жизненная задача человека, с точки зрения древнерусских метафизических представлений — преодолеть нескончаемую бездну временного тления. Смысл человеческой жизни, по средневековым взглядам, заклю-

чен в преодолении мертвенного века через жизненный подвиг и терпение: «*временное вздвижение стерпел еси и преставился к Божественному покою*» («временное движение вытерпел и преставился к Божественному покою»).

Появление времени, а с ним и конечности любых форм бытия привело к тому, что всякое бытийственное движение оказывается возможным лишь тогда, когда каждый элемент, именуемый «наличным» и являющийся в цепи настоящего, соотносится с чем-то иным, чем он сам. Любой элемент бытия хранит в себе отголосок, порожденный звучанием искаженного действия прошлого элемента, чем разрушается собственное отношение к сущностному элементу будущего. Этот несовершенный след в равной мере относится и к так называемому будущему и к так называемому прошлому, он образует так называемое настоящее в силу самого отношения к тому, чем он сам не является. Зло заключено во времени, ставшим определяющим началом для конечности бытия. Физическое и реальное время расценивалось древнерусской мыслью как вечный недостаток, как негативная тленность в любом явлении и предмете.

#### ПРИМЕЧАНИЯ

- <sup>1</sup> Иоанн Синайский. Лествица с дополнениями. РГБ. Волок. 463. XV в. Л. 252.
- <sup>2</sup> Там же. Л. 252 об.
- <sup>3</sup> Иоанн Синайский. Лествица с дополнениями. РГБ. Волок. 463. XV в. Л. 252 об.
- <sup>4</sup> Там же. Л. 253 об.
- <sup>5</sup> Там же. Л. 253
- <sup>6</sup> Альфа и Омега. Супрасль. 1787. Л. 20.
- <sup>7</sup> Там же. Л. 20 об.
- <sup>8</sup> Рукописный сборник (Частное собрание) XVI в. Л. 10.
- <sup>9</sup> Кормчая сербской редакции («Рашская кормчая»). Отрывки. РГБ. Унд. № 25. 1305 г. Л. 10.
- <sup>10</sup> Рукописный сборник (Частное собрание). XV в. Л. 20 об.
- <sup>11</sup> Там же. Л. 21.
- <sup>12</sup> Там же. Л. 21 об.
- <sup>13</sup> Умроу Дж. Естественная философия времени. М., 1964. — С. 70 — 74.
- <sup>14</sup> Needham J. Time and Eastern man. — Glasgow, 1965. — P. 137 — 139.
- <sup>15</sup> Ruberg U. Raum und Zeit. — Munchen, 1965. — S. 78 — 80.
- <sup>16</sup> Рукописный сборник. (Частное собрание). XVI в. Л. 11 об.
- <sup>17</sup> Munitz M. K. Theories of the Universe. Glencoe, 1957. P. 234.
- <sup>18</sup> Что есть время // Гуревич А.Я. Категории средневековой культуры. Избр. труды. М., 1999. В 2 т. Т. 2. С. 115.
- <sup>19</sup> Рукописный сборник (Частное собрание). XVI в. Л. 12.
- <sup>20</sup> Эйкен Г. История и система средневекового мирозерцания. — СПб., 1907. С. 136.
- <sup>21</sup> Kobler G. Das Recht im fruhen Mittelaler. Koln — Wien, 1971. S. 78.

- <sup>22</sup> *Ньютон И.* Математические начала натуральной философии. М., 1989. С. 30.
- <sup>23</sup> *Wieland W.* Time and science and philosophy. New York, 1969. P. 214.
- <sup>24</sup> Миния служебная, март – август, с проложными житиями. Без начала и конца, ГИМ. Хлуд. № 156. XIV в. Л. 306.
- <sup>25</sup> Рукописный сборник (Частное собрание). XVI в. Л. 12. Частное собрание.
- <sup>26</sup> Там же. Л. 12 об.

#### Аннотация

**Ключевые слова:** *время, зло, разрушение, вечность, тление, жизнь, пространство, век, предмет, субъект, реальность, множественность, движение.*

Исследуется проблема взаимоотношений времени и зла. Возникновение, существование и разрушение вещей рассматривалось в Древней Руси как следствие онтологической катастрофы и появления зла, искаживших первоначальную вечность. Возникновение и пребывание – это условия, вытекающие из «вечного» времени, его некой субстанциальной основы, а разрушение (тление, смерть) вещей есть то, что не имеет никакого отношения к вечности, а служит лишь чисто внешними условиями, в сущности неподлинными проекциями единой субстанции.

#### Summary

**Key Words:** *time, evil, destruction, eternity, decay, life, space, a century.*

The article investigates problem of mutual relation of time and evil. Occurrence, existence and destruction of things was considered in Ancient Russia as consequence of ontologic accident and occurrence of the evil, deformed initial eternity. Occurrence and stay are the conditions following from «eternal» time, its certain substantive basis, and destruction (decay, death) of things is something that has nothing to do with eternity, and serves as only purely external conditions, in effect not original projections of a uniform substance.



## ОБРАЗОВАНИЕ И ОБЩЕСТВО



### Новые технологии



## СИСТЕМА КОНТРОЛЯ ЗНАНИЯ КАК СРЕДСТВО ОБУЧЕНИЯ И РАЗВИТИЯ ИНТЕЛЛЕКТА УЧАЩИХСЯ

*Б.И. ФЕДОРОВ*

### Функции контроля в обучении

В продолжение разговора о способах преодоления (*с*)-*трудностей* при работе с учебной информацией, перейдем к анализу такого средства обучения, как система итогового и промежуточного контроля итогов самостоятельной работы учащихся.

Контроль выполняет различные функции в образовательном процессе: *оценочную, стимулирующую, развивающую, обучающую, диагностическую, корректирующую, воспитательную* и др. Процесс контроля – одна из наиболее трудоемких и ответственных операций в обучении, связанная с острыми психологическими ситуациями, как для учащегося, так и для преподавателя. Контроль является мощным средством эффективизации учебного процесса и обучения в целом, т.к. выполняет функции обратной связи между процессом и результатами обучения, позволяя, тем самым, корректировать и направлять траекторию образовательного маршрута каждого отдельного ученика. Контроль итогов обучения при логико-информационном подходе к школьному обучению следует рассматривать, прежде всего, как особую *систему*, основными элементами которой выступают: (1) учебные контрольные или контролируемые вопросы или задания, формулируемые учителем; (2) ответы или решения самих учащихся; (3) технология или методика оценивания степени знания, понимания, и интеллектуального умения учащихся. Каждый из указанных элементов является *необходимым*, а их совокупность является *достаточным* условием для функционирования самой системы контроля. К сожалению, подавляющее большинство систем контроля, используемых в современном школьном образовании, ориентировано лишь на определение, в первую очередь, степени освоения учеником *объема* учебного материала по отдельным школьным предметам. Но в этом случае «остается за кадром» сама главная

Начало см.: Философские науки. 2009. № 5 – 12.

цель школьного образовательного периода, которая выражается в поэтапном развитии интеллекта учащихся от *фактологического* (начальная школа) к *критическому* (основная школа) и далее к *научному* типу мышления (средняя школа).

Система контроля, в основание которой положены теоретические логико-информационные принципы, трансформированные в соответствующие технологии обучения и оценивания, которую мы называем *системой ЛИТО-контроля*, ориентирована в первую очередь на определение уровня развития индивидуальных интеллектуальных способностей учащихся в итоге освоения объема учебного материала по отдельным школьным предметам. Из принципов системы ЛИТО-контроля следует, что само по себе освоение содержания учебной информации не должно быть самоцелью именно школьного образовательного периода, поскольку это важнейшая задача и прерогатива, прежде всего, образования профессионального. Поэтому принципиальная особенность системы ЛИТО-контроля выражается, в первую очередь, в том, что она рассматривает сам контроль как *особое средство обучения*, используемое для достижения главной его цели. Эта система контроля в конечном итоге (по окончании школы) должна продемонстрировать явным образом то, насколько удалось сформировать *научный* тип мышления выпускника школы на базе каждой изучаемой в школе дисциплины. Поэтому система ЛИТО-контроля вынуждена дополнить, например, традиционную трактовку школьной отметки, как числовой характеристики *качества* освоения школьных дисциплин, еще и числовым показателем *самостоятельности* учащихся при выполнении учебных заданий, а также числовым показателем *уровня* достижения главной цели школьного обучения. Иначе говоря, школьные отметки или баллы должны здесь дополнительно свидетельствовать о степени общего интеллектуального развития учащихся через развитие соответствующих интеллектуальных способностей или интеллектуальных компетентностей: *знания (З)*, *понимания (П)* и *интеллектуального умения (ИУ)*, проявленных в их ответах или решениях. По структурно-логическому представлению учебных вопросов или заданий (*описательных, объяснительных, прогностических*), т.е. по внешней форме их представления в системе ЛИТО-контроля определенно и однозначно устанавливается соответствующий тип интеллекта (*фактологический, критический, научный*), а в оценке их выполнения достигнутый уровень его развития по конкретной учебной дисциплине.

В этом состоит *первое принципиальное отличие* системы ЛИТО-контроля от всех традиционных систем контроля итогов обучения и самостоятельной работы учащихся.

### Контролирующий учебный диалог (КУД)

Главным технологическим средством реализации системы ЛИТО-контроля выступает *контролирующий* учебный диалог – КУД трех познавательных типов (описательный на контроль «знания», объяснительный на контроль «понимания» и прогностический на контроль «интеллектуального умения»), который является видом учебного диалога, но отличается от него двумя основными признаками. *Во-первых*, любой ответ ученика на учебный вопрос или задание в каждом элементарном акте учебного диалога этого вида является результатом выполнения только *контролирующего* (а не регистрирующего!) учебного задания или вопроса – УКЗ или УКВ, за который обязательно выставляется отметка по заранее определенной (балльной) шкале оценивания. *Во-вторых*, в контролирующем учебном диалоге используются *три режима* его ведения (а не один, как в обычном учебном диалоге!), основу которых составляет соответствующий способ ограничения информационной области поиска правильного ответа в каждом элементарном акте учебного диалога этого вида.

Запрашиваемая *рема* любого конкретного учебного контролирующего вопроса – УКВ остается в контролирующем учебном диалоге *всегда неизменной*, так как в противном случае мы бы имели каждый раз дело уже с другим по своему содержанию контролирующим вопросом! А вот логический ее *вид* или ее *значение*, которые могут прозвучать в правильном ответе, *обнаруживаются различными способами*, в зависимости от которых можно получить корректную *классификацию режимов* ведения элементарных актов КУД. Проведем исчерпывающее деление способов ограничения информационной области поиска или обнаружения правильного ответа в КУД, используя логическую операцию *дихотомии*. Поскольку каждый учебный контролирующий вопрос нацелен на поиск вполне определенного правильного ответа, то сам поиск его может протекать как при условии некоторых информационных ограничений, так и без них. Получаем первый результат дихотомии, позволяющей разделить все способы поиска правильных ответов на два вида: *не ограниченные*, которые чаще называют *открытыми*, и *ограниченные* способы поиска. *Не ограниченный* или *открытый* способ поиска правильного ответа не предполагает дополнительных условий, накладываемых учебным контролирующим вопросом, на информационную область его поиска. Обнаружение правильного ответа обусловлено здесь только *темой* (известное содержание вопроса, на базе которой он формулируется) и *ремой* (запрашиваемая информация вопроса как направление поиска правильного ответа) учебного контролирующего вопроса. Они в свою очередь обуславливают релевантность, смысловое соответствие ответа вопросу.

*Ограниченный* способ, содержащий дополнительные условия поиска правильного ответа, в свою очередь можно дихотомически разделить на *выборочно-альтернативный*<sup>1</sup> и *альтернативный*. *Выборочно-альтернативный* способ обнаружения правильного ответа заключается в том, что дополнительно к учебному контролирующему вопросу в КУД предлагаются различные варианты ответов (как правильных, так и неправильных), из которых обучаемый должен осуществить выбор или поиск правильного ответа на поставленный УКВ. Собственно же *альтернативный* способ обнаружения правильного ответа состоит в том, что дополнительно к учебному контролирующему вопросу предлагается единственный вариант ответа (правильный или неправильный). Обучаемый же должен согласиться или не согласиться с ним в форме однозначной реакции: «Да» или «Нет».

Именно *способы логико-информационного ограничения области поиска* или для краткости *способы поиска правильных ответов* на учебные контролирующие вопросы — УКВ в контролирующем учебном диалоге являются в системе ЛИТО-контроля главным основанием для соответствующего разделения *режимов* ведения КУД на три типа и одним из его отличительных признаков. Таким образом, в *каждом* контролирующем учебном диалоге соответствующего познавательного типа можно воспользоваться тремя возможными режимами его ведения, которые отображают соответствующий способ поиска правильных ответов на конкретный учебный контролирующий вопрос или задание.

#### **Режим КУД как вид информационной «подсказки»**

Поскольку в системе ЛИТО-контроля три способа поиска правильного ответа на УКВ фиксируют явным образом определенную степень или уровень *информационного ограничения*, которая соответствует конкретному режиму ведения КУД, то можно утверждать, что каждый режим КУД, по существу, свидетельствует об *информационном объеме* «подсказки» или «помощи» к самому УКВ. Объем этой информационной «подсказки» или «помощи», предлагаемой ученику для успешного выполнения соответствующего учебного задания, в каждом режиме КУД оказывается разным.

Под *открытым режимом* КУД понимается такой его элементарный акт, в котором способ поиска правильного ответа на УКВ не содержит никаких дополнительных информационных ограничений. Здесь учитывается только содержание информации, которая имеется в теме и реме учебного контролирующего вопроса и обуславливает релевантность правильного ответа самому вопросу. Степень ограничения к поиску правильного ответа на УКВ в

виде информационной «подсказки» при *открытом режиме* контролирующего учебного диалога практически нулевая, будем считать — *минимальная*.

Под *выборочно-альтернативным режимом* КУД понимается такой его элементарный акт, в котором способ поиска правильного ответа на УКВ ограничивается перечнем или списком предлагаемых (правильных или неправильных) к нему ответов. Степень ограничения к поиску правильного ответа на УКВ в виде информационной «подсказки» при *выборочно-альтернативном режиме* ведения контролирующего учебного диалога можно считать *средней*.

Под *альтернативным режимом* КУД понимается такой его элементарный акт, в котором способ поиска правильного ответа на УКВ ограничивается единственным ответом (правильный или неправильный) на него. Обучаемому здесь предлагается согласиться или не согласиться с предлагаемым ответом в однозначной форме типа «Да» или «Нет». Степень ограничения к поиску правильного ответа в виде информационной «подсказки» при *альтернативном режиме* ведения контролирующего учебного диалога оказывается самой большой — *максимальная*.

#### **Шкала критериальности школьных баллов**

Режимы контролирующего учебного диалога можно вполне обоснованно использовать для введения в педагогическую практику (вероятно, впервые!) четкой шкалы критериальности отметок или числовой шкалы школьных баллов для оценивания учебных ответов. В каждом элементарном акте КУД любого познавательного типа *правильный ответ* ученика на заданный УКВ получит по этой шкале свой числовой балл. Этот балл будет соответствовать конкретному *режиму* ведения КУД в каждом его элементарном акте: «5» или «отлично» — *открытому*, «4» или «хорошо» — *выборочно-альтернативному* режиму и «3» или «удовлетворительно» — *альтернативному*. Чем больше объем информационной подсказки, тем ниже балл. Вполне справедливо! Предлагаемая шкала имеет ряд отличительных особенностей.

*Во-первых*, она учитывает, что любые ответы обучаемого должны, как следует из анализа вопросно-ответной структуры учебного диалога, трактоваться только как правильные, либо как неправильные. Они не могут считаться «чуть-чуть неправильными», «не совсем правильными», «почти правильными» и т.п.

*Во-вторых*, каждый балл «5», «4», «3» по предлагаемой шкале в системе ЛИТО-контроля выставляются всегда *только за правильный* ответ, к которому последовательно идет ученик по технологии ЛИТО-контроля, и лишь балл «2» выставляется за окончатель-



но неправильный ответ, к которому приходит ученик, исчерпав все информационные подсказки (режимы КУД).

*В-третьих*, предлагаемая оценочная числовая шкала школьных баллов является, по существу, *независимой от* конкретного содержания самих ответов учеников на учебные контролируемые вопросы или задания и в этом отношении выставляемые по ней баллы не зависят от субъективных настроений и желаний контролирующего произвольно интерпретировать содержание самих ответов, кроме фиксации их правильности или неправильности. Таким образом, предлагаемая в системе ЛИТО-контроля оценочная числовая шкала школьных баллов обретает статус *объективности*.

*В-четвертых*, предлагаемая оценочная числовая шкала школьных баллов, позволяет совершенно определенно и однозначно отличать один балл от другого всего лишь по одному признаку — режиму КУД и таким образом она приобретает статус *строгой критериальности*.

Эта шкала вполне определенно свидетельствует не о критериях *содержания* правильного или неправильного ответа, а о критериях «порядка» выставления самих школьных баллов за каждый правильный и неправильный ответ. Ведь справедливости ради надо отметить, что современная педагогическая практика пока не располагает объективной и четкой «интервальной» шкалой количественных показателей содержания ученических ответов, получающих соответствующий оценочный балл! Положительные баллы «5», «4», «3» в системе ЛИТО-контроля выставляются всякий раз только *за правильный ответ*, совпадающий по содержанию с эталоном, но *с обязательным учетом* использованного учеником объема информационной «подсказки», сопровождающей само учебное задание, т.е. с учетом использованного конкретного режима КУД. Естественно, что после того как исчерпаны все подсказки и правильный ответ так и «не прозвучал», выставляется вполне справедливая и однозначная «двойка». В предлагаемой системе ЛИТО-контроля шкале порядка (при отсутствии, а может быть и в силу принципиальной невозможности четкой интервальной шкалы) соответствующий балл выставляется однозначно и по существу за степень *независимости* и/или *зависимости* ученика от объема информационной подсказки. Иначе говоря, балл в системе ЛИТО-контроля начинает характеризовать *уровень самостоятельности* в учебно-информационной подготовке ученика при выполнении учебных заданий в форме УКВ. Учебный контролируемый вопрос или задание в системе ЛИТО-контроля формулируются учителем *на основе заранее ему известного эталона правильного ответа* (ответа на «от-

лично»), представленного в виде описания или объяснения, или прогноза (следствия). Поэтому легко заметить, что *все исходные УКВ* должны формулироваться только в *открытом режиме* ведения КУД.

В предлагаемой оценочной шкале школьных баллов выражается *второе принципиальное отличие* системы ЛИТО-контроля от традиционных систем контроля итогов обучения и самостоятельной работы учащихся.

Методика оценивания отдельного ответа учащегося в системе ЛИТО-контроля представляется весьма простой и надежной: чем *более ограниченный режим* КУД будет использован учеником при поиске правильного ответа на УКВ, тем *меньшим баллом* этот ответ будет оцениваться. И наоборот: чем *менее ограниченный режим* КУД будет использован учеником при поиске правильного ответа на УКВ, тем *большим баллом* он оценивается. Таким образом, режим КУД как инвариантная *форма* ведения самого учебного контролирующего диалога относительно конкретного содержания любого учебного задания становится надежным *критерием и гарантом объективности* (и педагогической справедливости!) соответствующей школьной отметки.

#### Интеллектуальность оценочных баллов

Ответы ученика могут совпадать или не совпадать с заранее означенным эталоном правильного ответа, т.е. быть только правильными или неправильными. В случае совпадения с эталоном ответ ученика *получает* балл, которым был оценен первоначально соответствующий режим ведения КУД, а в случае несовпадения с эталоном ответ ученика *не получает* балл, которым был оценен первоначально соответствующий режим ведения КУД. У него возникает возможность получить последовательно балл от «5», «4», «3» до «2». Отметка, таким образом, всегда будет однозначно фиксировать степень или объем подсказки, которой мог воспользоваться или не воспользоваться ученик для получения правильного ответа, соответствующего эталону, и который был основанием для корректно сформулированного учебного контролирующего задания или вопроса. Но в системе ЛИТО-контроля она фиксирует не только это.

О чем могут и должны свидетельствовать *учебные контролируемые вопросы*? Очевидно, в первую очередь, о соответствующей степени *знания* или *понимания* или *интеллектуального умения*, которому должен удовлетворять ответ учащегося. Задается ли УКВ на «знание», на «понимание» или на «интеллектуальное умение», в каждом конкретном случае он предполагает получение правильного или неправильного ответа. А сами режимы ведения контро-

лирующего учебного диалога свидетельствуют об уровне информационного ограничения области поиска правильного ответа или иначе – о степени информационной помощи («подсказки»), которые обуславливают результативность поиска правильного ответа.

О чем могут и должны свидетельствовать *ответы учащихся* на учебные контролирующие вопросы или задания? Любой ответ в системе ЛИТО-контроля должен свидетельствовать, в первую очередь, о соответствующем уровне «знания» (З) или глубине «понимания» (П), или степени «интеллектуального умения» (ИУ), которые были проявлены (обнаружены) учеником при решении конкретной учебной задачи. Одновременно каждый ответ ученика свидетельствует также о степени его информационной независимости от объема информационной «подсказки». Эта степень будет *минимальной* при открытом, *средней* при выборочно-альтернативном или *максимальной* при альтернативном режимах ведения контролирующего учебного диалога. Она будет находить свое конкретное выражение в соответствующей отметке, изменяясь в пределах от «неудовлетворительно» до «отлично» и наоборот. При этом необходимо обращать также внимание на соблюдение учениками основных требований логико-информационной корректности в их ответах или решениях.

### Структура и алгоритмы КУД

Представим графически общую структуру отдельной фазы контролирующего учебного диалога и сформулируем алгоритм воплощения одной «полной фазы» контролирующего учебного диалога в учебном процессе.

*Комментарий* – это такой вид обучающей информации, который не требует от ученика каких-либо активных действий. После ознакомления с комментарием ученику достаточно лишь сообщить о том, что он готов переходить к следующему шагу контроля. Информация, содержащаяся в комментариях, может иметь самый разнообразный характер: вводные положения, правильные ответы на вопросы, разъяснения, задания, ссылки на литературу и т.п.

*Алгоритм построения* (одной полной фазы) *контролирующего учебного диалога* можно представить в виде выполнения последовательности его шагов со стороны обучающего.

*1-й шаг.* Относительно контролируемого пункта плана-оглавления учебной темы сформулировать правильный ответ-эталон в виде *полного правильного ответа*.

*2-й шаг.* Относительно ответа эталона сформулировать учебный вопрос и рассматривать его как учебный контролирующий

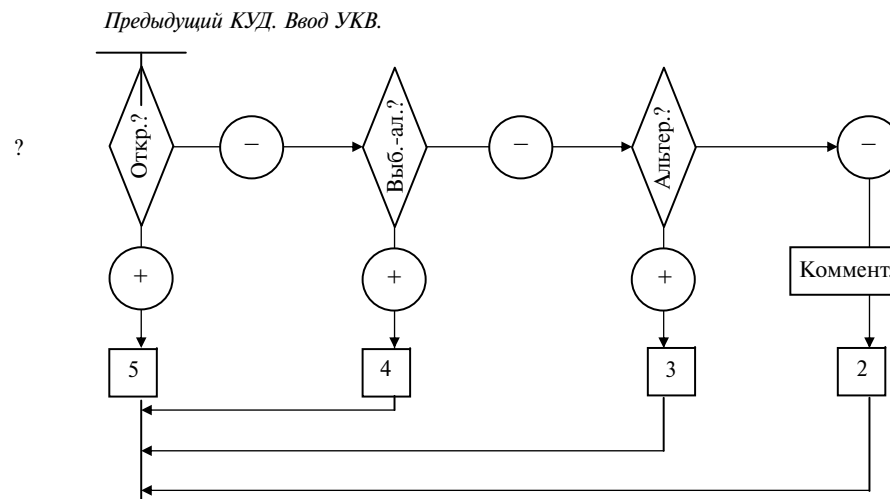

Следующий УКВ. Следующий КУД

- Где:
- ◊ ? – УКВ в соответствующем режиме КУД;
  - ⊕ – правильный ответ учащегося;
  - ⊖ – неправильный ответ учащегося;
  - – отметка за ответ учащегося;
  - Коммент. – обучающий комментарий при неправильном ответе учащегося

Слова, находящиеся в ромбах структурно-графического изображения отдельной фазы учебного контролирующего диалога, означают последовательно (слева направо): «Открытый», «Выборочно-альтернативный» и «Альтернативный».

вопрос – УКВ *открытого* режима контролирующего учебного диалога – КУД.

*3-й шаг.* Предъявить УКВ обучаемому и в случае получения ответа, совпадающего с эталоном (в виде полного правильного или оптимально правильного ответа), завершить фазу КУД выставлением отметки «5» и перейти к КУД по следующему пункту плана-оглавления учебной темы.

*4-й шаг.* В случае получения неправильного ответа на предъявленный УКВ перевести КУД в *выборочно-альтернативный режим* и предложить дополнительно варианты ответов (как правильных, так и неправильных) к указанному УКВ.

*5-й шаг.* В случае получения ответа, совпадающего с эталоном (в виде полного правильного или оптимально правильного ответа), завершить фазу КУД выставлением отметки «4» и перейти к КУД по следующему пункту плана-оглавления учебной темы.

*6-й шаг.* В случае получения неправильного ответа на предъявленный УКВ перевести КУД в *альтернативный режим* и предложить обучаемому один вариант ответа (правильного или неправильного) для определения правильности предложенного ответа на УКВ в форме «Да» или «Нет».

*7-й шаг.* В случае получения ответа, совпадающего с эталоном (в виде полного правильного или оптимально правильного ответа), завершить фазу КУД выставлением отметки «3» и перейти к КУД по следующему пункту плана-оглавления учебной темы.

*8-й шаг.* В случае получения неправильного ответа на предъявленный (исходный) УКВ выставить обучаемому отметку «2», сопроводив её комментарием, и перейти к КУД по следующему пункту плана-оглавления учебной темы. Легко видеть, что ученику постоянно и последовательно предоставляется «шанс» узнать правильный ответ на УКВ.

Рассмотрим на конкретном *примере*, каким образом, ориентируясь на одно и то же содержание учебного контролирующего задания или вопроса, в системе ЛИТО-контроля можно построить учебный контролирующий диалог *описательного* типа «на знание» (3) в различных режимах его ведения с одновременным установлением оценочной значимости (балльности) ответов. Напомним, что для учителя учебный контролирующий диалог всегда начинается с ясного и точного представления правильного ответа (ответа-эталона), который он стремится получить от ученика.

Допустим, на определенном этапе изучения материала необходимо установить знание учеником наименований и расположения цветов в радуге - корректнее – в разложении естественного белого света на составляющие при его преломлении: красный, оранжевый, желтый, зеленый, голубой, синий, фиолетовый.

*Открытый режим* элементарного акта контролирующего учебного диалога имеет минимальный объем «подсказки» и не накладывает на поиск правильного ответа никаких ограничений, обуславливая его содержание лишь содержанием темы и ремы самого учебного контролирующего вопроса. Очевидно, что вопрос, заданный в элементарном акте контролирующего учебного диалога в открытом его режиме, потребует от ученика максимальной осведомленности для формулировки правильного ответа. В случае полного соответствия ответа эталонному, ученику должна быть выставлена максимальная отметка «отлично».

### **Пример №1.**

*Открытый режим КУД.*

*Ответ-эталон:* «Между оранжевым и синим цветами в радуге последовательно расположены желтый, зеленый и голубой цвета»

*УКВ:* «Приведите в соответствующей последовательности наименования цветов, расположенных в радуге между оранжевым и синим цветами».

При формулировке этого учебного контролирующего вопроса или задания учитель должен предполагать, во-первых, что ученик знает все цвета, образующие радугу, и, во-вторых, знает, какие именно из них расположены в соответствующей последовательности в диапазоне, ограниченном оранжевым и синим цветами: желтый, зеленый, голубой. Именно эта информация, т.е. информация, конкретизированная формой постановки учебного контролирующего вопроса должна прозвучать в правильном ответе ученика. В случае правильного ответа ученик получает отметку «отлично». В случае же неправильного ответа отметка «отлично» ему не выставляется, но предоставляется возможность (дается шанс) попытаться получить отметку «хорошо» за выполнение того же задания.

Для этого учитель переводит систему ЛИТО-контроля в режим *выборочно-альтернативного* ведения контролирующего учебного диалога. Содержание учебного контролирующего вопроса остается тем же самым (сохраняется запрашиваемая рема вопроса). Но сам выборочно-альтернативный режим ведения контролирующего учебного диалога моделирует для обучаемого более чем прежняя, облегченную ситуацию в виде *средней* информационной «подсказки». Обучаемому предлагаются варианты (правильных и неправильных) ответов на тот же УКВ. Задача ученика в данном случае сводится к выбору варианта, совпадающего, на его взгляд, с правильным, а задача учителя заключается в определении соответствия или несоответствия выбранного варианта правильному эталону. Правильный ответ ученика на учебный контролирующий вопрос или задание, который совпадает с эталоном, при *выборочно-альтернативном* режиме ведения диалога целесообразно оценить баллом «хорошо».

### **Пример №2.**

*Выборочно-альтернативный режим КУД.*

*УКВ:* «Приведите в соответствующей последовательности наименования цветов, расположенных в радуге между оранжевым и синим цветами».

Правильный ответ на УКВ выберите из приведенных ниже вариантов ответа. Укажите номер варианта.

1. желтый – голубой – зеленый;
2. зеленый – желтый – голубой;
3. желтый – зеленый – голубой;
4. серый – сиреневый – малиновый.

Как видно из примера, в предлагаемых вариантах могут присутствовать также ответы, провоцирующие ученика на неправильный ответ, а именно: серый, сиреневый и малиновый цвета, которые вообще отсут-

ствуют в радуге и являются смешением основных цветов. Задачей ученика в данном случае является «отделить зерна от плевел» и выбрать те и только те варианты, которые должны присутствовать в эталоне правильного ответа. В случае правильного ответа ученик получает отметку «хорошо». В случае неправильного ответа отметка «хорошо» не выставляется и ученику предоставляется возможность (дается шанс) получить отметку «удовлетворительно» за выполнение того же задания.

Для этого используется *альтернативный* режим ведения контролирующего учебного диалога. Содержание учебного контролирующего вопроса опять остается тем же самым (сохраняется запрашиваемая рема вопроса). Но сам альтернативный режим ведения контролирующего учебного диалога моделирует для обучаемого еще более облегченную, по сравнению с предыдущей, ситуацию в виде *максимальной* информационной «подсказки». Ему предлагается единственный вариант ответа, а задача ученика состоит только в приведении содержащейся в предложенном ответе информации в соответствие с уровнем своих знаний по предложенному учебному контролируемому заданию и выборе одного из вариантов реакции на него между «ДА» или «НЕТ». Естественно, что правильный ответ, который должен совпадать с эталоном, следует оценить минимальным положительным баллом — «удовлетворительно».

#### Пример № 3.

*Альтернативный режим КУД.*

УКВ: «Приведите в соответствующей последовательности наименования цветов, расположенных в радуге между оранжевым и синим цветами».

Предлагаемый вариант ответа на УКВ: «Между оранжевым и синим цветами в радуге последовательно расположены желтый, зеленый и голубой цвета». Дайте однозначный ответ «Да» или «Нет».

Правильной реакцией на данное учебное контролирующее задание является — «ДА». Но альтернативный режим ведения контролирующего учебного диалога не исключает также возможности формулировки провоцирующих вариантов ответа, когда правильной реакцией будет — «НЕТ». Вариантов таких достаточно много и их выбор зависит от педагогического опыта и задач, решаемых в учебном диалоге. Например: «Между оранжевым и синим цветами в радуге расположены желтый и зеленый цвета». В случае неправильного ответа на учебное контролирующее задание в альтернативном режиме ведения контролирующего учебного диалога учащемуся уже очевидным образом не предоставляется возможность отвечать на балл меньший, чем «удовлетворительно» и он заслуженно получает отметку «неудовлетворительно» и соответствующий комментарий относительно своего уровня подготовки по заданному вопросу.

Рассмотрим теперь на конкретном примере, каким образом, ориентируясь на одно и то же содержание учебного контролирующего задания или вопроса, в системе ЛИТО-контроля можно выстроить учебный контролирующий диалог *объяснительного* типа «на понимание» (П) в различных режимах его ведения с одновременным установлением оценочной значимости (балльности) ответов.

#### Пример №4

*Открытый режим КУД* (правильный ответ оценивается на «5»).

Ответ-эталон: «При соблюдении следующих нормальных условий: температура воды 100 градусов С и давление 760 мм рт. ст., вода без примесей закипает».

УКВ: «Назовите два нормальных условия, при которых закипает вода без примесей».

#### Пример №5

*Выборочно-альтернативный режим КУД* (правильный ответ оценивается на «4»).

УКВ: «Назовите два нормальных условия, при которых закипает вода без примесей».

Осуществите выбор правильного варианта ответа на УКВ из приведенных ниже пар условий (температура — давление)

Температура (градусы С): Давление (мм рт. ст.):

менее 100                      менее 760

равна 100                      равно 760

более 100                      более 760

#### Пример №6

*Альтернативный режим КУД* (правильный ответ оценивается на «3»).

УКВ: «Назовите два нормальных условия, при которых закипает вода без примесей».

Предлагаемый вариант ответа на УКВ: «При следующих нормальных условиях: температуре 100 градусов С и давлении 760 мм рт. ст. вода без примесей закипает». Дайте однозначный ответ «Да» или «Нет».

Ответы ученика в контролирующем учебном диалоге *объяснительного* типа будут носить характер *объяснений*, указывающих на причины, по которым закипает вода без примесей, и свидетельствовать о степени его *понимания* этой обусловленности.

Теперь следует сказать особо несколько слов об использовании контролирующего учебного диалога *прогностического* типа, в котором учебные контролирующие вопросы или задания «на интеллектуальное умение» (ИУ) предполагают выяснение интеллектуальной способности ученика к самостоятельным выводам, к образованию нового знания, к предвидению. Предвидение является естественным свойством сознания человека и заключается, прежде всего, в способности его иметь дело с объектами или явлениями, не наблюдаемыми непосредственно в чувственном опыте или в эксперименте в настоящее время. Поэтому реальное осуществление предвидения предполагает использование в первую очередь абстрактно-теоретических методов научного исследования мира явлений. Научное предвидение реализуется в прогнозах, представляющих собой знание о неизвестном, которое вытекает из других заранее известных знаний.

Воспользуемся предыдущим примером с кипением воды без примесей.

Ответ-эталон: «При соблюдении следующих нормальных условий: температура воды 100 градусов С и давление 760 мм рт. ст., вода без примесей закипает».

**Пример №7**

*Открытый режим КУД.*

УКВ: «Назовите то физическое состояние воды без примесей, которое она примет при давлении 760 мм. рт. ст. и при температуре 100 градусов С».

Здесь можно получить несколько правильных ответов. Например, можно получить ответы: «вода закипит», «вода превратится в пар», «вода полностью испарится» и т.д. Легко заметить, что при построении учебного контролирующего диалога «на интеллектуальное умение» не приходится рассчитывать на единственный правильный ответ. Поэтому само выставление вполне *определенной* отметки за ответ ученика становится делом весьма неопределенным и затруднительным<sup>2</sup>. Действительно, творчество, а ответ «на интеллектуальное умение» именно его и предполагает, не терпит однозначности. Естественным образом получается, что учебные контролирующие вопросы или задания «на интеллектуальное умение» следует отнести не к собственно контролирующим, а к *регистрирующим*, отметка за которые не ставится. Поэтому, получив ответ ученика, остается только оценить его содержательную оригинальность и удостовериться, что этой интеллектуальной способностью он действительно владеет.

И все же помимо содержательной оригинальности вывода или прогноза ученика учителю следует обратить внимание на соблюдение учеником некоторых условий их логической корректности, которые уместно отнести и к самому контролируемому учебному диалогу *прогностического* типа.

(а) исходные посылки  $A_1, \dots, A_n$  должны быть информационно независимы (не выводиться друг из друга), не содержать повторов и тавтологий.

(б) ни посылки, ни само заключение  $B$  не должны быть самопротиворечивыми или содержать в себе логически противоречивых выражений.

(в) посылки должны удовлетворять условиям информационной необходимости и количественной достаточности, чтобы из них релевантно следовало заключение  $B$ .

**Типы УКВ в педагогической практике**

В итоге обсуждения различных типов или форм учебных заданий, используемых в учебном контролирующем диалоге, выясняется, что *в реальной педагогической практике* учитель может использовать три *познавательных* типа учебных контролирующих вопросов или заданий – УКВ:

УКВ (З) – учебный контролирующий вопрос на проверку уровня «знания»;

УКВ (П) – на контроль «понимания»;

УКВ (ИУ) – на контроль «интеллектуального «умения».

С учетом же того, что *в реальной педагогической практике* при построении учебного контролирующего диалога учитель может

использовать еще и три режима его ведения, обусловленных способом поиска правильного ответа, то появляется возможность воспользоваться *семью* вариантами УКВ:

- УКВ «на знание» в *открытом* режиме КУД.
- УКВ «на знание» в *выборочно-альтернативном* режиме КУД.
- УКВ «на знание» в *альтернативном* режиме КУД.
- УКВ «на понимание» в *открытом* режиме КУД.
- УКВ «на понимание» в *выборочно-альтернативном* режиме КУД.
- УКВ «на понимание» в *альтернативном* режиме КУД.
- УКВ «на интеллектуальное умение» в *открытом* режиме КУД.

Итак, семь вариантов учебных контролирующих вопросов или заданий в системе ЛИТО-контроля исчерпывают реальную педагогическую практику проверки, *во-первых*, качества и самостоятельности освоения учебного материала и, *во-вторых*, достигнутого уровня развития соответствующего типа мышления, выраженного познавательным типом КУД, применительно к каждому отдельному ученику.

**Контроль как самообучение**

С точки зрения логико-информационного подхода к школьному образованию самая главная функция при контроле (оценении) отдельных итогов процесса обучения сводится к такому оформлению и предъявлению содержания учебного задания учащему, которое позволяет ему в случае последовательного и корректного выполнения этого задания *найти*, в конечном счете, *правильный ответ*. В системе ЛИТО-контроля процедура выполнения задания «на знание» или «на понимание» предполагает такое его последовательное предъявление, что, в случае неправильного выполнения учебного задания сформулированного в открытом режиме ведения учебного контролирующего диалога, ученик получает это же задание, сформулированное уже в выборочно-альтернативном режиме, а, в случае повторного невыполнения, в альтернативном. Даже при получении «двойки», после невыполнения задания предъявленного в альтернативном режиме, ученику дается обучающий комментарий, в котором, в частности, общается или сам правильный ответ или источник его нахождения. Традиционные системы контроля, используемые сегодня в педагогической практике, *не предполагают обязательного* сообщения правильного ответа ученику в каждом конкретном случае при неправильном выполнении им учебного задания. Само собой разумеется, если ученик знает правильный ответ заранее, то его не чему и учить! Учеба (собственно обучение) осуществляется через

поиск и нахождение правильного ответа или правильного решения за счет выполнения определенных действий или операций, которые сформулированы учителем в учебном задании содержательно грамотно и логически корректным образом. Таким образом, в системе ЛИТО-контроля осуществляется не только собственно контроль итогов обучения, но и продолжается процесс *самообучения* учащихся<sup>3</sup>.

В этом состоит *третье принципиальное отличие* системы ЛИТО-контроля от традиционных систем контроля итогов работы учащихся.

При практической организации контроля внешние или структурные характеристики любого элементарного акта контролирующего учебного диалога — описательного типа, объяснительного типа, прогностического типа — свидетельствуют нам о глубине (от «простого» к «сложному») погружения в контролируемое содержание школьного предмета. В свою очередь каждый из режимов — открытый, выборочно-альтернативный, альтернативный — элементарного акта контролирующего учебного диалога любого интеллектуально-познавательного типа свидетельствует нам об объективной степени усвоения контролируемого содержания школьного предмета. Поскольку каждому режиму получения правильного ответа заранее присваивается вполне определенный балл, то степень объективности значительно повышается. Перед осуществляющим контроль учителем или членом экзаменационной комиссии стоит только одна задача — определить *совпадение или несовпадение* ответа ученика на поставленный вопрос с эталонным правильным ответом. Применение подобной методики оценивания, ввиду ее инвариантности к содержанию вопроса, позволило бы практически исключить разногласия среди членов экзаменационных комиссий, когда за один и тот же ответ разными членами комиссии ставятся разные отметки. Знание, а, тем более научное, должно быть объективно истинным не только по своему содержанию, но и по форме! Технология оценивания в системе ЛИТО-контроля оказывается *инвариантно-независимой* не только от предметного содержания любой школьной дисциплины, но и от субъективного мнения любого члена экзаменационной комиссии, участвующего в приеме экзамена!

В этом состоит *четвертое принципиальное отличие* системы ЛИТО-контроля от традиционных систем контроля итогов работы учащихся.

Повышение качества школьного обучения обуславливается обязательным выполнением, по крайней мере, двух условий: ясным и точным представлением главных целей и установлением единых стандартов и алгоритмов их достижения. Однако тради-

ционный подход к оцениванию итогов обучения не может не только удовлетворить этим требованиям, но и преодолеть многих других проблем, от решения которых весьма существенно зависит как эффективность самого контроля, так и качество школьного обучения. Для преодоления трудностей, с которыми сталкивается сегодня традиционная система контроля итогов обучения, нужны новые подходы. Таким новым подходом применительно к системе контроля итогов обучения может служить использование *логико-информационных технологий обучения*.

Система ЛИТО-контроля в сущности своей алгоритмична и, как показывает экспериментальная практика, работает весьма эффективно при поддержке компьютера. Появляются реальные возможности для «дистантного» образования и компьютерного самоконтроля итогов обучения. Возрастающее компьютерное насыщение российских школ создает реальные предпосылки для широкого внедрения этой системы контроля в педагогическую практику, что позволит выставлять объективную итоговую отметку (средний балл) *каждому ученику за работу на каждом уроке*. Таким образом, появляются реальные перспективы для разработки и внедрения в учебный процесс систем объективного, сплошного и регулярного («тотального» или «глобального») контроля итогов обучения без использования для этих целей специальных итоговых контрольных работ за месяц, за четверть, за семестр и т.п. Объективный и регулярный текущий контроль делает не нужным контроль итоговый!

В этом состоит *пятое принципиальное отличие* системы ЛИТО-контроля от традиционных систем контроля итогов работы учащихся.

### **Сравнение систем ЛИТО-контроля и ЕГЭ-контроля**

Остановимся теперь кратко на сравнении системы ЛИТО-контроля с технологией контроля в системе ЕГЭ. Отметим, *во-первых*, что у них разные главные цели. Для системы ЕГЭ эта цель заключается, прежде всего, в «борьбе с коррупцией в образовании», а для системы ЛИТО контроля — эта цель состоит в повышении качества и объективности контроля и, как следствие, качества самого школьного обучения. *Во-вторых*, эти системы не могут взаимодополнять друг друга, так как в системе ЕГЭ наличествуют именно те недостатки, на преодоление которых и ориентирована, прежде всего, система ЛИТО-контроля. В числе этих недостатков системы ЕГЭ, прежде всего, можно отметить:

- отсутствие однозначных объективных критериев оценивания;
- отсутствие учета главной цели (результата) обучения;

- отсутствие инвариантности (независимости от содержания) методов оценивания;
- отсутствие объективных предпосылок сплошного и регулярного контроля.

Смогут ли в дальнейшем системы типа ЛИТО-контроля заменить систему ЕГЭ контроля? Заменить, очевидно, не смогут, но смогут сделать систему ЕГЭ контроля практически бесполезной! Если в каждой школе, на каждом учебном занятии, за каждое учебное задание, каждый ученик будет получать однозначно объективную отметку и однозначно объективный средний балл за весь урок, за всю учебную тему и за всю учебную дисциплину, то вопрос об искоренении коррупции при поступлении в ВУЗ может решаться элементарно. Для этого достаточно проведения конкурса аттестатов, в которых будут фигурировать объективные отметки (итоговые средние баллы) по школьным предметам. Только добившись *объективности* в оценивании работы учащихся на протяжении всего периода школьного обучения, мы победим такую социальную болезнь как коррупция в образовании!

Наиболее практичной и эффективной формой реализации предлагаемой системы ЛИТО-контроля в практике обучения, позволяющей дифференцированно и последовательно предъявлять учебные задания с понижением их балльности и постепенным повышением уровня их интеллектуальной сложности, оказывается, как уже отмечалось, его *компьютерная* реализация. Она позволяет в комплексе решить одновременно четыре самых важных задачи, связанные с объективным контролем и оцениванием уровня *знания*, глубины *понимания* и степени *интеллектуального умения*, т.е. владения приемами логического вывода учащихся:

- (1) обеспечить адекватное представление учебного материала в диалоговой форме;
- (2) добиться адаптивности общения обучающего и обучаемого в соответствии с уровнем его подготовленности;
- (3) выработать критерии, позволяющие однозначно и объективно оценить итоги обучения и самостоятельной работы учащихся;
- (4) подготовить полезные дидактические рекомендации по дальнейшему совершенствованию учебного процесса.

### Эффективность системы ЛИТО-контроля

Любые системы контроля итогов обучения с необходимостью предполагают вопрос об эффективности контроля вообще и самих этих систем, в частности. Применительно к системе ЛИТО-контроля ответ на него зависит от того, насколько эта система контроля как одна из составляющих компонентов достижения главного результата школьного обучения удовлетворяет таким

логико-информационным критериям как оптимальность, продуктивность и объективность.

*Систему ЛИТО-контроля* можно считать *оптимальной* лишь в том случае, когда в ней для однозначной оценки уровня знания и глубины понимания, а также для выявления способности ученика делать самостоятельные выводы или прогнозы по обсуждаемому учебному материалу используется минимально необходимое количество информационно-логических средств.

По существу, это означает, что система контроля должна иметь *алгоритмический* характер.

*Систему ЛИТО-контроля* можно считать *продуктивной* лишь в том случае, когда последовательность предъявления учебных контролирующих заданий осуществляется в ней в строгом соответствии с принципами структурирования учебного материала для начальной, основной и средней (полной) школы, а также с последовательным понижением балльности при возрастании величины информационной подсказки в каждом режиме контролирующего учебного диалога.

*Систему ЛИТО-контроля* можно считать *объективной* лишь тогда, когда сама форма или алгоритм предъявления учебных контролирующих вопросов или заданий становится надежным критерием выставления не зависящих от субъективной воли и желания учителя школьных отметок: «5», «4», «3» или «2».

Всем этим требованиям в полной мере удовлетворяет система ЛИТО-контроля, поэтому она позволяет эффективно и последовательно добиваться достижения важнейших образовательных целей школьного обучения – развития интеллектуальных способностей учащихся и повышения качества обучения.

### ПРИМЕЧАНИЯ

<sup>1</sup> Модификацией выборочно-альтернативного ответа считается также *выборочно-конструируемый* способ поиска правильного ответа, осуществляемый комбинацией (конструированием) его из отдельных элементов разных ответов и просто *выборочный* способ поиска правильного ответа из предлагаемого списка – «меню» ответов.

<sup>2</sup> Становится вполне очевидным, что вести учебный контролирующий диалог на «интеллектуальное умение» в выборочно-альтернативном, а тем более в альтернативном режиме здесь вообще не имеет никакого смысла, т.к. нельзя предусмотреть перечень всех правильных следствий или заключений, к которым может придти отвечающий на учебный контролирующий вопрос.

<sup>3</sup> Практическое внедрение системы ЛИТО-контроля в отдельных классах 375-й школы г. Санкт-Петербурга привело к весьма значительному снижению количества «двоек» (практически к их исчезновению!) за ответы учащихся и к полному прекращению споров о справедливо или не справедливо поставленной отметке.

**Аннотация**

**Ключевые слова:** *Обучение, система контроля, диалог, критерии, структурный, ЕГЭ, балл, шкала.*

Вводится понятие контролирующего учебного диалога и показывается его отличие от обычного учебного диалога. Вводится понятие режима ведения диалога как способа ограничения информационной области поиска правильного ответа на учебный вопрос. На этой базе выстраивается оценочная шкала балльности. Обсуждается проблема разделения вопросов на «простые» и «сложные» и предлагается структурный логико-информационный способ её решения. Формулируется алгоритм построения контролирующего учебного диалога инвариантный контролю по различным школьным предметам. Выделяются шесть отличий системы контроля, основанного на использовании логико-информационных технологий, от традиционных технологий контроля. Определены условия эффективности предлагаемой системы в контексте достижения главной цели обучения. Проводится сравнительный анализ предлагаемой системы контроля с системой единого государственного экзамена.

**Summary**

**Key Words:** *Education, Development of Intellegence, System of Control, controlling educational dialogue, scale of marks, logic-information control.*

This paper introduces the concept of controlling educational dialogue and displays its peculiarities in contrast to common education dialogue. The concept of dialogue mode as a method of restricting the information domain in which right answers are searched is brought in and on the basis of it the scale of marks is formed. The author discusses on the problem of setting apart simple and complicated questions and gives the solution in logical and information manner. The algorithm of constructing the control methods that are invariant to particular control methods used in different subjects is formulated. Six distinctions of logic-information control of education in contrast to traditional technologies of control are introduced. The conditions of effectiveness of introduced system of control in the context of achieving the main objective of education are defined and the comparative analysis of the system of logic-information control and the system of unified government examination is given.

## О ФИЛОСОФИИ МУЗЫКАЛЬНОГО ОБРАЗОВАНИЯ: СУЩНОСТЬ, ПРЕДНАЗНАЧЕНИЕ, НАПРАВЛЕННОСТЬ

*Э.Б. АБДУЛЛИН, Е.В. НИКОЛАЕВА*

Вопрос привлечения философии – «науки наук» (Г.Ф. Гегель) в сферу музыкального образования, чрезвычайно сложный, дискуссионный и мало исследованный. Прежде всего, необходимо уточнить, что в рамках данной статьи мы ограничиваемся рассмотрением вопроса о сущности, предназначении и направленности отечественной философии музыкального образования.

Можно ли вообще так формулировать названную проблему, имеет ли она право на существование?

К настоящему времени российскими учеными накоплен богатый и чрезвычайно ценный опыт не только рассмотрения философии как «формы общественного сознания, направленной на выработку *целостного* взгляда на мир» (А. Спиркин), но и экстраполяции философии на область культуры (философия культуры – М. Каган и др.), в область искусства (философия искусства – Вл. Соловьев и др.), в область музыки (философия музыки – А. Лосев и др.), в область педагогики (философия образования – Б. Гершунский и др.). Этот опыт убеждает в правомерности вывода о том, что философия как наука наук в полной мере может быть относительно *самостоятельно* рассмотрена в рамках такой науки, как педагогика музыкального образования.

*Предмет* философии музыкального образования видится в определении предназначения музыкального образования в раскрытии целостной картины мира, Бытия, и соответствующих этой картине философских оснований формирования духовной культуры человека средствами музыки. Тем самым философское осмысление придает деятельности педагога-музыканта целевые установки, при которых происходит осознание ее смысла, ценности, сущности и специфики.

*Центральными категориями* философии музыкального образования есть основания считать, прежде всего, категорию «мировоззрение», а также такие взаимосвязанные с ней, «родственные» категории, как «миропонимание», «мировосприятие», «мирочувствование», «мироощущение».

Такая исходная установка обусловлена тем, что музыкальное образование призвано развивать не только и не столько философски стройную, логически выстроенную систему представлений о мире, сколько *прочувствованный, «проинтонированный»* каждым человеком образ мира и себя в этом мире. Этот образ далеко не всегда находит вербальное выражение. Он проявляется на интуитив-



ном уровне, когда человек оказывается способным услышать в интонационном строе музыки «свернутость» в интонации (термин В.В. Медушевского) той или иной музыкальной культуры.

Вместе с тем следует иметь в виду, что исторически сложились различные воззрения на предназначение музыки и музыкального образования в раскрытии целостной картины мира — в народной, религиозной и светской педагогике. Каждая из них исходит из своего понимания целостности, а вместе они образуют целостность более высокого уровня, находясь в том или ином музыкально-педагогическом пространстве и времени.

В этой статье будет предпринята попытка охарактеризовать сущность, предназначение и направленность философии музыкального образования в России:

- у истоков ее зарождения в языческой культуре наших далеких предков;
- после принятия на Руси Христианства в качестве государственной религии;
- в XX столетии, когда в России утверждается взгляд на музыку как на искусство «интонируемого смысла» (*Б.В. Асафьев*).

Истоки философских воззрений на музыкальное образование следует искать в период язычества. В этот период в недрах традиционной музыкальной культуры формировалось представление об огромной роли звука, звучания, песни, пляски в жизни человека, вырабатывались пути и способы передачи музыкального опыта от одного поколения к другому. Это свидетельствовало о *зарождении музыкального образования народной ориентации и его философских оснований*, хотя говорить о таких основаниях можно лишь с большой долей условности.

В мировоззренческом отношении музыкальное образование в период язычества определяли *мифологические представления о божественном происхождении музыки, ее магической и пророческой силе*. С детских лет они входили в сознание ребенка и формировали его отношение к звуку и к тому, что, согласно современной терминологии, принято называть *музыкой и музицированием*.

Именно в такой ипостаси выступает музыка в дошедших до нашего времени мифологических воззрениях наших далеких предков. Наиболее полное представление о возможных векторах воздействия музыки на людей и окружающую их природу, согласно языческой картине мира, дает исследование Л. Гервер<sup>1</sup>. Музицирование божества или культурного героя, по мнению исследователя, выступает в мифах как своеобразный аналог «древа мирового», поскольку звучание голоса или музыкального инструмента охватывает основные зоны мифологического мира, как бы объединяя и организуя их по вертикали. Имеется в виду установление связей между его нижней

зоной (подземный или подводный мир), средней зоной (земля) и верхней зоной (небо). Наряду с этим в мифологических сюжетах, как отмечает исследователь, может быть намечена и горизонталь, включающая растения — животных — людей.

Анализ представленных в мифах музыкальных мотивов показывает, что и песня, и игра на музыкальных инструментах, по представлениям язычников, могли оказывать как положительное, так и отрицательное воздействие не только на людей, но и на окружающую их природу.

Таким образом, мифологическое сознание рассматривало музицирование как объединяющее начало, способное установить определенную связь между всеми компонентами освоенного человеком культурного пространства. Следовательно, человек, находясь в центре пересечения таких *звучащих осей*, должен был постоянно чутко вслушиваться в любой звук, который доносился до него, считывать для себя его интонационно-смысловое содержание и корректировать, исходя из этого, свою жизнедеятельность.

Постижение интонационного смысла имело для человека жизненно важное значение, ибо главным образом по звучанию он мог определить состояние окружающей его природы, людей и предугадать их возможное влияние на собственную жизнь и жизнь своих сородичей. Именно звучание давало ему возможность значительно расширить горизонт освоенного им пространства, так как, с одной стороны, слышимый им звук делал для него как бы зримым то, чего реально он видеть не мог, с другой стороны, посредством воспроизводимого им звука он мог воздействовать на окружающую его действительность. Поэтому характер интонирувания, его эмоционально-смысловая окрашенность выражали то или иное отношение человека к тому жизненному явлению, порождением которого и было данное звучание. Раскрытию и передаче такого интонационного смысла и учили ребенка взрослые, передавая ему свой *жизненно-музыкальный опыт*.

Характеризуя философские воззрения на музыку в период язычества, следует иметь в виду, что музыка «дублировала все аспекты жизненного распорядка». Поэтому каждый ребенок с детства воспринимал ее как необходимый атрибут своей жизни. Музицирование было для него не только естественным, но и необходимым. С первых дней жизни ребенок в соответствии с принятыми в том или ином конкретном сообществе традициями, а также в меру своих возможностей *включался в практическую музыкальную деятельность, имеющую для него жизненно важное значение*.

В процессе такой деятельности накапливался музыкальный опыт, формировалось эмоционально-ценностное отношение к музыке, осваивались необходимые музыкальные знания, умения

и навыки, а, следовательно, происходило обучение, воспитание и развитие ребенка. При этом передача музыкального опыта от одного поколения к другому осуществлялась на этом этапе развития музыкального образования, главным образом, в русле устной традиции *в форме народной мудрости*.

В силу традиционализма и каноничности народной культуры главным ориентиром в процессе передачи музыкального опыта была направленность на точное воспроизведение традиций и обычаев, освященных прошлым и хранящихся в коллективной памяти людей. Однако передача опыта уже в те времена имела четко обозначенные границы. Об этом свидетельствует подразделение музыкальных знаний и умений на «*общие*» (предназначенные для освоения всеми членами сообщества) и «*тайные*» (к овладению которыми допускались только «избранные», посвященные в таинство совершаемого языческого священнодействия); на «*детские*» (осваиваемые ребенком до достижения возраста инициаций) и «*взрослые*» (приобретаемые им в процессе посвящения и зависящие от его пола). К тому же *запрет на разглашение кодекса священнодействия* лицам, не принадлежащим к данному сообществу, ограничивал круг людей, которые посвящались в таинство языческих обрядов и ритуалов, а, значит, и тех музыкальных действий, которые выполнялись при их отправлении.

С принятием Христианства на Руси (X в.) в философских воззрениях происходят кардинальные преобразования, что выражается, прежде всего в появлении религиозно-духовных мировоззренческих установок. В своих основаниях они выступали в качестве оппозиции языческим магическим воззрениям. Опираясь на Теорию Ю. Лотмана можно выделить следующие бинарные оппозиции магического и религиозного актов:

— если магическая система характеризуется *взаимностью* отношений между высшей силой и человеком, то религиозный акт — *односторонностью*, что выражается в безоговорочном вручении себя во власть Бога;

— если магическую систему отличает *принудительность* (совершенствование действий одной стороны требует ответных определенных действий другой), то в религиозном акте *отсутствует принудительность* в отношениях («одна сторона отдает все, а другая может дать или нет, так же как она может отказать достойному (дарителю) и отдать недостойному, не участвующему в данной системе отношений или нарушающему ее»);

— если характер магической системы характеризует *эквивалентность* (равнозначность) отношений, то в религиозном акте отношения *не имеют характера эквивалентности*;

— если в магической системе стороны вступают во взаимодействие на основе определенного договора, а, следовательно, могут

его нарушать, то в христианской философии взаимоотношения сторон определяет не договор, а «безусловный дар»<sup>2</sup>.

Соответственно, с этого времени прослеживается *два вида мировоззрения: религиозное*, как определяющее, и *языческое*, дальнейшее развитие которого происходит в условиях гонения на него не только Русской Православной Церкви, но и государства.

Как и христианская традиция в целом, православие видело предназначение образования в приобщении человека к Богу, в наставлении его на путь спасения. Согласно исследованиям О.Е. Кошелевой и Г.Б. Корнетова, достижение этой цели становилось возможным путем познания (умопостижения) и путем действия (образа жизни). При этом Византийская православная традиция осваивала оба эти пути. Западная, католическая, сосредоточила внимание на первом. Она встала на путь рационализации религиозного познания. Это во многом определило характер и западной педагогики, и западной культуры в целом. В Древней Руси (до конца XVII в.) преимущественное внимание уделялось второму пути. Рассудочное познание рассматривалось как «внешнее» и противопоставлялось истинному «внутреннему», обращенному к Богу и связанному со «светлым» состоянием души. Истинная душевная мудрость могла быть постигнута только сердцем. Педагогика, понимаемая на Руси как «душевное строение», была призвана помочь человеку овладеть христианскими добродетелями, стать нравственным в своих поступках, что являлось признаком истинной мудрости, идущей от сердца, в отличие от мудрости чисто познавательной<sup>3</sup>.

Такая целевая направленность была присуща и древнерусским музыкально-педагогическим воззрениям православной ориентации. При этом благотворное влияние на человека, согласно православным установкам могло оказывать лишь богослужбное пение, которое не считалось музыкой и выступало антитезой по отношению к мирским песням и пляскам. В своем стремлении утвердить духовность в качестве главного жизненного принципа, в том числе и с помощью церковного пения, Святые отцы Русской Православной Церкви запрещали любую мирскую музыку, будь то песня или пляска, видя в ней не служение Богу, а «самоуслаждение души».

Поскольку церковь определяла систему образования, то именно эти философские воззрения стали основополагающими и в системе устанавливающегося православного музыкального образования. Предназначение духовной музыки, в том числе пения, заключалось в служении Богу, что означает исполнение божественной воли и проявляется в следовании установленному порядку или, согласно принятой в церкви терминологии, чину. Этот порядок (или «чин») регламентирует все стороны жизни православного христианина, в том числе и православного богослужения.

Особый сакральный ритм жизни Русской Православной Церкви находил свое воплощение и в знаменной системе пения, поскольку богослужбное пение являлось неотъемлемой частью русской православной службы. Проявлялся он не только на уровне самой системы богослужбных песнопений, но и на исполнительском уровне. Постепенное, все более глубокое «вхождение» певчих в этот сакральный ритм и являлось свидетельством их духовного роста.

В области богослужбного пения православное образование предполагало: духовную сонатность певцов на клиросное пение; знание ими основного круга богослужбных песнопений русской православной церкви, их чинопоследования (времени и места включения каждого из них в православную службу), правил их распева, предусмотренных церковно-певческим канонам, и претворение этих знаний непосредственно в своей певческой деятельности; знание певцами исполнительских традиций русского православного богослужбного пения и овладение ими необходимыми профессиональными умениями и навыками для воплощения их в своем пении.

Для понимания особенностей древнерусских философских воззрений на содержание и методы православного музыкального образования важно иметь в виду, что ко всем необходимым певческим умениям и навыкам певец приходил через особую духовную сонатность на определенное молитвенное состояние и, соответственно, на определенное качество певческого звучания. Его отличали особая духовная устремленность, образно-эмоциональная просветленность, а также такое качество звучания церковного хора как соборность.

Одним из средств, помогающих клиросным певцам в Древней Руси петь духовно, являлась древнерусская музыкальная письменность. Как и во всей системе знаменного пения в целом, в древнерусской музыкальной письменности, главным было духовное начало. Ее освоение с необходимостью предполагало постижение певцами не только музыкального, но и духовно-смыслового содержания знамен.

Особый интерес с этой точки зрения представляют «сложные» знамена, особенно такая их разновидность, как «фиты». «Иносказательное толкование называет фиту “философии истинное избывание” и “дерзновение к Богу в молитве”», — пишет протоиерей Б. Николаев, ссылаясь на одну из древнерусских азбук крюкового пения. «ФИТА, — продолжает он, — рассматривалась древними толкователями как знак, указывающий на ФИЛОСОФИЮ В ЗВУКЕ, чем насыщена вся вообще наша знаменная мелодия. Развивая мелодию на одном слоге, без слов, фитная вариация призывает и певца, и молящегося слушателя к внутреннему пе-

нию, т.е. к богомыслию, к философии Царствия Божия, она призывает их включить в пение душу<sup>4</sup>.

Таким образом, обучение древнерусских певчих пению по знаменной нотации начиналось сразу с постижения ими *интонационности как духовной основы певческого интонирования*. Это становилось возможным благодаря тому, что большая часть знамен, кокиз и гласов имела свое особое, присущее лишь им духовное толкование. Поэтому запись богослужбного песнопения можно сравнить с особым рода партитурой, в которой весьма полно прописана не только и не столько технологическая сторона музыки, сколько сторона духовная. Это как бы «партитура духовных чувств», которая «открывается» только посвященным, знающим духовное толкование содержания знамен. Она давала певцу «ключ» к ее духовному прочтению в соответствии с нормами православного церковно-религиозного канона.

В целом, данный этап развития философии музыкального образования характеризуется появлением самобытных воззрений, утверждающих приоритет в православном образовании религиозно-духовного начала над музыкальным.

Развитие философии музыкального образования в XX столетии характеризуется сосуществованием принципиально отличных друг от друга воззрений.

В этот период формируется и утверждается понимание интонационной природы музыки, с позиции которого получают развитие философско-музыковедческие воззрения на предназначение музыкального образования. С этого времени, особенно с середины 70-х годов, постижение интонационного смысла музыки становится главной доминантой в педагогических поисках музыкантов. Именно здесь рождается то новое, что отличает отечественное музыкальное образование от музыкального образования за рубежом.

Этнографическую парадигму школьного музыкального образования, направленную на духовное воспитание учащихся средствами народной музыки обосновывает *Л.В. Шамина*<sup>5</sup>. Источником плодотворной работы в этом направлении, по ее мнению, является *народная педагогика, трансляция народной культуры и ее традиций*.

Л.В. Шамина опирается на традиции народной педагогики, согласно которым народным песням, пляскам приписывается к национальным сокровищам. Именно в них ярко проявляется выражение внутреннего чувства человека. Народная музыка рассматривается как воплощение душевного начала в человеке («Не я пою, душа поет»; «Не ухо слышит, а душа»).

Дальнейшее плодотворное развитие в концепции Л.В. Шамина получают мысли отечественных педагогов-музыкантов о важности включения музыки в жизнь каждого человека.

Концепция Л.В. Шаминой стала новой ступенью в философском осмыслении музыкального образования, поскольку поставила во главу угла не просто народную песню, а народное песнетворчество как метод ее освоения. По замыслу музыканта-педагога устная культура, устные каналы связи, устное обучение — все осуществляется через слух. Поэтому в основе концепции лежит признание автором фундаментального значения *этно-слуха*, который рассматривается как базис всей музыкальной деятельности, направленной на постижение интонационной природы народной музыки. Опираясь на труды И.Е. Земцовского, Л.В. Шамина приходит к утверждению, что этно-слышание открывает детям дорогу к восприятию не только своей родной музыкальной культуры, но и музыкальной культуры других народов. Тем самым оно способствует созданию в представлении ребенка все более целостной музыкальной картины мира.

Особое место в современных философских представлениях о музыкальном образовании занимает концепция духовно-нравственного воспитания ребенка средствами музыкального искусства, созданная В.В. Медушевским<sup>6</sup>. Эта концепция в большей мере, чем остальные носит ярко выраженный философский характер, поэтому представим ее подробнее.

Согласно концепции ученого, искусство запечатлевает в себе дух жизни. При этом высокое искусство окрыляет жизнь человека, а низкое — приземляет его человеческую сущность. Уроки искусства, являются, по мнению В.В. Медушевского, «художеством над художеством» и оказываются способными «помочь расщеплению в душах детей высокого духа искусства».

Высокое искусство, утверждает автор, обладает неисчерпаемыми воспитательными потенциями. Однако ученый предостерегает от опасности воздействия масс-культуры, расщепляющей сущностно-глубинную цельность культуры в образовании человека, что ведет к его духовно-нравственной деградации. Отсюда делается вывод о необходимости воспитания души человека с помощью музыкального образования, находящегося в согласии с онтологией, с основаниями Бытия. При этом в выборе репертуара акцент делается на религиозно-духовной музыке классиков, а преподавание светской музыки осуществляется в духовных категориях.

Рассматривая содержание музыкального образования В.В. Медушевский выделяет такие проблемы, как выбор произведений искусства прежде всего религиозного характера; возрождение исконно присущих российскому образованию духовных традиций; видение сущностных и исторических связей духовного и светского образования; познание интонационных особенностей национальных и эпохальных стилей, жанров; формирование представлений об исполнительском искусстве и интерпретации как сущно-

стной стороне искусства. Деятельность слушателя, утверждает В.В. Медушевский, устремлена вместе с композитором и исполнителем в бесконечность красоты, а каждая изучаемая проблема усваивается на основе восприятия шедевров музыки. Духовное можно понять только духовно, и чтобы осуществить это, нужно приспособиться, «ожить». В основе понимания искусства должно лежать узнавание «сродного», так как подобное познается подобным: пошлый человек слышит музыку пошло, духовный — духовно.

В своих воззрениях на методику преподавания музыки исследователь исходит из того, что она должна быть пронизана системой эвристик — стратегий поиска. Здесь в права вступает духовно-нравственный анализ, направленный на определение путей, которые в «выражаемом» окрыляют душу, ведут к «неумирающей радости» и озарению души духовном смыслом.

Художественное освоение искусства, подчеркивает автор концепции, немислимо без собственных творческих усилий учащихся. При этом школа должна научить хоровому пению — основе всей музыкальной христианской культуры, а также музыкально-творческому опыту сочинений на свободную тему.

Принципиально новым в концепции автора становится понимание интонационности не только как духовной основы певческого интонирования, но и способа общения ребенка с «высоким искусством», понимая под ним не только религиозные, но и высоко художественные образцы светского искусства. В.В. Медушевский верит, что школьное музыкальное воспитание в России будет активно способствовать возрождению народа, соборному восстанию от бездуховной жизни к свету.

Основателем нового подхода к общему музыкальному образованию, ставящего во главу угла жанрово-интонационный подход к постижению сущности и природы музыкального искусства, раскрытию его связей с жизнью, становится Д.Б. Кабалевский.

В своей концепции музыкант-педагог исходит из основной эстетической установки Н.Г. Чернышевского «Прекрасное по своему содержанию тождественно с добрым» и педагогической идеи В.А. Сухомлинского: «Музыкальное воспитание — это не воспитание музыканта, а прежде всего воспитание человека». При этом в качестве фундамента эстетического воспитания прежде всего рассматривается общеобразовательная школа, охватывающая каждого ребенка занятиями музыкой и другими искусствами.

Музыкальную культуру XX столетия, по убеждению Д.Б. Кабалевского, характеризуют два взгляда на музыку: как на могучее средство духовного обогащения человека, его идейного и нравственного развития и как на средство развлечения, часто растлевающее сознание и калечащее души, особенно подрастающих

поколений. Здесь композитор-педагог развивает идеи В.С. Соловьева о необходимости борьбы с теми идеями, в которых происходит «замена идеально-прекрасного реально-безобразным»<sup>7</sup>.

Особое значение в концепции Д.Б. Кабалевского приобретает не только приобщение учащихся к своей родной, прежде всего классической и народной музыке, но и чрезвычайно широкое знакомство с многообразным по стилям, жанрам и формам музыкальным искусством разных народов. Такой подход «отражает жажду народов жить в прочном и устойчивом мире, в атмосфере доверия, взаимного понимания, искренней дружбы, на которое имеет право каждая нация»<sup>8</sup>. Эти слова как нельзя лучше подчеркивают роль музыкального воспитания в формировании толерантности подрастающего поколения.

В центре философско-музыковедческой и социально выраженной направленности концепции музыканта-педагога оказываются проблемы установления связи музыки и жизни, развития восприятия музыки и музыкального мышления ребенка, его творческих способностей во всех видах музыкальной деятельности. При этом музыкант-педагог опирается на идеи Б.В. Асафьева об интонационной природе музыки и преломляет их применительно к созданной им системе общего музыкального образования. Эта система характеризуется ясно очерченной и доказательной логикой восхождения к музыкальной культуре как культуре духовной, что утверждает ее как принципиально отличную от всех имеющихся концепций музыкального образования своего времени.

Сущностным отличием данной концепции от других является также присущая ей *целостность, системность и установление диалектических связей между постигаемыми учащимися закономерностями музыки*. В основе этой системы – понимание музыки как искусства во всех его многомерных связях с жизнью, а также признание уникальных возможностей педагогически организованного музыкально-педагогического процесса в формировании духовности личности ребенка.

Данная концепция получила реализацию в учебной программе по музыке для общеобразовательных школ и лежит в основе всех ныне существующих отечественных школьных программ<sup>9</sup>.

Таким образом, на современном этапе развития философии музыкального образования в России раскрываются все три его основные исторически сложившиеся мировоззренческие парадигмы: народной, религиозно-духовной и светской ориентации. При этом в каждой из них отчетливо прослеживается философское осмысление сущности и процесса становления:

а) народной музыкальной педагогики в концепции Л.В. Шапиной;

б) православного религиозно-духовного воспитания средствами музыки в концепции В.В. Медушевского;

в) музыкального образования светской ориентации в концепции Д.Б. Кабалевского.

В своей совокупности эти концепции раскрывают и утверждают самобытность отечественных философских воззрений на сущность, предназначение и направленность музыкального образования, а также возможные подходы к решению актуальных музыкально-педагогических проблем.

#### ПРИМЕЧАНИЯ

<sup>1</sup> См.: Гервер Л. Музыка и миф // Сборник трудов ГМПИ им. Гнесиных. Вып. 118. – М., 1992.

<sup>2</sup> Лотман Ю.М. Внутри мыслящих миров. Человек – Текст – Семиосфера – История. – М., 1996. – С. 357 – 359.

<sup>3</sup> Корнетов Г.Б. Гуманистическое образование: традиции и перспективы. – М., 1993. – С. 73 – 74.

<sup>4</sup> Николаев Б. (протоиерей). Толковая грамматика знаменного пения. – Псков, 1995. – С. 33 – 34.

<sup>5</sup> Шамина Л.В. Этнографическая парадигма музыкального образования: от «этнографии слуха» к музыке мира // Преподаватель (специальный выпуск «Музыкант-педагог»). 2001. № 6.

<sup>6</sup> Медушевский В.В. Духовно-нравственное воспитание средствами музыкального искусства // Преподаватель (Спецвыпуск «Музыкант-педагог»). 2001. № 6.

<sup>7</sup> Соловьев В.С. Красота в природе // Соловьев В.С. Философия искусства и литературная критика. – М., 1991. – С. 30.

<sup>8</sup> Кабалевский Д.Б. Прекрасное пробуждает доброе // Кабалевский Д.Б. Эстетическое воспитание. Статьи, доклады. Выступления. – М., 1973. – С. 140 – 141.

<sup>9</sup> См.: Кабалевский Д.Б. Музыка. Программа для общеобразовательной школы. – М., 2005.

#### Аннотация

**Ключевые слова:** философия, культура, музыка, образование, педагог-музыкант.

В статье получают раскрытие представления российского педагогов-музыкантов о сущности, предназначении и направленности отечественной философии музыкального образования на разных исторических этапах: у истоков ее зарождения в языческой культуре наших далеких предков; после принятия на Руси Христианства в качестве государственной религии; в XX столетии, когда в России утверждается взгляд на музыку как искусство «интонируемого смысла» (Б.В. Асафьев).

#### Summary

**Key Words:** Philosophy, culture, music, education, teacher-music.

Theoretical bases of this article are presented by ideas about essence, applicability and strategy of the musical education development in Russia on different stages of its development: since its beginnings in the pagan culture of our ancient predecessors; after adoption of Christianity in Russia as an official religion; in the 20<sup>th</sup> century when people in Russia start viewing music as an art of “intoned meaning” (B.Asafiev). The subject of the philosophy of music education is seen in defining the mission of music education, showing a holistic picture of the world, its existence and philosophical foundations of developing spiritual human culture with the help of music.



## НОВОЕ В ФИЛОСОФИИ

Проективный  
философский словарь

Выпуск 5

Редакция продолжает публиковать подборки новых статей к Проективному философскому словарю. В этом номере это статьи В.И. Пржиленского, посвященные новым способам философского осмысления познания.

## СЛОВАРНЫЕ СТАТЬИ

В.И. ПРЖИЛЕНСКИЙ

**ДЕГЕОМЕТРИЗАЦИЯ МЫШЛЕНИЯ** (degeometrization of thought) – процесс, инициированный лингвистическим поворотом, произошедшим как в англоязычной (аналитическая философия, прагматизм), так и в континентальной (феноменология, структурализм) философских традициях. Созданные на основе поворота методы (анализ естественного языка, семиотика, герменевтика, деконструкция) позволяют увидеть генетическую связь фундаментальных философских средств и методов с мысленным овеществлением не вещественного, опространствливанием непространственного, а также с геометризацией самого пространства.

Важнейшими вехами геометризации философии и западного мышления в целом можно считать 1) учение Парменида, позволявшее ему утверждать, что бытие имеет шарообразную форму; 2) разработка и обоснование Сократом и Платоном умозрительного (спекулятивного) метода; 3) введение Аристотелем понятийной оппозиции «форма – содержание»; 4) геометризация пространства Галилеем; 5) геометризация времени Ньютоном и Лейбницем; 6) модернизация умозрительного метода Декартом; 7) синтез логики, алгебры и геометрии; 8) распространение средств и методов математики на сферу социальных взаимодействий, управления и т.п. 9) общая теория систем.

Опространствливание непространственного, овеществление не вещественного – важнейший прием геометризованного мышления, умозрительной философии. Оптическая метафора позволяет рассматривать то, что не является вещью, так, как будто это вещь. Особую роль при этом играет стремление теоретика выстраивать предметы мысли в определенные порядки, напоминающие порядки отношений

между вещами. Да и сами отношения могут, путем образования абстрактных понятий, становятся опространствленными. Так появляются системы качеств, системы отношений и даже системы действий, предоставляющие рассматривать реальность как упорядоченную и законосообразную. Наглядность таких схем, образов реальности и картин мира уподобляет мышление (оперирование концептами, значениями, смыслами, фреймами) зрительной активности (рассматриванию) и механическим действиям (конструированию).

В итоге теоретическое мышление приобретает избыточную и нежелательную зависимость от визуальных презентаций, разнообразных схем и картин, в том числе и картин мира. Эффекты, рождаемые стихией и сущностью языка, являющиеся источником смыслообразования, становились, благодаря геометризованному мышлению, абсолютно непрозрачными.

Дегеометризация мышления, набирающая скорость со второй половины XX в., существенным образом связана с отказом от традиционных форм философствования как находящихся в зависимости от оптической метафоры и гипостазирования языка. В результате выявления и преодоления оптической метафоры философы, прежде «подражавшие геометрам», обращаются к разнообразным филологическим и грамматико-аналитическим практикам, стремясь с их помощью вернуться к вопросу о смысле (см. *Фундаментальные философские имитации*). В философии Хайдеггера геометризованному мышлению (мышлению, основанному на опространствливании) противопоставляется темпорализованное мышление (мышление, основанное на темпоральной онтологии).

*Пржиленский В.И.* Картезианская парадигма и современность / Человек. Наука. Цивилизация. Сб. статей. Вып.2. – Ростов-на-Дону, 2005.

*Пржиленский В.И.* Перспективы посттеоретической философии в современной России // Гуманитарные и социально-экономические науки. 2007. № 1.

Современная культура в контексте эволюции научной рациональности / Под ред. В.И. Пржиленского. – М.; Ставрополь, 2009.

**НОВОЕВРОПЕЙСКАЯ ИДЕЯ РЕАЛЬНОСТИ** (neoeuropean idea of reality) – тезис о том, что и бытие, и мир можно представить как одну сверх-вещь или один сверх-процесс. Эта идея предшествовала разнообразным описаниям и конструкциям реальности, а также современным спорам между реалистами и конструктивистами. Она привела к радикальному сдвигу в структуре концептуальных каркасов и теоретических схем описания мира, имела огромное влияние на последующее развитие философии, науки и современной ментальности в целом. Вещи постепенно были «вытеснены» на периферию познавательных интересов философии. Утверждение новоевропейской

идеи реальности фактически означало, что последняя первична по отношению к вещам и позволяет рассматривать их лишь как отдельные проявления реальности, подчиняющиеся всеобщим законам, которые есть не что иное, как свойства этой самой реальности. В средневековой схоластике понятие реальности (*realitas*) играло весьма значительную роль, но в нем мыслились лишь свойства единичных вещей (*res*), своеобразные начала вещей. Вещи с их включенностью в систему отношений, определяемые через «открытые» и «скрытые» качества, через субстанции, акциденции и четыре причины явились главным препятствием на пути к математизации природы.

Одна из наиболее существенных рациональных инициатив XVII в., многократно повторяемая и Галилеем, и Декартом, и Лейбницем, гласила: вещи суть тела, а в телах нет ничего, кроме движения, числа и фигуры [1. — С. 88]. В этой схеме реальность предстает как некая сверх-вещь, а вещи фактически мыслятся как ее производные, т.е. как виды или даже частные случаи. Универсальное (реальность) превращается в закон для всего единичного (вещей). Вслед за математическим естествознанием (галилеевской физикой) вещи оказались изгнанными из самой философии. Если Декарт еще включал в рассуждение вещи мыслящие и вещи протяженные, то Кант заявил о том, что «вещь сама по себе» непознаваема и не может быть предметом философского рассмотрения.

В теоретической картине физической реальности не только вещи, но и тела становятся все менее различимыми. «После Максвелла, — пишет А. Эйнштейн на рубеже XIX и XX веков, — физическая реальность предстала в виде непрерывных, не поддающихся механическому объяснению полей, описываемых дифференциальными уравнениями в частных производных. Это изменение понятия реальности является наиболее глубоким и плодотворным из тех, которые испытала физика со времен Ньютона» [2. — С. 138].

После неудачи, которую потерпел проект механической и физической редукции всего и вся, происходит существенная трансформация идеи реальности, которая «расслаивается» на физическую, биологическую, социальную, историческую, языковую. Появляется даже реальность повседневной жизни, которая противопоставляется различным «теоретическим» реальностям. Затем к этой многослойной иерархической структуре добавляется множество виртуальных (мнимых) реальностей, что ничуть не вредит идее объективной и независимой от наших знаний реальности, которая кажется очевидной хотя бы на уровне постулирования.

Эволюция идеи реальности привела к различению объективной и субъективной реальностей, а затем и к концепции социального конструирования реальности (П. Бергер, Т. Лукман) [3]. Была показана зависимость человеческих представлений о реальности от языка. Это сделали и лингвисты (Э. Сепир, Д. Уорф), и философы (М. Хайдег-

гер, Л. Витгенштейн) [4]. Споры реалистов и конструктивистов в современной философии науки свидетельствуют о том, что вопрос о содержании исходной новоевропейской идеи реальности сохраняет свою актуальность не только для большинства философских онтологий, но и для самого господствующего типа философствования. Тем не менее, все более открывающиеся обстоятельства ее генезиса ставят целый ряд вопросов о том, является ли постулат о реальности с ее предельным онтологическим статусом столь же очевидным и неоспоримым, сколь неоспоримыми являются другие постулаты современной философии.

*Лейбниц Г.В.* Соч. В 4 т. — М., 1983. Т. 1.

*Эйнштейн А.* Собр. Научн. трудов. В 4 т. Т.4. — М., 1966.

*Бергер П., Лукман Т.* Социальное конструирование реальности. — М., 1995.

*Кохановский В.П., Пржиленский В.И., Сергодеева Е.А.* Философия науки. — М.; Ростов-на-Дону, 2006.

**ПОСТТЕОРЕТИЧЕСКОЕ МЫШЛЕНИЕ** (*posttheoretical thought*) — тип мышления, формирующийся в условиях сосуществования множества теорий, по-разному объясняющих одни и те же явления, а также в условиях девальвации теоретического знания как такового. Идею основу этого типа мышления составляет посттеоретическая философия. В истории философии можно выделить два вида теоретического мышления: платонизм и картезианство. Платонизм — это теория мира, создаваемая при помощи спекуляции (умозрения). Все доплатоновские и послеплатоновские теории мира, как метафизические, так и теологические, исходили из веры в то, что общее — это закон для всего единичного и что это общее интеллигибельно (умопостигаемо). Картезианство — это теория познания, создаваемая при помощи рефлексии. Все картезианские теории познания, как рационалистические, так и эмпиристские исходят из веры в то, что познание базируется на универсальных принципах и эти принципы могут быть сформулированы.

Посттеоретическая философия представляет собой совокупность критико-рефлексивных и иных интеллектуальных практик, унаследовавших от теоретической философии не только терминологию, но и способ постановки проблем, расширив их и добавив новые. Перестав быть теорией мира или теорией познания, она выступает как особая экспертная и критическая культура мысли [1].

Историческую основу посттеоретического мышления составляют принцип дополнительности описаний, принцип лингвистической относительности и, отчасти, принцип соответствия, сформулированные еще в середине XX в. Мощный импульс становлению данного феномена придала радикальная критика традиционного учения об

истине, прозвучавшая из уст прагматистов, феноменологов, аналитиков. Само трансэпистемическое мышление проявляет себя в последние два десятилетия в рамках когнитивных наук, методологии case study, историко-научной рефлексии, социологии знания. В отличие от теоретического мышления, фундамент которого составляет теория познания, посттеоретическое мышление находит основания в критико-рефлексивном опыте философии науки последнего столетия. Этот опыт позволяет совмещать гетерогенные теоретические знания различной степени универсальности благодаря переходу от дисциплинарной парадигмы запретов и ограничений к рефлексивной парадигме игры и совмещений. Появление, наряду с обычным теоретическим, трансэпистемического мышления становится возможным в результате дегеометризации представлений о возможностях, границах и механизмах теоретизирования [2. — С. 3].

*Пржиленский В.И.* Философия науки и посттеоретическое мышление / Рационализм и культура на пороге третьего тысячелетия: Материалы III Российского философского конгресса. Т. 1. — Ростов-на-Дону, 2002.

*Пржиленский В.И.* Дотейоретические искусства и посттеоретическая философия // Известия высших учебных заведений. Северо-Кавказский регион. Общественные науки. 2006. № 2. — С. 3 — 6.

*Пржиленский В.И.* Перспективы посттеоретической философии в современной России // Гуманитарные и социально-экономические науки. 2007. № 1.

**ФИЛОИПНИЯ** (philoiropnia — от греч. φιλοῦπόνοια «любовь к подозрению», от филое — люблю и ипМИ #3ния — подозревать) — стремление к истине, связанное с подозрением в том, что истина сокрыта и это сокрытие было умышленным. «Социология знания, — пишут П. Бергер и Т. Лукман, — есть своеобразное применение того, что Ницше удачно называл “искусством подозрения”» [1. — С. 8].

О филоипнии следует вспоминать всякий раз, когда провозглашение некоей мысли или идеи носит характер разоблачения (или представляется таковым). Филоипния, или *искусство подозревать*, восходит к философии Сократа, заявлявшего, что простые и всем известные истины не являются таковыми. Учение Платона о пещере, где живут люди, злою волею мироустройства способные созерцать лишь тени, а не сами вещи, дало мощнейший импульс развития филоипнии. При этом речь не идет о злой воле некоего субъекта, человека или группы лиц. Скорее имеются в виду персонификация особенностей человеческого мышления, изъяны в способе хранения и трансляции знания, особенно той его части жизненно-важных смыслов, которые открываются философам, но не могут быть сохранены без искажений. Именно это имел в виду Ф. Бекон, когда писал об идолах познания, создавая свой вариант филоипнии.

Главным противником филоипнии выступает традиция академического понимания науки как предельно объективного и бесстрастного поиска истины, в принципе исключающая обсуждение познания в терминах интриги, подозрения и, тем более, разоблачения. Стремление относиться к непознанному, как к сокрытому, как к загаданной кем-то загадке лежит в природе философского, а не научного познания. И неслучайно главным объектом разоблачения сегодня становится сама академическая традиция, сама наука и провозглашаемые ею истины.

В современной философии филоипния принимает самые разные формы. У Ф. Ницше подозрение атрибутируется как вид искусства и манифестируется как выстраданная позиция. Объектами подозрения у Ницше становились то моральная проповедь Иисуса, то ирония Сократа, то учение о двух мирах Платона. Пафос филоипнии наглядно демонстрируется родоначальником философии жизни, когда он задает вопросы Сократу в своем знаменитом «Рождении философии»: «Не есть ли научность только страх и увертка от пессимизма?... О Сократ, Сократ, не в этом ли, пожалуй, и была твоя тайна? О таинственный ироник, может быть, в этом и была твоя — ирония?» [2. — С. 49]

Ницше подозревал, что от него что-то злонамеренно скрывают, он стремился разоблачать, срывать маски, сделав искусство подозрения своим главным методом. Неслучайно автор проекта переоценки ценностей избрал в качестве средств разоблачения познавательные ресурсы филологии, а не традиционной аргументации. Особое отношение к искусству подозрения продемонстрировали представители философской герменевтики, структурализма, социологии знания.

Достаточно отчетливо филоипническое искусство явлено в философии М. Хайдеггера, придававшего большое значение теме забвения бытия, отказа от поисков смысла бытия и т.п. Даже сама мысль о том, что понимание есть способ бытия, содержит в себе завуалированное опасение оказаться в небытии по причине непонимания, незнания, забвения. Его позиция также основана на подозрении о том, что западная метафизика, то есть доминирующий способ мышления, способствовала, намеренно или нет, утаиванию истины и сокрытию смысла бытия.

М. Фуко, предложивший свои знаменитые археологический и генеалогический методы, сделал важный шаг в деле популяризации и концептуализации филоипнии. Ему принадлежит идея о том, что имеющиеся сегодня в нашем распоряжении знания не дают представления об обстоятельствах их происхождения, а значит, и не могут быть использованы «по назначению». Полученные в рамках другой эпистемы, исходящие из совершенно иных соответствий между словами и вещами, эти знания нуждаются в усилиях археологического и генеалогического свойства. Необходимо обнаружить их истоки, т.е., подобно



археологам, раскопать их следы в мире фактичности, и, подобно историкам-архивистам, восстановить документальные свидетельства.

В сфере социальных и политических практик современности филоипония стала источником разнообразных «теорий заговора». Конспирологический дух как реакция на невиданные доселе возможности манипуляции общественным мнением и массовым сознанием, становится массовым явлением в современном обществе. Сама мысль о том, что правительство, кучка заговорщиков или тайное и невидимое правительство могут запросто навязывать людям любые мысли и, тем самым, лишать их свободы, подавлять их волю, отбирать идентичность, способна встревожить. Но в XX в. становится ясно, что управлять сознанием можно не только путем сокрытия информации, прямого обмана и фальсификации фактов. Лишить человека самой возможности свободного и самостоятельного суждения можно путем навязывания ему теорий, понятий, картин мира [3]. Само право *давать имена предметам* сегодня, когда все постоянно именуется и переименовывается, превращается в источник огромной опасности для свободы человеческой личности. В тревоге и страхе людей быть обманутыми кроется источник той популярности, которую приобрели не только сами теории заговора, но и, несомненно, влияющий на них опыт философского искусства подозрения — филоипонии.

Бергер П., Лукман Т. Социальное конструирование реальности. — М., 1995.

Ницше Ф. Соч. В 2 т. Т. 1. — М., 1990.

Пржиленский В.И. И академичность, и свобода! // Эпистемология и философия науки. 2007. № 1. — С. 58 — 62.

**ФУНДАМЕНТАЛЬНЫЕ ФИЛОСОФСКИЕ ИМИТАЦИИ** (fundamental philosophy imitations) — подражание тем или иным видам человеческой деятельности как ориентир для выбора направления движения философской мысли. Все традиции, школы и способы философствования возникали и развивались в контексте усиления или ослабления фундаментальных подражаний, лежащих в их основе.

*Подражание геометрам*, декларируемое еще Платоном, было и остается моментом, вдохновляющим философов на поиск образов, умозрений, интуиций, метафор, порождающих новые смыслы и позволяющих изменять уже существующие. От спекулятивной метафизики античных и средневековых платоников и до постструктуралистских визуализаций Ж. Делеза и Ф. Гваттари, эта имитация во всем своем многообразии играет важную роль в философствовании.

Не менее древним видом философской имитации является *подражание филологам*, оракулам, экзегетам и поэтам, способным постигать истину как откровение, как тайно передаваемый смысл, как нечто уникальное. Филологическими и экзегетическими по своей сути

являются феноменолого-герменевтический призыв к поиску смысла и уподобление мира тексту.

*Подражание судьям*, наиболее очевидно проявленное в философии Канта, выражается не только в практике аргументации, системосозидании, способности судить (суждений). Сами вопросы: «Что я могу знать?», «На что я могу надеяться?» и рассуждения о «нравственном законе внутри нас» немислимы без латентного воспроизводства правоприменительной практики.

*Подражание инженерам* выражается в конструировании посредством философских методов и средств концептуальных каркасов, теоретических схем и, наконец, самой реальности. Перекочевавшее из философии в экспериментальную науку теоретическое конструирование сохранило все основные черты исходного дофилософского опыта инженерно-проектного творчества, искусства «органопроекции», ремесленного изготовления замещений. В теоретизировании, также как в техническом творчестве, сливаются подражание природе и обман природы.

Фундаментальные философские имитации — это своеобразные архетипы коллективного философского бессознательного, а их соединение в реальном научном поиске создает крайне важные эффекты гетерогенности, предопределяет направление и содержание движения философской мысли.

Существуют и другие образы, связанные с профессиональными практиками, с помощью которых исследователи пытаются прояснить суть и смысл своей интеллектуальной инициативы. Так, Ф. Ницше уподоблял свои исследования составлению генеалогии (генеалогия морали), а М. Фуко прояснял собственные намерения через уподобление себя археологу (археология гуманитарных наук). Это не просто оперирование образами для усиления экспрессивных возможностей речи, не риторический, и не художественный прием. Это даже не метафора, при помощи которой происходит смыслообразование, в том числе и в философии. Называя себя составителем генеалогии, археологом, вопрошателем, анархистом или социологом, философ объявляет о разрыве с академической традицией, входящей в противоречие как с формой, так и с содержанием сделанных им открытий. Фундаментальные философские имитации декларируются крайне редко. Они вошли в «кровь и плоть» философствования и незримо присутствуют в пространстве философской мысли.

Делез Ж., Гваттари Ф. Что такое философия? — М.; СПб., 1998.

Пржиленский В.И. Созерцание, рефлексия и коммуникация в современной культуре // Известия высших учебных заведений. Северо-Кавказский регион. Общественные науки. 2008. № 4. — С. 23 — 28.

Современная культура в контексте эволюции научной рациональности / Под ред. В.И. Пржиленского. — Москва - Ставрополь, 2009.



## НАУЧНАЯ ЖИЗНЬ



### Рецензии, аннотации, отзывы



### ЯЗЫК КАК ГЕРОЙ КУЛЬТУРЫ

**И.Т. Касавин. Текст, дискурс, контекст. Введение в социальную эпистемологию языка. – М.: Канон+, 2008. 437 с.**

*Е.В. ЗОЛОТУХИНА-АБОЛИНА*

Новая книга Ильи Теодоровича Касавина представляет собой фундаментальный труд, впечатляющий как своим объемом, так и разнообразием поднимаемых и обсуждаемых проблем. Это серьезное методологическое исследование, целиком направленное на то, чтобы рассмотреть тему языка и речи не только в лингвистическом, но прежде всего в *философско-культурологическом* ключе. Главный герой книги – язык – должен, с точки зрения автора, пониматься в первую очередь как персонаж культуры, всегда существующий лишь в ее многообразных и неповторимых исторических контекстах – языковых и внеязыковых, устных и письменных. Являясь порождением многообразных культурных отношений, язык в то же время опосредует все виды человеческого опыта и сам выступает как творец новых смыслов и новых артефактов.

И.Т. Касавин обращается в своем исследовании к триаде «текст – дискурс – контекст», где дискурс оказывается посредником между текстом и контекстом, а все три названных момента рассматриваются как носители и создатели смыслов. Обращаясь к вопросу о том, как изучать это непростое предметное поле, автор говорит о принципах *неклассической эпистемологии*, о которой он уже писал в прежних своих трудах. Эти принципы, в частности, предполагают:

- 1) рассмотрение текстов с точки зрения разных дисциплин, практическое осуществление междисциплинарного подхода;
- 2) историческое рассмотрение языка как развивающегося, эволюционирующего;
- 3) отказ от сугубо формального подхода к языку и от естественнонаучной парадигмы, требующей неукоснительной точности. Сам автор реально следует выдвинутым принципам.

Книга содержит пять крупных разделов. В первом, где исследователь обращается к теме речи, языка и повседневности, на первый план выступает тема обыденной речи, повседневного языка. Второй раздел посвящен статусу языка в культуре и историческим изменениям роли речи и текста в европейской истории. Здесь также обсуждаются вопросы методологии. В третьем разделе анализируется тема контекста. Четвертый раздел посвящен дискурсу и, наконец, пятый трактует тему иносказания и прослеживает рождение смыслов в практике культуры. В единстве своих разделов книга дает целостную картину состояния философии языка после

лингвистического поворота, а также рисует реально идущие в устной и письменной культуре процессы смыслообразования.

Текст книги обнаруживает для читателя огромную эрудицию автора. И.Т. Касавин не только опирается на немецкоязычную и англоязычную лингвистическую и философскую литературу, цитирует еще не переведенные, недоступные для широкой публики работы, но и легко оперирует текстами самых разных классических и современных писателей и поэтов. Не только М. Бахтин и Ю. Лотман, О. Шпенглер и Л. Витгенштейн, З. Фрейд и М. Фуко, но и И. Бродский, Б. Пастернак, М. Цветаева, У. Шекспир, Ф. Достоевский становятся участниками заочного диалога с читателем. Немалую роль играют в работе античные и библейские сюжеты. Создается впечатление, что автор совершенно свободно беседует то с одним, то с другим крупным представителем культуры, призывая его для подтверждения своих позиций, демонстрируя внутреннюю логику произведений, давно ставших культурным достоянием. Стоит заметить, что, обсуждая множество лингвистических подходов к языку, И.Т. Касавин не бросает читателя наедине со сложной и не всем известной терминологией, а практически везде поясняет смысл незнакомых слов.

Вообще-то говоря, в работе «Текст, дискурс, контекст», на мой взгляд, присутствуют три сложно переплетенных книги. Одна – аналитический обзор многообразных концепций языка на стыке лингвистики и философии, что-то вроде учебника-компендиума. Другая – собственное авторское видение проблем и разработка методологии. Третья – анализ конкретных текстов (Р. Бойля, У. Шекспира, Ф. Достоевского и др.), который играет не иллюстративную, но вполне самостоятельную роль. Кроме того, автор излагает и аргументирует свои воззрения сколь рационально, столь и эмоционально. Иногда в его строках слышится высокий пафос и звучит поэтическая струна, а порой проскальзывает анекдот, шутка, проявляется легкость и раскованность.

Каковы же наиболее интересные позиции, высказанные И.Т. Касавиным? Текст так богат, что разные читатели могут выделить в нем разные аспекты. Можно было бы говорить о том, как автор блестяще справляется с задачей осмысления множества современных подходов к языку, показывая их плюсы и минусы. Однако я отмечу только то, что заинтересовало лично меня, те сюжеты, к которым, как мне кажется, я буду неоднократно возвращаться, а быть может и сделаю их реально работающим инструментом собственных философских исследований.

Во-первых, я совершенно разделяю основной методологический подход И.Т. Касавина, предполагающий конкретно-контекстуальное, неформальное исследование культурных текстов. Это, на мой взгляд, действительно верный путь, оставляющий позади узко-сциентистский подход, замыкающий текст в самом себе и исключаяющий его живую игру, противоречивость, метафоричность. Только видение жизни текстов на фоне всей многокрасочности культурных событий может привести нас к пониманию. Недаром, как замечает автор, локальные лингвистические теории неизбежно превращаются в наши дни в варианты философии культуры. Мне даже представляется, что обсуждаемая книга и высказанные в ней идеи могли бы послужить началом для серии коллективных исследований – конференций, серии публикаций, быть может, книг, написанных разными авторами в русле «неклассической эпистемологии».

Во-вторых, для меня очень интересен проведенный автором в первом разделе анализ «другой логики» повседневной речи. Он подчеркивает, что назначение повседневной логики отличается от назначения логики формальной: она должна обеспечить реальные условия коммуникации. Именно поэтому она включает неточные понятия, окутанные облаком смыслов, сужает или расширяет в конкретных ситуациях понятийный объем, на ходу переоценивает понятия и смешивает их. В книге дан достаточно полный обзор приключений устного текста в обыденном общении и показано, что это не «плохая логика», но логика единственно возможная в практической жизни.

В-третьих, мне представляется эвристически ценным представленное в книге разграничение текстов на «первичные» и «вторичные». Такое разделение текстов с одной стороны, на парадигмальные, творческие, тексты-открытия, а с другой — на вторичные, репродуцирующие, популярные помогает осмыслить культурную динамику. Говоря от имени, «среднего философа» — вузовского преподавателя, я хочу подчеркнуть высокую значимость «вторичных текстов», с которыми все мы работаем и которые сами создаем. Эти «вторичные тексты» отнюдь не второсортны, у них своя роль, которую можно и нужно осмысливать наряду с изучением «первичных текстов», чаще всего рожденных озарением.

В-четвертых, я высоко ценю содержащиеся в книге размышления о роли философии в современной культуре. Отстаивая междисциплинарный подход, И.Т. Касавин подчеркивает непреходящую важность философского размышления, которое в новой ситуации выступает как медиатор, посредник, организатор диалога разных дисциплин. Разумеется, при этом философия не перестает быть и генератором идей. Интересным является и активное применение автором философского понятия «культурная универсалия», а также воспроизведение идеи о жизненном мире как фундаменте гуманитарных наук.

В-пятых, я усматриваю немалую методологическую ценность в разграничении автором понятий «дискурс» и «текст». На фоне «дискурс-аналитического бума» последних лет прояснение понятия «дискурс» просто необходимо. Автор рассматривает дискурс как живое общение, «витальное знание», незавершенное, требующее взаимопонимания, отчего и возникает задача включения кого-либо в дискурс. Текст же выступает как результат «живой болтовни» дискурса, нечто фиксированное, может быть, даже застывшее. Тексту нельзя задать вопроса, чтобы тут же получить ответ как в непосредственном диалоге. Впрочем, И.Т. Касавин считает, что философские тексты обладают особым статусом. Он четко отличает философскую рефлексию, близкую к дискурсу по своей открытости, от историко-культурной реконструкции. Философская рефлексия требует панорамного контекста и полифоничности толкований, этим она близка к живому диалогу.

Наконец, наиболее сложным и таинственным фрагментом обсуждаемого текста является, на мой взгляд, его последний раздел. Здесь автор размышляет об иносказании. С его точки зрения смыслообразование — это всегда иносказание, и в этом смысле не только «поэзия не терпит прямоговорения», но и любая речь вообще. На материале библейских текстов автор демонстрирует как иносказание становится культуротворческим моментом, как из жертвоприношения и ритуала через опосредование и символизацию формируется духовно-религиозная картина мира. Слово оказыва-

ется иносказанием «внутри самого бытия». Только так трансцендентное может явить себя — «иначе» — через слово.

Разумеется, книга И.Т. Касавина — такая большая и многоплановая — вызывает и разного рода несогласия. Поскольку они непринципиальны, я не буду вступать с автором в пылкую полемику, но все же укажу на некоторые невнятные для меня моменты.

1. В тексте неоднократно повторяется сюжет о типах проблемных ситуаций, и наука квалифицируется как решающая задачи, которые могут быть решены в настоящее время, философия — как ставящая проблемы, которые не могут быть решены в настоящее время, а магия — как решающая проблемы, которые не могут быть решены в настоящее время. Что-то тут с магией мне непонятно. Может быть, она ставит задачи, которые вообще не могут быть решены? Неясно авторское понимание магии. Возможно, оно содержится в других работах И.Т. Касавина, но в обсуждаемом тексте этот подход не прояснен.

2. Не могу я безоговорочно принять и положение автора о том, что повседневность стирает смыслы. Автор утверждает, что осмысление — это всегда переосмысление, творчество, в то время как повседневные действия и поступки осуществляются по шаблону. Однако такой подход представляется мне избыточно жестким: ну не бессмысленна же в самом деле наша повседневность! Может быть, лучше говорить о «стереотипных» и о «творческих» смыслах? В противном случае стираются границы между осмыслением и переосмыслением, пониманием и интерпретацией. Думаю, здесь все же стоит проводить тонкие различия.

3. Утверждая на протяжении всей книги необходимость выхода за пределы сциентизации в широкие социокультурные контексты, автор в самом конце, на последних страницах своего исследования вдруг как бы спохватывается, а не усмотрят ли в его подходе отказ от рационализма? Это подвигает его на заявление, что «немонологическое, рефлексивно-критическое мышление» противостоит (и не просто противостоит!) мистико-магическим практикам и религиозной вере (упомянутый также популярный нигилизм оставим в стороне). Никто не сомневается в силе и благородстве рефлексивно-критического мышления, но, мне кажется, что развиваемый на протяжении всей работы подход позволяет не противопоставлять вдумчивую философскую рефлексию мистическому опыту, который тоже есть опыт познания, хотя и не рациональный, не дискурсивный. Скорее, напротив, для неклассической эпистемологии совершенно естественно обращаться к этому весьма распространенному и для многих притягательному опыту и попытаться не только найти его место в культуре, но и выразить его — в меру возможности — на богатом философском языке, включающем метафоры и тропы.

Завершая краткий разговор о книге И.Т. Касавина «Текст, дискурс, контекст. Введение в социальную эпистемологию языка» я хотела бы подчеркнуть, что сквозь страницы, посвященные сложнейшим теоретическим вопросам, наполненные суховатой и строгой терминологией, четко проглядывает личность автора, его творческая индивидуальность. Я почти не знакома с И.Т. Касавиным, и не знаю, каков он в личном общении, но то, что я читаю, знакомит меня с внутренним миром автора, его взглядами, устремлениями, предпочтениями. И этот внутренний мир мне импонирует. Он мне интересен. Я хочу пожелать автору новых впечатлений, мыслей, открытий, новых написанных книг.



## MEMORIA



## ФЕОХАРИЙ ХАРЛАМПИЕВИЧА КЕССИДИ

*В. В. СТАРОВОЙТОВ*

23 декабря 2009 года на 90-м году жизни умер выдающийся Мыслитель, историк древнегреческой философии, доктор философских наук, профессор, член-корреспондент Афинской академии наук, академик Академии гуманитарных исследований, Академии гуманитарных наук, Российской академии естественных наук. В течение 22-х лет, с 1970 по 1992 годы, Феохарий Харлампиевич Кессиди работал в секторе истории философии Института философии АН СССР. С 1993 года профессор Ф.Х. Кессиди жил и работал в Греческой Республике, поддерживая широкие и разносторонние связи с Россией, публикуя здесь многочисленные статьи и книги. Труды Феохария Харлампиевича по истории античной философии вошли в сокровищницу мировой культуры. Им опубликовано свыше 250 научных трудов, более 11 монографий, многие из которых вышли в свет на 16 языках мира. Его любимыми авторами были Сократ и Гераклит, исследованием творчества которых он занимался многие годы, посвятив им ряд монографий. Одним из главных направлений его исследований было также изучение становления древнегреческой философии. В монографии «От мифа к логосу» (1972) впервые в мировом антиковедении им был раскрыт «механизм» эволюции становления древнегреческой философии, возникновения сознательного из психически бессознательного – переход от фантастического мифологического отождествления противоположностей к их образно-осознанному художественному сравнению и аналогии (эпос Гомера), и от последних – к понятийному мышлению, к «чистому разуму», открытому Парменидом. Ранее, в докторской диссертации 1968 года, Кессиди отвергнул распространенное в мировой и философской литературе представление о рабовладельческом характере древнегреческой культуры, в том числе ее экономическо-го базиса.

В монографиях о Гераклите Феохарий Харлампиевич пришел к очень важному выводу о том, что диалектика мира (космоса), впервые открытая Гераклитом, совмещает борьбу и гармонию противоположностей, всеобщее движение и относительный покой всего сущего. Причем тезис о том, что учение Гераклита со-

держит в себе также идею постоянства всего, был сформулирован профессором Кессиди независимо и раньше других западных историков философии. В дальнейшем это позволило ему сделать вывод о том, что абсолютизация диалектическим материализмом борьбы ведет к небытию, ибо если борьба абсолютна, вечна и первична по отношению к единству (гармонии), то это значит, что противоположности уничтожают друг друга. Что же касается так называемой «диалектической логики», то, по мнению Кессиди, допущение противоречивости суждений ее современными приверженцами означает распад мысли, то есть ее отсутствие.

В конце 40-х годов прошлого столетия в связи с подготовкой своей диссертации на тему «Философия Гераклита Эфесского» Кессиди внимательно перечитал «Историю» Фукидида, которая его потрясла. Великое творение Фукидида породило в нем чувство долга, который он отдал, написав о Фукидиде книгу, материалы для которой собирал свыше 20 лет. Его монография «Философия Фукидида и современность» (в русском варианте «Философия Фукидида») (2008) – первая в мировой литературе работа, посвященная Фукидиду как философу истории. Величайшей заслугой Фукидида Кессиди считает показ древнегреческим историком конфликтной сущности исторического процесса без привнесения в него каких-либо сверхъестественных элементов, решающего значения и роли насилия. Феохарий Харлампиевич также пишет о наметке Фукидидом контуров всей философии истории в связи с признанием определенной закономерности исторических процессов, тесно связанных с природой человека и его деятельностью. Работа над бессмертным творением Фукидида позволила Кессиди сформулировать этнопсихологическую концепцию истории в статье «К проблеме греческого чуда» (1992), согласно которой идеалы и ценностные ориентации данного народа, обусловленные по преимуществу его характером, определяют его историческую судьбу.

Последние годы жизни Феохарий Харлампиевич посвятил изучению проблем современной европейской культуры, результатом исследования которых явилась книга «Идеи и люди» (2006). В ней, в частности, автор выдвинул концепцию единства и многообразия культур в условиях глобализации. Определил главную причину терроризма как противодействия угрозе утраты этнической самобытности вследствие экспансии Запада. Показал, что смысл истории заключается в выживании и воспроизводстве человечества и его «социального опыта», а также в борьбе за ограничение зла. Крайне важен вывод Кессиди о том, что тайна всех утопий и универсальных мифов заключается в принятии желае-

мого за возможное, а также показ им того, что осуществление оторванного от действительности социального идеала невозможно без тотального контроля и принуждения.

Рассуждая о будущем человечества, Феохарий Харлампиевич приходит к мысли о том, что в период «нынешних глобализационных процессов победят те народы и культуры, которые признают борьбу в различных ее проявлениях как источник движения и развития, те страны и народы, которым чужды благодушные воззрения на историю и вера в утопию об устранимости зла на земле. Будущее принадлежит реалистически мыслящей части человечества, а именно тем, кто смысл жизни людей и самой истории усматривает в борьбе за ограничение зла, заведомо зная, что оно непреодолимо. В этой своеобразной антиномии или диалектике (противоречивости), не лишенной элемента трагизма, и заключается смысл истории и жизни человека как деятельного и творческого существа»<sup>1</sup>.

В своей книге «От мифа к логосу» Кессиди писал о том, что, согласно представлениям древних греков, герой возвышается до уровня своей судьбы, своего предназначения, что требует от него активности и деятельности, в результате которой он становится господином своей судьбы. Все это в полной мере относится к жизни и деятельности выдающегося Мыслителя современности, перед величием научного подвига которого склоняют голову его ученики и почитатели.

Данные воспоминания мне хочется завершить эпитафией, которую Феохарий Харлампиевич написал для себя: «Феохар (Феохарий) Кессиди. Прохожий, поведай эллинам и народам бывшего СССР, что человек, прах которого покоится здесь, честно выполнил свой долг, распространяя по свету эллинскую мудрость и свободу».

<sup>1</sup> Кессиди Ф.Х. *Философия истории Фукидида*. С.-П., 2008. С.16.

## Наши авторы

**Абдуллин Эдуард Борисович** – доктор педагогических наук, профессор, заведующий кафедрой методологии и методики преподавания музыки Московского педагогического государственного университета, член Союза композиторов России.

**Артюхов Игорь Валентинович** – биофизик, ведущий эксперт Института биологии старения.

**Ашмарин Игорь Иванович** – кандидат физико-математических наук, старший научный сотрудник отдела комплексных проблем изучения человека Института философии РАН, доцент Московского инженерно-физического института.

**Давыдов Алексей Платонович** – доктор культурологии, ведущий научный сотрудник Института социологии РАН.

**Золотухина-Аболина Елена Всеволодовна** – доктор философских наук, профессор кафедры истории философии Южного Федерального университета (Ростов-н/Дон).

**Коняев Сергей Николаевич** – кандидат философских наук, старший научный сотрудник сектора философии естествознания Института философии РАН.

**Костюшев Владимир Владимирович** – кандидат философских наук, профессор кафедры прикладной политологии Санкт-Петербургского филиала Государственного университета – Высшей школы экономики.

**Куценко Наталия Александровна** – кандидат философских наук, старший научный сотрудник сектора истории русской философии Института философии РАН.

**Лепский Владимир Евгеньевич** – доктор психологических наук, главный научный сотрудник сектора междисциплинарных проблем научно-технического развития Института философии РАН, профессор кафедры истории и философии науки Института философии РАН.

**Мизулин Михаил Юрьевич** – кандидат философских наук, доцент кафедры политологии и политического управления РАГС, первый заместитель директора Высшей школы управления РАГС при Президенте РФ.

**Моисеев Вячеслав Иванович** – доктор философских наук, профессор кафедры истории и философии науки Института философии РАН, заведующий кафедрой философии Московского государственного медико-стоматологического университета.

**Николаева Елена Владимировна** – доктор педагогических наук, профессор кафедры методологии и методики преподавания музыки Московского педагогического государственного университета, генеральный секретарь Российской общенациональной секции Международного общества музыкального образования (РОСИСМЕ).

## CONTENTS

**Почепцов Георгий Георгиевич** – доктор филологических наук, профессор кафедры социальных коммуникаций Мариупольского государственного гуманитарного университета, профессор кафедры информационной политики Национальной академии государственного управления (Киев).

**Прайд Валерия (Удалова Валерия Викторовна)** – член Координационного Совета Российского Трансгуманистического Движения, сотрудник Центра цивилизационных и региональных исследований РАН.

**Пржиленский Владимир Игоревич** – доктор философских наук, профессор, заведующий кафедрой истории и философии науки Ставропольского государственного университета.

**Розин Вадим Маркович** – доктор философских наук, профессор, ведущий научный сотрудник сектора междисциплинарных проблем научно-технического развития Института философии РАН.

**Старовойтов Владимир Васильевич** – кандидат философских наук, старший научный сотрудник сектора современной западной философии Института философии РАН.

**Степанова Галина Борисовна** – кандидат психологических наук, старший научный сотрудник отдела комплексных проблем изучения человека Института философии РАН.

**Сунгуров Александр Юрьевич** – доктор политических наук, профессор, заведующий кафедрой и заведующий отделением прикладной политологии Санкт-Петербургского филиала Государственного университета – Высшей школы экономики.

**Тульчинский Григорий Львович** – заслуженный деятель науки РФ, доктор философских наук, профессор кафедры прикладной политологии Санкт-Петербургского филиала Государственного университета – Высшей школы экономики.

**Федоров Борис Иванович** – доктор философских наук, профессор кафедры философии образования СПб Академии постдипломного педагогического образования, председатель ассоциации логиков Санкт-Петербурга.

**Хен Юлия Вонховна** – доктор философских наук, старший научный сотрудник Центра био- и экофилософии Института философии РАН.

**Щеглов Андрей Петрович** – кандидат философских наук, докторант сектора истории русской философии Института философии РАН.