

ЭКОНОМИКА ОБРАЗОВАНИЯ

НАУЧНО-МЕТОДИЧЕСКИЙ ЖУРНАЛ

Выходит с 1999 г.

Подписной индекс по каталогу «Пресса России» – 18991

АПРЕЛЬ
МАЙ
ИЮНЬ

2

2015

Главный редактор
Василий Владимирович Чекмарев

Редакционная коллегия

Т. В. Абанкина, к.э.н. (Москва), **Б.Д. Бабаев**, д.э.н. (Иваново), **С.А. Беляков**, д.э.н. (Москва),
В.И. Богословский, д.пед.н. (Санкт-Петербург), **А.В. Волохов**, д.пед.н. (Москва),
Т.Н. Гоголева, д.э.н. (Воронеж), **С.А. Дятлов**, д.э.н. (Санкт-Петербург), **П.Н. Захаров**, д.э.н. (Владимир),
В.А. Зобков, д.псих.н. (Кострома), **Н.В. Исаев**, д.э.н. (Кострома), **А.В. Карпов**, д.псих.н. (Ярославль),
М.М. Кашапов, д.псих.н. (Ярославль), **Т. Л. Клячко**, д.э.н. (Москва), **В.В. Козлов**, д.псих.н. (Ярославль),
В.И. Колесов, д.пед.н. (Санкт-Петербург), **Н.В. Кузьмина**, д.псих.н. (Кострома),
В.В. Лаптев, д.пед.н. (Санкт-Петербург), **М. Л. Левицкий**, д.э.н., д.пед.н. (Москва),
Н.И. Леонов, д.псих.н. (Ижевск), **В.А. Мазилев**, д.псих.н. (Ярославль), **Т.И. Миронова**, д.псих.н. (Кострома),
М.М. Мусарский, д.э.н. (Москва), **Е.Е. Николаева**, д.э.н. (Иваново), **А.А. Романов**, д.пед.н. (Рязань),
Т.А. Ромм, д.пед.н. (Новосибирск), **З.В. Румянцева**, д.псих.н. (Кострома), **Е.М. Скаржинская**, д.э.н. (Кострома),
А.И. Субетто, д.ф.н., д.э.н. (Санкт-Петербург), **А.И. Тимонин**, д.пед.наук (Кострома),
Н. П. Фетискин, д.псих.н. (Кострома), **В.А. Фокин**, д.пед.н. (Тула), **В.В. Чекмарев**, д.э.н. (Кострома)
З а р у б е ж н ы е ч л е н ы : **У. Ж. Алиев**, д.э.н. (Казахстан), **П.С. Лемещенко**, д.э.н. (Белоруссия),

Техническая редакция

В.Г. Андреева, **С.А. Грозовский**, **Л.В. Капустина**, **А.Н. Коврижных**, **Т.А. Смолвик**

Журнал «Экономика образования»

входит в Перечень ведущих рецензируемых научных журналов и изданий,
рекомендуемых ВАК для публикаций основных научных результатов диссертаций
на соискание ученой степени доктора и кандидата наук по экономическим,
психологическим и педагогическим наукам

РЕДАКЦИОННЫЙ СОВЕТ

Абанкина Ирина Всеволодовна

Кандидат экономических наук, профессор, директор института развития образования Национального исследовательского университета «Высшая школа экономики»

Алиев Урак Жолмурзаевич

Доктор экономических наук, профессор, вице-президент Образовательной корпорации «Туран»

Бабаев Бронислав Дмитриевич

Доктор экономических наук, профессор кафедры экономической теории Ивановского государственного университета

Беляков Сергей Анатольевич

Доктор экономических наук, доцент, ведущий научный сотрудник Центра экономики непрерывного образования Института прикладных экономических исследований Российской академии народного хозяйства и государственной службы при Президенте Российской Федерации, старший научный сотрудник Центра подготовки руководителей Национального исследовательского университета Высшая школа экономики

Богословский Владимир Игоревич

Доктор педагогических наук, кандидат физико-математических наук, профессор, академик *Europäische Akademie der Naturwissenschaften*, начальник управления Российского государственного педагогического университета имени А.И. Герцена, профессор кафедры информатизации образования, Лауреат Премии Правительства в области образования

Волохов Алексей Васильевич

Доктор педагогических наук, профессор, председатель Международного союза детских общественных объединений «Союз пионерских организаций – Федерация детских организаций»

Гоголева Татьяна Николаевна

Доктор экономических наук, профессор кафедры экономической теории и мировой экономики Воронежского государственного университета

Дятлов Сергей Алексеевич

Доктор экономических наук, профессор кафедры экономической теории Санкт-Петербургского государственного экономического университета, академик РАЕН

Захаров Павел Николаевич

Доктор экономических наук, профессор, директор Института экономики и менеджмента Владимирского государственного университета имени Александра Григорьевича и Николая Григорьевича Столетовых

Зобков Валерий Александрович

Доктор психологических наук, профессор кафедры общей психологии и акмеологии Костромского государственного университета имени Н.А. Некрасова

Исаев Николай Викторович

Доктор экономических наук, профессор кафедры финансов и бухгалтерского учета Костромского государственного университета имени Н.А. Некрасова

Карпов Анатолий Викторович

Доктор психологических наук, профессор, член-корреспондент РАО, декан факультета психологии, заведующий кафедрой психологии труда и организационной психологии Ярославского государственного университета имени П.Г. Демидова

Кашапов Мергалис Мергалимович

Доктор психологических наук, профессор, заведующий кафедрой педагогики и педагогической психологии факультета психологии Ярославского государственного университета имени П.Г. Демидова

Клячко Татьяна Львовна

Доктор экономических наук, профессор, директор Центра экономики непрерывного образования Института прикладных экономических исследований Российской академии народного хозяйства и государственной службы при Президенте Российской Федерации

Козлов Владимир Васильевич

Доктор психологических наук, профессор, заведующий кафедрой социальной и политической психологии факультета психологии Ярославского государственного университета имени П.Г. Демидова

Колесов Владимир Иванович

Доктор педагогических наук, профессор кафедры психологии и педагогики Санкт-Петербургского университета ГПС МЧС России

РЕДАКЦИОННЫЙ СОВЕТ

Кузьмина Нина Васильевна

Доктор психологических наук, профессор кафедры общей психологии и акмеологии Костромского государственного университета имени Н.А. Некрасова, член корреспондент РАО

Лаптев Владимир Валентинович

Доктор педагогических наук, профессор, проректор по научной работе Российского государственного педагогического университета имени А.И. Герцена, Академик и член Президиума Российской академии образования, Заслуженный деятель науки РФ, Лауреат Премии Правительства в области образования

Левицкий Михаил Львович

Доктор экономических наук, доктор педагогических наук, профессор, декан экономического факультета Московского городского педагогического университета

Лемещенко Петр Сергеевич

Доктор экономических наук, профессор, заведующий кафедрой теоретической и институциональной экономики Белорусского государственного университета

Леонов Николай Ильич

Доктор психологических наук, профессор, заведующий кафедрой социальной психологии и конфликтологии в институте педагогики, психологии и социальных технологий Удмуртского государственного университета

Мазилев Владимир Александрович

Доктор психологических наук, профессор, заведующий кафедрой общей и социальной психологии Ярославского государственного университета имени П.Г. Демидова

Миронова Татьяна Ивановна

Доктор психологических наук, профессор кафедры общей психологии и акмеологии Костромского государственного университета имени Н.А. Некрасова, Лауреат Премии Правительства в области образования

Мусарский Марк Михайлович

Доктор экономических наук, доцент, директор Института социально-гуманитарного образования Московского педагогического государственного университета

Николаева Елена Евгеньевна

Доктор экономических наук, доцент, заведующий кафедрой экономической теории Ивановского государственного университета

Романов Алексей Алексеевич

Доктор педагогических наук, профессор, заведующий кафедрой педагогики и педагогического образования Рязанского государственного университета имени С.А. Есенина

Ромм Татьяна Александровна

Доктор педагогических наук, профессор кафедры педагогики и психологии Института истории, гуманитарного, социального образования Новосибирского государственного университета

Румянцева Зоя Васильевна

Доктор психологических наук, профессор кафедры музыки Костромского государственного университета имени Н.А. Некрасова

Скаржинская Елена Матвеевна

Доктор экономических наук, профессор кафедры бизнес-информатики Костромского государственного университета имени Н.А. Некрасова

Субетто Александр Иванович

Доктор философских наук, доктор экономических наук, кандидат технических наук, профессор, президент Ноосферной общественной академии наук, старший научный сотрудник Костромского государственного университета имени Н.А. Некрасова, академик РАЕН, Заслуженный деятель науки РФ, Лауреат Премии Правительства в области образования

Тимонин Андрей Иванович

Доктор педагогических наук, профессор, директор Института педагогики и психологии Костромского государственного университета имени Н.А. Некрасова, Заслуженный работник Высшей школы, Лауреат Премии Правительства в области образования

Фетискин Николай Петрович

Доктор психологических наук, профессор, заведующий кафедрой общей психологии и акмеологии Костромского государственного университета имени Н.А. Некрасова, Лауреат Премии Правительства в области образования

Фокин Владимир Андреевич

Доктор педагогических наук, профессор кафедры социальных наук Тульского государственного педагогического университета имени Л.Н. Толстого

Чекмарев Василий Владимирович

Доктор экономических наук, профессор, заведующий кафедрой экономики Костромского государственного университета имени Н.А. Некрасова, Заслуженный деятель науки РФ

СОДЕРЖАНИЕ

ОБРАЗОВАНИЕ В СИСТЕМЕ СОЦИАЛЬНЫХ КООРДИНАТ

- 7 **Бочкарев А.И.**
Девальвация общечеловеческих ценностей в среде двойных стандартов
- 10 **Власова Г.И., Турчин А.С.**
К проблеме рисков социализации младших школьников
- 15 **Дегтярев А.Н., Дегтярева Л.Р.**
Современные драйверы развития российского образования в условиях разнонаправленных вызовов
- 27 **Дятлов С.А., Селищева Т.А., Дядечко О.В.**
Структурная трансформация социальной сферы в информационной экономике
- 36 **Зобкова Е.А.**
Социально-педагогические факторы здорового образа жизни человека
- 39 **Субетто А.И.**
Образование как системообразующий фактор стратегии развития России в XXI веке (размышления над книгой О.Н.Смолина «Образование для всех: Философия. Экономика. Политика. Законодательство»)

МЕТОДОЛОГИЯ, ТЕОРИЯ И МЕТОДИКА ЭКОНОМИКИ ОБРАЗОВАНИЯ

- 46 **Бочкарева Т.С.**
Эффективность профессиональной подготовки операторов транспортных средств
- 50 **Дятлов С.А., Шубаева В.Г.**
Сетевые формы функционирования интеллектуального капитала в глобальной информационной экономике
- 54 **Загвязинский В.И., Строкова Т.А.**
Инновационное утомление
- 59 **Канабеева Р.А.**
Экономика профессионализма
- 63 **Клячко Т.Л., Аврамова Е.М., Логинов Д.М.**
Зависимость эффективной деятельности от материальных стимулов
- 73 **Сизов В.С.**
Форсайт-исследование системы образования России

ГОСУДАРСТВЕННАЯ ПОЛИТИКА В ОБЛАСТИ ОБРАЗОВАНИЯ: ЭКОНОМИЧЕСКИЕ АСПЕКТЫ

- 81 **Беляков С.А., Куклин В.Ж., Токарева Г.С.**
Анализ целей и задач региональных программ развития образования
- 91 **Зобков В.А.**
Отношение человека к жизнедеятельности
- 94 **Молодиченко Т.А.**
Основные направления развития специального образования
- 97 **Московский А.И.**
Что препятствует науке стать сегодня полноценным ресурсом развития России?
- 103 **Нелюбов С.А.**
Муниципальная власть и школа

ЭКОНОМИЧЕСКАЯ БЕЗОПАСНОСТЬ ОБРАЗОВАНИЯ

- 109 **Чекмарев В.В.**
Смрад угроз

ПЕРВАЯ ПУБЛИКАЦИЯ

- 112 **Важенин С.Г., Сухих В.В.**
Семейный бизнес: уроки из российской истории
- 118 **Власова Г.И.**
Особенности реализации образовательных стандартов нового поколения и социализация личности младшего школьника
- 122 **Макарова Е.Н.**
Проблема профессионализма в психолого-акмеологических исследованиях
- 126 **Перетягина Н.Н.**
Отчуждение детей от школы
- 132 **Шаманин Н.В.**
Особенности профессиональной преемственности в семьях с социальной направленностью
- 136 **Адыгезалов Ильтифат Эльшад оглы**
Экономическая безопасность в системе экономических отношений

| | |
|--|---|
| <p>138 Храмина А.В. Семейные предприятия в системе многоукладной национальной экономики</p> <p>НАМ ПИШУТ</p> <p>141 Глухова С.М., Чернов А.Ю. Статистический анализ инновационного потенциала региона на примере Костромской и Кировской областей</p> <p>146 Пилишина А.В., Иванов Е.А. Социально-психологические аспекты зависти в зарубежной психологической литературе: к постановке проблемы исследования</p> <p>152 Шаталов П.М. Совершенствование методологии идентификации рисков инновационных проектов</p> <p>156 Колесов В.В., Кошечкина Е.А. Некоторые вопросы региональной</p> | <p>политики «европейских» стран СНГ</p> <p>160 Шаш Н.Н., Бородин А.И. Человеческий потенциал: институциональная модель социально-трудовых отношений</p> <p>168 Свиридов Н.Н., Грабова О.Н. «Ловушки бедности»: тенденции и трансформации</p> <p>176 Горбачев В.В. Особенности социального становления личности курсантов вузов МВД России</p> <p>179 Кузнецова Д.С. О градации угроз эффективного развития организации в аспекте различных типов кадровой стратегии</p> <p>184 НАШИ АВТОРЫ</p> <p>186 ОБРАЩЕНИЕ К АВТОРАМ</p> |
|--|---|

CONTENTS

| | |
|--|--|
| <p>EDUCATION IN THE SYSTEM OF SOCIAL COORDINATES</p> <p>7 Bochkarev A. Devaluation of human values in the environment of double standards</p> <p>10 Vlasova G., Turchin A. To the problem of risk socialization of younger students</p> <p>15 Degtyaryov A, Degtyaryova L. Modern drivers for development of the russian education in the conditions of the multidirectional challenges</p> <p>27 Dyatlov S., Selisheva T., Dyadechko O. Structural transformation of the social sphere in the information economy</p> <p>38 Zobkova E. Social-pedagogical factors of a healthy way of human life</p> <p>39 Subetto A. Education as a system factor of strategy of development of Russia in XXI century (reflections on the book O.N. Smolin «Education for all: Philosophy. Economy. Policy. Legislation»)</p> | <p>THEORY AND METHODOLOGY OF ECONOMICS OF EDUCATION</p> <p>46 Bochkareva T. Efficiency of professional training operators of vehicles</p> <p>50 Dyatlov S., Shubayeva V. The network form of functioning of intellectual capital in the global information economy</p> <p>54 Zagvyazinsky V., Strokovа T Innovation fatigue</p> <p>59 Kanabeeva R. Economics of professionalism</p> <p>63 Klyachko T., Avramova E., Loginov D. The dependence of the effective activity from financial incentives</p> <p>73 Sizov V. A foresight-researching of the Russian educational system</p> <p>PUBLIC POLICY</p> <p>81 Belyakov S., Kuklin V., Tokareva G. Analysis of the goals and objectives of the regional programmers for the development of education</p> |
|--|--|

- 91 Zobkov V.**
Personality's attitude to the life activity
- 94 Molodichenko T.**
The basic directions of development of special education
- 97 Moskovsky A.**
What prevents science become today a full-fledged resource for the development of Russia?
- 103 Nelyubov S.**
The municipal authority and the school vocational education
- THE ECONOMIC SAFETY IN THE SPHERE OF EDUCATION**
- 109 Chekmarev VI.,**
The stench of threats
- THE FIRST PUBLICATION**
- 112 Vazhenin S., Suhyh V.**
Family business: lessons from Russian history
- 118 Vlasova G.**
Features of the implementation of educational standards of new generation and the socialization of the younger schoolboy
- 122 Makarova E.**
The problem of professionalism in psychological and acmeological researches
- 126 Peretyagina N.**
Exclusion of children from school
- 132 Shamanin N.**
Features professional continuity in families with social orientation
- 136 Adigozalov Iltifat Elshad oglu**
Economic security in the system of economic relations
- 138 Khramina A.**
Family business in system of multistructure national economy
- THEY WRITE**
- 141 Glukhova S., Tchernov A.**
Statistical analysis of innovation potential of the region on the example of Kostroma and Kirov regions
- 146 Pilishina A., Ivanov E.**
Socio-psychological aspects of envy in foreign psychological literature: to the problem
- 152 Shatalov P.**
Improvement of the methodology of risk identification of innovative projects
- 156 Kolesov V., Koshechkina E.**
Some problems of regional policy of European counties of the commonwealth of independent states
- 160 Shash N., Borodin A.**
The development of human potential within the institutional model of social-labor relations
- 168 Sviridov N. Grabova O.**
«Traps of poverty »: tendencies and transformations
- 176 Gorbachev V.**
Features of the social formation of personality of students of universities of the Ministry of internal Affairs of Russia
- 179 Kuznetsova D.**
About a graduation of organization effective development threats in terms of different types of HR strategy
- 184 OUR AUTHORS**
- 186 APPEAL TO AUTHORS**

ОБРАЗОВАНИЕ В СИСТЕМЕ СОЦИАЛЬНЫХ КООРДИНАТ

УДК 177:37.01

Бочкарев А.И.

ДЕВАЛЬВАЦИЯ ОБЩЕЧЕЛОВЕЧЕСКИХ ЦЕННОСТЕЙ В СРЕДЕ ДВОЙНЫХ СТАНДАРТОВ

В статье рассматриваются динамика общечеловеческих ценностей в современном мире с позиций синергетики. Целью статьи является обсуждение причин девальвации общечеловеческих ценностей современного мира, направленных на хаотизацию сознания путем «управляемого хаоса», «мягкой силы» при использовании шутовства и техник генерации абсурда, разрушающих представление о норме в среде двойных стандартов.

Ключевые слова: общечеловеческие ценности, двойные стандарты, шутовство, управляемый хаос, приоритеты.

В настоящее время вследствие двойных стандартов Запада наблюдается крах истинных общечеловеческих ценностей, если таковые объективно существуют, а не чья-либо выдумка, иллюзия.

Ценности – важнейшие компоненты человеческой культуры наряду с нормами и идеалами, рождаясь в сфере активности субъекта, они обретают статус общезначимых в процессе коммуникации. Данный подход подтверждал философ Н.А. Бердяев, который сказал, что «человек есть большая ценность, чем общество, нация, государство...».

М. Вебер дал такое определение понятия «ценности»: «Ценности – это обобщенные цели и средства их достижения, выполняющие роль фундаментальных норм. Они обеспечивают интеграцию общества, помогая индивидам осуществлять социально одобряемый выбор своего поведения в жизненно значимых ситуациях. Система ценностей образует *внутренний стержень культуры*, духовную quintэссенцию потребностей и интересов индивидов и социальных общностей. Таким образом, каждая ценность и система ценностей имеют двуединое основание: в индивиде как в самоценном субъекте и в обществе как социокультурной системе».

В известном смысле можно сказать, что ценность выражает *способ существования личности*. Н.А. Бердяев писал, что «человек есть существо оценивающее, определяющее качество. Определение ценностей и установка их иерархии есть трансцендентальная функция сознания». Нам представляется, что необходимо говорить не об *общечеловеческих ценностях*, а о *ценностях самого человека*, придавая приоритет всем его ценностям в равной мере. Человек – это абсолютная ценность. Он является субъектом ценностей и ценностного отношения, и сама постановка вопроса о ценностях вне человека лишается смысла. Таковую же ценность представляет

и общество в целом, которое также является субъектом ценностей. «Ценность выражает наиболее общие типы отношений между субъектами любого уровня от личности до общества в целом».

В совокупности ценностей можно выделить высшие (абсолютные) ценности и ценности-средства (инструментальные). Как высшие ценности рассматриваются общечеловеческие ценности, которые понимаются «как предельные, исторически не локализуемые». Общечеловеческое в таком подходе рассматривается не как нечто значимое для какого-то органического круга людей (социальной группы, класса, государства), а как то, что имеет значение для всего человечества.

Общечеловеческие ценности имеют ряд свойств: во-первых, они являются для людей *не внешними* и *принудительными*, а *внутренними* и *ненасильственными*; во-вторых, *подлинные ценности нельзя отобрать силой*, захватить; общечеловеческие ценности *логически и научно доказать невозможно*.

Что такое, например, *любовь и честь*, может ли быть любовь без чести, есть ли они вообще? Для тех, кто честен и любит, несомненно есть, а для бесчестного и не любящего их просто не существует и никакая логика и наука не убедят такого человека в обратном.

Общечеловеческие ценности, какими бы они неосозаемыми не казались, образуют в структуре социального субъекта (личности, социальной группы, народа) тот ценностный стержень, который делает человека сильнее любого оружия. Если же этого стержня нет, то и человек, и целый народ перестают быть самим собой.

Один из аспектов проблемы общечеловеческих ценностей касается того, что различные социокультурные типы общества имеют специфические ценности. Например, каждая из ценностных систем Запада и Востока отражает ценности, связанные со

спецификой образа жизни соответствующего общества. Так, для восточной традиции характерно утверждение единства общества и человека, господство таких норм, как справедливость, искренность, уважение к старшим. Особое место здесь отводится *семье*, собственно говоря, само общество здесь рассматривается как большая семья.

Для западной же традиции характерным является *приоритет индивидуальных ценностей над общественными ценностями*. Из синергетики известен подтвержденный действие в Природе принцип подчинения Г. Хакена, в следующей формулировке [1]: «долгоживущие системы (общество) подчиняют себе короткоживущие (человек, индивид) системы», что противоречит вышеуказанной западной традиции, отрицает естественную, природную жизнеспособность западной ценностной традиции, а также *«приоритет простого и превосходство сложного»*.

Данный довод позволяет сказать, что у человечества (у Востока и у Запада) не существует противоположных и противоречивых ценностей. Они появляются в разных формах с учетом исторического отрезка времени, ценности у всех одни и те же. На Востоке, например, индивидуализм проявляется в завуалированной форме. И там эти ценности реализовываются по такой формуле: «свободное развитие каждого есть условие свободного развития всех». Здесь пронизываются интересы личности, группы людей, классов, идеологии и экономики, а не столкновение цивилизаций, как отмечают А. Дж. Тойби и С. Ханнингтон [1]. Ценности родились в истории человеческого рода как некие духовные опоры, помогающие человеку устоять перед лицом рока, тяжелых жизненных испытаний. Они соотносятся не с истиной, а с представлением об идеале, желаемом, нормативном. Ценности придают смысл человеческой жизни.

Общечеловеческие ценности – теоретически существующие моральные ценности, система аксиологических максим, содержание которых не связано непосредственно с конкретным историческим периодом развития общества или конкретной этнической традицией, но, наполняясь в каждой социокультурной традиции собственным конкретным смыслом воспроизводится, тем не менее, в любом типе культуры в качестве ценности [1].

Разные источники относят к общечеловеческим ценностям, например, следующие: основные законы, существующие в большинстве стран, как выражение общечеловеческих ценностей (запрет на убийства, воровства и т.п.); религиозные заповеди, как выражение общечеловеческих ценностей; «золотое правило нравственности» – «не делай другим того, чего не хочешь, чтобы сделали тебе».

Вся PR-деятельность строится на следующих ценностях: Свобода, Комфорт, Безопасность, Деньги,

Секс, Любовь, Семья, Дружба, Вера, Результат, Стремление к познанию, Тайна, Здоровье, Статус, Профессионализм, Жизнь, Смерть.

Существуют ли вообще Европейские ценности? Глава Комитета Госдумы России по международным делам, кандидат исторических наук, Алексей Пушков рассказывает [2]: «Я специально обсуждал с коллегами в ПАСЕ – являются ли однополые браки уже европейской ценностью или ещё нет. Нам сказали, что ещё не ценность, но судя по тому, как дела продвигаются, то это может превратиться в ценность. И тогда нам скажут: а как у вас с этими ценностями?».

Европейские ценности – совокупность и/или система аксиологических максим [3], основных принципов обустройства семьи, общества и государства, политико-экономических, правовых, культурных, этических и др. норм, объединяющая значимое большинство жителей Европы (и, шире, «западного мира»), служащая основой их идентичности. [4].

Большинство сторонников концепции европейских ценностей в настоящее время относят к ним следующее: [5,6]

- общность исторической судьбы и наследия народов Европы и, шире, Запада;
- *право наций на самоопределение*;
- парламентаризм, демократическое устройство государства и общества, включающее особое внимание к соблюдению прав меньшинств, их поддержки;
- верховенство права, правовую культуру;
- рыночную экономику, базирующуюся на частной собственности;
- социальную справедливость, опирающуюся на социальное партнёрство;
- *приоритет прав человека, суверенитета личности над государственным суверенитетом, либеральный индивидуализм*;
- светскость общества и культуры, во многом основанную, однако, на христианском наследии;
- *толерантность и мультикультурализм*.

Последние события во Франции, расстрела в редакции сатирического журнала *Charlie* в начале 2015 г. заставили признать лидерам Запада (Меркель, Кемерон, Оланд), что ставка на *толерантность и мультикультурализм провалилась*, по нашему разумению большей частью из-за того, что Западом вследствие двойных стандартов были попорчены:

- право наций на самоопределение;
- приоритет прав человека;
- одностороннее понимание свободы слова (сильного, «слабой силы, управляемого хаоса»);
- выпячивание прав меньшинств, в том числе и секс-меньшинств;
- посягательство на институт семьи и др.

Старший исследователь Центра европейских по-

литических исследований (Брюссель), бывший посол Европейской комиссии в России, профессор Майкл Эмерсон признаёт, что в официальных документах Евросоюза и Совета Европы ценности определены лишь частично, и предлагает руководствоваться собственным списком «десяти европейских заповедей» [4]:

- демократия и права человека;
- четыре свободы – общий рынок, свободное передвижение, обитание и занятость граждан;
- социальное партнёрство; многонациональность, отрицание национализма;
- светский мультикультурализм; антитоталитаризм и антимилитаризм, но без пацифизма;
- разнонаправленность внешней и внутренней политики;
- трёхъярусное управление – наднациональный, национальный и региональный уровни;
- открытость для всех европейских демократий;
- постоянные изменения, эволюция границ Евросоюза.

Истоки европейских ценностей эксперты отслеживают с античных времён – прежде всего, афинской демократии и Древнего Рима [7]. Решающими вехами в их исторической эволюции стали эпохи Ренессанса, Просвещения и Реформации [4].

Сегодняшняя система европейских ценностей базируется на впервые сформулированных Великой французской революцией 1789 года принципах – «свобода, равенство, братство» [5]. В частности, это подразумевало личные и гражданские свободы, демократию, равенство граждан перед законом, равное налогообложение, привязку государства к конституции.

Развитие системы европейских ценностей, на рубеже XX века европейская цивилизация достигла апогея своего расцвета и могущества, столкнувшись, однако, с новыми вызовами в лице *социализма* и *национализма*, дошедшего до своей крайней формы – *фашизма*.

Две мировые войны стали источниками междоцивилизационных расколов и создали почву появления и господства в Европе тоталитаризма, несовместимого с традиционной системой европейских ценностей [4].

Судьба континента и всего остального мира была спасена двумя автономными, отпочковавшимися ветвями европейской цивилизации – Советским Союзом и США. Европа оказалась расколота на противостоящие общественные системы с несовместимыми системами ценностей, *мир стал биполярным*. Как следствие, послевоенная Европа вынужденно осмыслила снизившееся значение своей геополитической роли, ощутив потребность сперва в экономическом, а затем и в политическом объединении [4] путём крушения «железного занавеса».

Министр культуры России, публицист Владимир

Мединский и вовсе отрицает наличие европейских ценностей как таковых [8]: «Понятие европейские ценности – плод возбуждённого ума интеллектуалов от североатлантической пропаганды, их не существует. У каждого человека есть свои ценности. Если этих людей поставить вместе, то какая-то часть этих ценностей их объединяет. Как правило, под эгидой общемировых, так называемых общечеловеческих, или ещё циничнее – европейских ценностей одно государство пытается навязать ценностную шкалу своей элите другим народам, вот и всё».

Главная цель информационного управления (информационной войны) в мире – изменение шкалы ценностей и мотивации (своеобразных «параметров порядка») на уровне личности и группы, либо дезинформация и дезориентация (организация «динамического управляемого хаоса», «мягкой силы» в сознании людей).

Обратим внимание на типичный *синергетический прием*, широко используемый средствами массовой информации, который можно назвать «хаотизацией сознания» для деформации ценностей. Этот прием может при непродолжительном использовании отвлекать внимание от острых насущных проблем, при длительном – *разрушить шкалу ценностей*. Для нормальной психики характерен системный характер, в ней происходит своеобразная самоорганизация, выделение *параметров порядка*, позволяющая оценивать масштабы и значение событий, явлений, фактов.

Суть приема состоит в том, чтобы после многократного повторения неких утверждений эти структуры оказались расшатанными, а системообразующие ценности поставлены под сомнение. Утверждения же заключаются в сопоставлении несравнимых вещей, лежащих на разных масштабах шкалы ценностей.

В том, что с точки зрения управления [1] современное общество представляет собой «нелинейную», способную к парадоксальному поведению системы, убеждает широкое использование абсурда и шутовства в публичной политике, в построении организационных структур. Наконец, *абсурд и шутовство* могут *снять табу*, сделать неприемлемое, запретное нормальным, обыденным. В общественном сознании происходит *бифуркация*. Психологи [10] описывают этот процесс таким образом: «Патология ... появилась ... не сегодня и не вчера. Но общественное сознание начинает меняться тогда, когда что-то подается не как отдельный вопиющий факт, а как распространенное и все более и более распространяющееся явление. Общественное сознание сначала испытывает шок, а потом, если не может противодействовать этому явлению..., начинает адаптироваться... Но самое страшное начинается тогда, когда постепенно стирается, *размывается представление о норме*».

В простейших случаях синергетика дает простые наглядные модели этого «скачка восприятия». Современная психология описывает развитие личности в процессе онтогенеза как последовательность бифуркаций. По-видимому, «упрощение», «окарикатуривание» внешнего мира в восприятии человека меняет способ прохождения точек бифуркации. [10]. Наглядными примерами являются известные ответы журналистам на брифингах от госдепа США Джеймс Псаки и карикатуры на пророка Мухамеда в журнале «Шарли» и др.

Таким образом, использование шутовства и техник генерации абсурда представляет собой сильное обоюдоострое средство, позволяющее решать широкий круг задач. Его использование в общественной жизни представляет тревожный симптом, оно заслуживает пристального внимания и научного анализа.

Библиографический список

1. Бочкарев А.И. Фундаментальные основы этногенеза: учебное пособие для вузов. М. : Флинта, 2008. 464 с.
2. Пушков: Европа попытается навязать России

однополюе браки. – «Газета. ру», 18 апреля 2013 года.

3. Грицанов А.А. Новейший философский словарь. М., 1999.

4. Рубинский, Ю.И. Европейские ценности. // «Вестник Европы», 2009, № 26-27.

5. Штрапенишulte, Е. Европейский Союз – просто и понятно. Факты и связи. – Konrad-Adenauer-Stiftung.

6. Западная демократия и европейские ценности в российской предвыборной риторике 2011–2012 годов. // Материалы XV Международной конференции «Россия и Запад: диалог культур», Мальта, 22–25 апреля 2012 года.

7. Никонов, В. Универсальная цивилизация // Стратегия России. М: 2012. № 6.

8. Министр культуры РФ в Ереване: Европейские ценности – это «выдумка североатлантической пропаганды». Первый армянский информационный канал, 28 сентября 2013 года.

9. Простаков, С. Политическая реакция на крах мультикультурализма. – «Русская планета», 16 июня 2013 года.

10. Берн Э. Игры, в которые играют люди. Люди, которые играют в игры. Л., 1992.

Bochkarev A.

DEVALUATION OF HUMAN VALUES IN THE ENVIRONMENT OF DOUBLE STANDARDS

The article considers the dynamics of human values in the modern world from the standpoint of synergy. The aim of the article is to discuss the reasons for the devaluation of the universal values of the modern world, aimed at chaotization consciousness by «controlled chaos», «soft power» by using buffoonery and techniques generate absurd, destroying idea of normal in environment of double standards.

Keywords: human values, double standards, buffoonery, controllable chaos, priorities.

УДК 37

Власова Г.И., Турчин А.С.

К ПРОБЛЕМЕ РИСКОВ СОЦИАЛИЗАЦИИ МЛАДШИХ ШКОЛЬНИКОВ

В статье рассматривается проблема научно-педагогического сопровождения социализации младших школьников в современной институциональной среде (на примере городских образовательных сообществ).

Ключевые слова: социализация, институциональная среда, воспитание, ценностные ориентации, социальное партнерство.

Достижение успеха в процессе воспитания детей возможно только при условии объединения усилий семьи и других социальных институтов, важнейшее место среди которых занимают общеобразовательные учреждения, обеспечивающие реальное взаимодействие родителей, педагогов, психологов, социальных партнеров в воспитательном процессе.

Семейная политика признается одним из приоритетных направлений социальной политики. Закон «Об образовании» обязывает семью создавать необходимые условия для того, чтобы дети своевременно могли получать образование и профессиональную подготовку, воспитывать детей нравственными, прививать им трудовые навыки, бережное

отношение к общественной собственности, проявлять особую заботу о здоровье ребенка, о его полноценном физическом развитии. Под влиянием всего уклада семейной жизни формируются нравственная и общественная направленность личности растущего человека, его ценностные ориентации и психологические установки. Традиционно реализуются следующие варианты поддерживающего взаимодействия:

С администрацией школы:

- психолог – администрация – учитель – родитель – ученик;
- психолог – администрация – родитель – ученик;
- психолог – администрация – учитель – ученик;
- психолог – администрация – родитель – учитель – ученик.

1. Беседа – интервью с директором школы о роли школы (в частности администрации) как института социализации в решении вопросов социализации личности школьника; анализ основных целей, направлений, обучающих и воспитывающих задач школы; оценка и характер коллектива учителей начальной школы, оценка возможностей использования новых образовательных технологий в педагогическом процессе.

2. Беседа – интервью с заместителем директора по начальной школе (особенности социализации младшего школьника; характеристика учителей начальной школы; анализ планов воспитательной работы учителей и соотнесение их с использованием новых образовательных технологий).

С учителями:

- психолог – учитель – родитель – ученик;
- психолог – учитель – ученик.

Возможные виды деятельности: беседа – инструктаж, обучающая анкета, курс лекций, семинары, практические занятия.

С родителями:

- психолог – родитель – учитель – ученик;
- психолог – родитель – ученик.

Возможные виды деятельности: беседа, обучающая анкета, курс лекций, консультации с родителями группы риска.

С социальными партнерами:

- психолог – администрация школы – педагог – ученик;
- психолог – администрация детских учреждения (библиотеки, филармонии, спортивных школ, театра, поликлиники) – учитель – ученик;
- психолог – районная администрация (органы исполнительной/ законодательной власти) – учитель – ученик).

Ведущая деятельность – деятельность, которая на данном этапе социального и психологического развития оказывает наибольшее влияние

на развитие ребенка. Социально-психологическая защищенность, успешность достижений ребенка зависят от того, кто и как влияет на его развитие. Большую часть времени ребенок проводит в школе и дома, поэтому важно, чтобы воздействия педагогов и родителей не противоречили друг другу, а положительно и активно воспринимались ребенком. Это осуществимо, если педагоги и родители станут союзниками и единомышленниками, заинтересованно и согласованно будут решать проблемы воспитания. Возможные виды деятельности: беседа, консультации, курс лекций, семинары, практические занятия, осмотры детей врачами-специалистами, участие в районных спортивных соревнованиях и иных социальных мероприятиях, экскурсии, выставки, информирование и общение через Интернет, творческие мастерские и т.п.

Важным условием реализации этих форм является сотрудничество с семьей и социальными партнерами. Предметом взаимодействия и сотрудничества является ребенок, его интересы, заботы о том, чтобы каждое педагогическое воздействие, оказанное на него, было грамотным, профессиональным и безопасным.

Интеграция социального партнерства осуществляется через призму интересов семьи как первичного пространства социализации ребенка, когда его эмоциональный и социальный опыт зависит, прежде всего, от семейных связей, качества детско-родительских отношений, педагогической компетенции родителей. Взаимодействие образовательного учреждения с семьей происходит на всех этапах педагогического процесса – от планирования до обсуждения результатов.

Перед участниками образовательного процесса определяется ряд задач:

- 1) создание в «педагогическом пространстве» ребенка социокультурной среды развития;
- 2) координирование и укрепление взаимодействия всех участников воспитательного процесса: воспитанников, педагогов, родителей, общественности;
- 3) объединение ОУ с семьей, общественностью, объектами культурного и воспитательного окружения.

Развитие социальных связей образовательного учреждения с культурными и научными центрами, международными организациями дает дополнительный импульс для духовного обогащения личности ребенка, совершенствует конструктивные взаимоотношения с родителями, строящиеся на идее социального партнерства; способствует росту профессионального мастерства всех специалистов/ педагогов образовательных учреждений, работающих с детьми; поднимает статус учреждения.

Возможности и варианты реализации сетевого взаимодействия активно изучаются на эксперимен-

тальных площадках Санкт-Петербурга, в исследованиях научных работников. Наряду с положительной стороной данного процесса присутствует группа рисков, и нужны грамотные решения по их преодолению (таблица 1).

В педагогической практике появился разрыв между необходимостью в осознании педагогом механизмов воздействия тех или иных методик на обучающихся и неготовностью педагогов к такому стилю работы. Ситуация усугубилась падением финансирования социальной сферы и, как следствие, оттоком профессиональных кадров. Замещение вакансий лицами без педагогического образования в определенной области, продолжающееся и

сейчас, привело к распространению практики работы «подражательным» способом, при котором педагог воспроизводит импонирующий ему стиль работы коллег на недостаточно осознанном уровне. При этом педагог вынужденно ориентируется на свой персональный опыт и собственную трактовку событий, не всегда объективную. Такая практика особенно порочна в условиях демократического общества (или в условиях формирования демократического общества), которое предоставляет своим гражданам большую свободу выбора, прилагая при этом максимум усилий для обучения выбирать – выбирать профессию, круг общения, стиль жизни и т.д. с учетом представлений о нормах сосу-

Таблица 1

Пути преодоления рисков и решения проблем при взаимодействии социальных институтов в процессе социализации младших школьников

| Риски | Пути преодоления |
|---|---|
| неготовность педагогического коллектива к социальному партнерству | разработка управленческих мероприятий по взаимодействию с социальными партнерами; совершенствование методической службы/сопровождения педагогов |
| низкая информированность партнеров о возможностях ОУ ограничивает потенциал взаимодействия | информирование партнеров о деятельности учреждения через СМИ, сайт ОУ, изучение интересов социальных партнеров для взаимовыгодного сотрудничества |
| трудности в определении механизма при введении новых форм взаимодействия с социальными партнерами | разработка механизма введения новых форм взаимодействия |
| недостаточность в ОУ материально-технических средств | привлечение дополнительных финансовых средств (платные образовательные услуги, благотворительность, использование ресурсов социальных партнеров) |
| отсутствие информированности родителей; непредвиденная реакция родителей | информирование родителей, вовлечение в совместные проекты |
| отсутствие знаний у практических работников ОУ в области проведения мониторинговых процедур; использования результатов при выстраивании индивидуальной карты развития воспитанника, оказания своевременной квалифицированной помощи | прохождение курсов повышения квалификации, организация творческих групп - обмен опытом, наставничество |
| слабое владение педагогическими технологиями у педагогов, реализующих основную общеобразовательную программу и направления по внеклассной работе | прохождение курсов повышения квалификации, организация творческих групп - обмен опытом, наставничество |
| незнание и некорректная оценка степени, направления и причин отклонений развития у детей и последующих педагогических воздействий на ребенка | организация взаимодействия с группой специалистов определенной специфики деятельности (помощь психолога, логопеда, медицинских, социальных работников) |
| Разные коллективы детей/ классы (сильный, средний, слабый, коррекционный) | подбор определенных средств и методического сопровождения по данной категории детского коллектива; отслеживание промежуточных результатов, выстраивание маршрута индивидуального сопровождения, привлечение к взаимодействию специалистов |

ществования людей и последствий собственных действий.

Федеральный государственный образовательный стандарт общего образования фактически формулирует требования к подготовке учителя для реализации основной образовательной программы общего образования: новая цель образования, новое содержание, новые средства обучения, новые технологии обучения и воспитания, новое целеполагание для учителей и обучающихся, новые требования к подготовке учителя.

Переход к личностно-ориентированному образованию возможен только при условии изменения стиля образования. На смену устоявшемуся академическому стилю должен прийти демократический стиль сотрудничества педагога и воспитанника, в котором за основу берется осознанная деятельность. Познавательная деятельность приобретает целенаправленный характер в школьном возрасте, когда формируются устойчивые познавательные интересы, в перспективе ориентированные на профессио-

нальное самоопределение.

Критерии, на которые в своей деятельности могут ориентироваться педагоги и родители, представлены в таблице 2.

Критериями социализации младших школьников в результате экономической подготовки и конкретизирующими их показателями являются: информационно-содержательный (представление о содержании отдельных социальных ролей, о правилах, нормах, социально одобряемых способах ведения экономической деятельности в различных социальных общностях – семьи, класса, группы, ближайшего окружения – в современных социально-экономических условиях); мотивационно-ценностный (сформированность оценочных суждений и ценностного отношения к экономике, ее продуктам и результатам экономической деятельности; общественно-ценная мотивация социально-экономической деятельности; наличие интереса и стремления к активному участию в социально-экономической деятельности в пределах дееспособности ребенка); деятельност-

Таблица 2

Критерии успешной социализации детей младшего школьного возраста, характерные для различных социальных институтов

| Критерии социализации, характерные для семьи | Критерии социализации, характерные для ДОУ | Критерии социализации, характерные для начальной школы | Критерии социализации, характерные для средней школы |
|--|---|---|---|
| <ul style="list-style-type: none"> - эмоциональное отношение к ребенку, стиль воспитания; - экономическая составляющая семьи; - способность вовлечения в процесс творчества, работоспособность; - умение видеть, слышать, наблюдать и подмечать необычное в реальной жизни; - волевые свойства личности, обеспечивающие практическую реализацию творческого замысла - формирование ценностных ориентаций, установок, навыков, знаний, чувств которым ребенок будет следовать в дальнейшей своей деятельности; - формирование самооценки | <ul style="list-style-type: none"> - приобретение начальных навыков, знаний и умений социальных отношений для функционирования в социуме; - наличие относительно целостной «Я-концепции»; - творческий подход к деятельности; - навыки распределения и организации деятельности | <ul style="list-style-type: none"> - уверенность в способности к тому или иному виду деятельности; - устойчивость в социальных поступках; - целостность мировоззрения; - коллективное общение навыки; - наличие творческого потенциала | <ul style="list-style-type: none"> - выработка социального стереотипа личностных качеств, характеризующих общественную направленность влечений, интересов, склонностей, убеждений, идеалов; - поведение (социальное) осознание принадлежности к группе, коллективу; осознание своего статуса в ней, умение определять личностные ценностные ориентиры в связи с социальной ролью в данной группе, коллективе; - умение сравнивать себя с другими людьми, выделять свое «Я» из окружающих; - стремление к самостоятельному социальному творчеству; - проявление активности в избранной сфере жизнедеятельности (самоутверждение через достижение автономности от взрослых); - достижение определенного уровня самопознания, самоуважения (самосознание) |

но-практический (умения сотрудничества в малых группах; проявление экономически значимых качеств личности; наличие опыта самостоятельного творческого применения полученных знаний и умений в учебном, хозяйственно-бытовом, общественно-полезном, производительном труде).

Критерии эффективности соответствуют структурным компонентам процесса воспитания и, одновременно, содержательным элементам социализации. Это когнитивный критерий, предполагающий освоение системы гражданских знаний и соответствующих умений; аксиологический критерий, содержание которого составляет система общегражданских ценностей и деятельностный критерий, включающий наличие опыта социального поведения и деятельности.

В качестве показателей, по которым следует оценивать когнитивный критерий, могут быть выбраны объем, качество (уровень, прочность, внутридисциплинарная системность) и междисциплинарная системность знаний. Для аксиологического компонента такими показателями являются осведомленность учащихся о сущности гражданских ценностей, значимость и действенность гражданских ценностей. Деятельностный компонент оценивается по показателям активности личности школьников и характеристикам деятельности, в которой они принимают участие (степень общественной значимости, уровень сложности деятельности).

По утверждению Б.В. Куприянова и его коллег [1], для определения степени эффективности функционирования системы социализации в школе целесообразно использовать рейтинговую систему оценок, поскольку различные виды деятельности последовательно включаются в воспитательный процесс, система социализирующих знаний формируется у учащихся при изучении различных дисциплин в течение всего периода обучения, а интериоризация тех или иных гражданских ценностей определяется характером и содержанием учебной и внеучебной деятельности.

Освоение форм общественно-полезной деятельности возможно только в процессе реального социально значимого труда, подготовку к которому следует осуществлять на практических занятиях в формах: игрового проектирования с защитой проектов.

Конечным продуктом социально-педагогической деятельности по социализации ребенка становится уровень овладения им минимумом специаль-

ных ролей, необходимых для нормальной жизнедеятельности каждого человека, оканчивающего образовательное учреждение.

Важнейшими диагностическими признаками состояния социализации личности школьника выступают:

- полнота и всесторонность человековедческих познаний и развитость потребности в их расширении;
- уровень самостоятельности в основных видах социальной деятельности (учебная работа, труд, проведение свободного времени и досуга, выбор жизненного и профессионального пути, друзей, спутника жизни, социального положения, местожительства;
- социально-бытовая деятельность); глубина осознания себя в мире людей, своего места в жизни;
- степень осознания социальной ценности образования для жизнедеятельности; сформированность социальных потребностей, интересов и запросов, а также жизненных и профессиональных планов;
- определенность и устойчивость нравственной позиции; зрелость и сформированность гражданской позиции;
- приоритетность видов и форм жизнедеятельности; широта и глубина социальных интересов; уровень социальной активности;
- развитость установки на социальное творчество, социально-преобразующие виды деятельности;
- уровень социальной коммуникабельности; сформированность эстетического отношения к жизни.

Таким образом, указанные нами критерии эффективности социализации на каждом этапе полностью совпадают с критериями эффективности, указанными в ФГСО [2].

Библиографический список

1. Куприянов, Б.В. Социальное воспитание в учреждениях дополнительного образования детей: учеб. пособие для студ. пед. вузов / Б.В. Куприянов, Е.А. Салина, Н.Г. Крылова, О.В. Миновская; / Под ред. А.В. Мудрика. – М.: Изд. центр «Академия», 2004. – 240 с.
2. ФГОС начального общего образования утвержден Приказом № 373 Минобрнауки России 06.10.2009 г., зарегистрирован в Минюсте России 22.12.2009 г., рег. № 17785.

Vlasova G., Turchin A.

TO THE PROBLEM OF RISK SOCIALIZATION OF YOUNGER STUDENTS

The article considers the problem of scientific-pedagogical support of the socialization of the younger students in the contemporary institutional environment (for example, urban educational communities).

Keywords: socialization, institutional environment, upbringing, values, social partnership.

СОВРЕМЕННЫЕ ДРАЙВЕРЫ РАЗВИТИЯ РОССИЙСКОГО ОБРАЗОВАНИЯ В УСЛОВИЯХ РАЗНОНАПРАВЛЕННЫХ ВЫЗОВОВ

На основе комплексного подхода исследуется проекция модернизации институциональной основы российской системы образования на фоне системных трансформационных процессов новейшей истории России. В контексте правовых отношений обоснованы тренды государственной образовательной политики и общественных предпочтений последнего двадцатилетия.

В ходе компаративного анализа законодательной базы определены базовые факторы развития системы образования. Показана доминирующая роль финансово-экономических регуляторов в иерархии драйверов модернизации системы образования в условиях разнонаправленных вызовов и их эффективность.

Раскрыты сущностные изменения в структуре правовых отношений системы образования, принесенные новым Федеральным законом № 273-ФЗ от 29.12.2012 г. «Об образовании в Российской Федерации». Новые финансово-правовые нормы, заложенные в статьях данного закона, становятся действующей основой институтов развития отрасли.

Процесс трансформации системы образования моделируется с помощью институциональной модели. Представлены институциональная матрица и структурно-логическая модель мультипликативного эффекта воздействия институтов развития.

Ключевые слова: трансформация социально-экономических систем, тренды государственной образовательной политики, Федеральный закон «Об образовании в Российской Федерации», финансово-экономические регуляторы – драйверы модернизации системы образования, институциональная матрица воздействия, мультипликативный эффект.

В последнее время миссия образования усложняется в связи с активным переходом большинства мировых экономик в новые координаты глобализирующегося мира, для которого характерны совершенно новые, нежели в XX в., доктрины развития, а также параметры технологического уклада в промышленности, кросскультурных коммуникаций и информационных обменов. Индикатором конкурентоспособности стран становится интеллектуальный потенциал общества, генерируемый системой образования. Естественно, что системы образования разных стран мира, в том числе и России, являясь основным носителем этих парадигмальных вызовов, претерпевают перманентные трансформации. Поэтому всестороннее изучение этих процессов с целью достижения возможно более высокого уровня прогнозирования является архиважной научной задачей.

Государственная политика России в области образования является органичной частью социальной политики, которая реализуется государством не только по линии конституционных гарантий, но и в рамках специальных нормативных и правовых актов, направленных на развитие образования и управление им.

Рыночная экономика внесла в России конца XX в. в экономические отношения в сфере образования присущие ей атрибуты, трансформировав систему подготовки кадров для народнохозяйственного комплекса страны из планово-бюджетной в бюджетно-рыночную, т.е. основанную на смешанных формах собственности и ресурсов. Первой пала от невидимой руки рынка система переподготовки кадров, которая и раньше-то, строго говоря, не бы-

ла бесплатной, поскольку за новые знания и навыки платили госпредприятия и организации. Но, начиная с 90-х гг. прошлого века появились новые знания из области новой экономики, в которых нуждалась значительная часть населения, получившая возможность участвовать в формировании новых рыночных институтов. Точно такая же ситуация уже имела место в российской истории – после отмены крепостного права в 1861 г., когда тоже потребовалась реформа образования, которое должно было обеспечить элементарными знаниями миллионы малограмотных россиян, главным образом, крестьян. Однако в период «второго пришествия» капитализма в России в 90-х гг. XX в. требовались менеджеры и другие специалисты уже с университетским образованием. Вузы моментально отреагировали на вызовы времени, или, проще – потребности рынка труда. Началась масштабная подготовка и переподготовка кадров на коммерческой основе как в государственных вузах, так и в образовавшемся негосударственном секторе профессионального образования.

Эти меры в значительной степени способствовали сохранению интеллектуального потенциала высшей школы в период социальных потрясений 90-х гг. и создали основу для динамичного развития многих вузов, что обеспечило приток дополнительных инвестиций в российское образование из внебюджетных источников. «...Происходит переход от традиционного финансирования потребностей бюджетных учреждений к реструктуризации этого сектора на основе использования новых организационно-правовых форм и механизмов финансирования, обеспечивающих заинтересованность государ-

ственных органов и бюджетных учреждений в повышении качества предоставляемых услуг, также разумной экономии средств» [10], – резюмирует один из исследователей проблемы. Справедливость указанных тенденций подтверждает и официальная статистика, представленная нами в табл. 1, на рис. 1, 2, рассчитанных авторами на основе материалов статистических сборников [8, 9, 11, 12–14].

Появилась новая концепция индивидуального профессионального роста отдельного индивидуума: на смену парадигме «образование на всю жизнь» пришла новая – «образование через всю жизнь». Учиться стало модно, выгодно и необходимо. Знания становятся главным ресурсом развития. В целом новые нормы законодательства в сфере высшего профессионального образования нашли отражение в самостоятельном Федеральном законе №125-ФЗ «О высшем и послевузовском образовании», принятом 22.08.1996 г., с последующими изменениями и дополнениями [3].

Вся эта гражданско-правовая конструкция, сформировавшаяся в течение двух десятилетий в системе российского образования на фоне рыночных преобразований в народнохозяйственном комплексе страны, послужила практической основой для дальнейшей модернизации образования, закрепленной окончательно в новом Федеральном законе «Об образовании в Российской Федерации» № 273-ФЗ в 2012 г. [4].

Стратегия модернизации системы образования к началу 2012 г. была отражена в программных документах – ФПРО, Концепция модернизации российского образования на период до 2010 г., Национальная доктрина образования до 2025 г., – утвержденных Правительством РФ, послужив основанием для активной подготовки к принятию нового Закона об образовании в Российской Федерации.

Граждане нашей страны заинтересованы в том, чтобы закон был понятным и справедливым, а предлагаемая модель образования обеспечила каче-



Рис. 1. Финансирование системы образования Российской Федерации



Рис. 2. Контингент студентов высшей школы Российской Федерации

Таблица 1

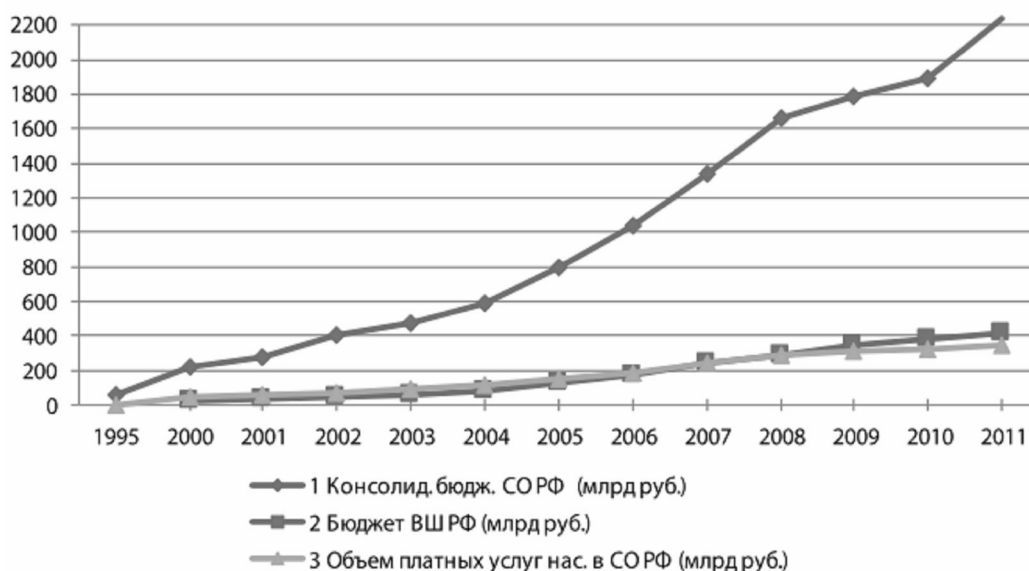
Инвестиционные показатели системы образования РФ

| Показатель | Год | | | | | | | | | | | | |
|--|--------|--------|--------|--------|--------|--------|--------|--------|--------|--------|--------|--------|--------|
| | 1995 | 2000 | 2001 | 2002 | 2003 | 2004 | 2005 | 2006 | 2007 | 2008 | 2009 | 2010 | 2011 |
| <i>Финансовые системы образования РФ</i> | | | | | | | | | | | | | |
| 1. Конт. бюджет СО РФ (млрд. руб.) | 57,3 | 214,7 | 277,8 | 409,4 | 475,6 | 535,4 | 801,8 | 1035,4 | 1343,0 | 1654,2 | 1783,0 | 1895,8 | 2201,3 |
| 2. Доля в ВШ РФ (млрд. руб.) | 21,1 | 31,0 | 31,0 | 18,1 | 51,2 | 76,9 | 135,9 | 169,9 | 240,2 | 254,6 | 317,2 | 377,8 | 115,8 |
| 3. Объем плат. учт. на в. СО РФ (млрд. руб.) | 2,8 | 41,53 | 55,99 | 72,87 | 55,43 | 122,12 | 152,67 | 183,72 | 211,62 | 287,59 | 310,21 | 325,11 | 247,35 |
| 4. Доля плат. учт. в конт. бюджет ВШ (%) | | 22,28 | 34,84 | 57,05 | 36,19 | 53,74 | 92,25 | 64,91 | 60,34 | 67,20 | 69,12 | 69,65 | 70,35 |
| <i>Коэффициент финансирования ВШ РФ</i> | | | | | | | | | | | | | |
| 5. Студент в евро в год (тыс.) | 2790,7 | 4741,4 | 5426,9 | 5947,5 | 6455,7 | 6884,2 | 7064,6 | 7309,8 | 7461,3 | 7513,1 | 7418,8 | 7049,3 | 6490,0 |
| 5.1 гос. вузы | 2655,2 | 4270,8 | 4797,4 | 5228,7 | 5595,2 | 5860,1 | 5985,3 | 6135,1 | 6208,4 | 6214,8 | 6135,6 | 5843,7 | 5453,9 |
| 5.2 негос. вузы | 135,5 | 470,6 | 529,5 | 718,8 | 859,5 | 1024,1 | 1079,3 | 1174,8 | 1252,9 | 1298,3 | 1283,3 | 1201,1 | 1036,1 |
| 6. Объем плат. учт. на в. негос. вузов (тыс. чел.) | | 1468,8 | 1954,6 | 2408,9 | 2922,3 | 3457,8 | 3987,6 | 4443,7 | 5076,8 | 5553,2 | 5371,7 | 5228,5 | 4036,8 |
| 7. Доля плат. учт. в общ. конт. (%) | | 31,0 | 35,02 | 38,82 | 40,52 | 41,51 | 42,28 | 43,01 | 43,02 | 43,53 | 45,45 | 45,82 | 62,2 |
| <i>Удельный финансовый ресурс по ВШ РФ</i> | | | | | | | | | | | | | |
| 8. Удельн. ресурс (тыс. руб./студ.) | | 1,16 | 1,79 | 13,30 | 15,36 | 19,10 | 30,81 | 10,78 | 5,770 | 4,06 | 85,79 | 98,12 | 160,09 |
| 9. Удельн. ресурс (тыс. руб./студ.) | | 15,36 | 14,33 | 15,78 | 18,20 | 21,37 | 25,59 | 29,22 | 35,87 | 42,85 | 46,00 | 50,49 | 43,02 |
| 10. Среднегод. объем плат. учт. (тыс. руб./студ.) | | 9,81 | 11,42 | 14,20 | 16,87 | 20,04 | 23,24 | 25,81 | 48,58 | 51,31 | 67,11 | 76,15 | 90,98 |

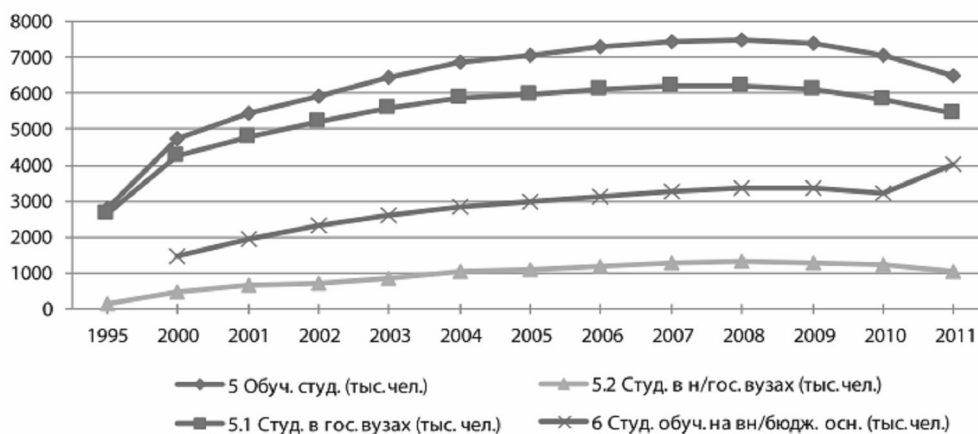
ственный скачок в развитии общества и государства. Неслучайно споры вокруг законопроекта не утихали более 2 лет. За прошедшие 20 лет, в течение которых действовал принятый в 1992 г. Закон Российской Федерации «Об образовании» [2], изменились общество, школы, университеты. В новом законодательстве необходимо было не просто зафиксировать наработанную лучшую образовательную практику, но и обозначить точки роста и качественного развития системы образования на ближайшие десятилетия.

К этому времени не только сформировались определенные тренды в части государственной политики в сфере образования (рис. 1, 3) – как ответ на вызовы рыночной экономики, но и в целом определились контуры основных драйверов модернизации российского образования в условиях мировых гло-

бализационных процессов. Финансовые регуляторы в этом институциональном поле становятся доминирующими институтами развития. Было, в частности, учтено, что внебюджетные инвестиции, играя важную роль в профессиональной подготовке кадров и обеспечив рост с 2000 по 2011 гг. с 31,0 до 62,2 % (табл. 1, рис. 2), все же не могут обеспечить решение стратегической задачи инновационного развития экономики, поскольку основная доля объема инвестиций в качество образования продолжает оставаться заботой государства (рис. 3, 4). Весь опыт предшествующего двадцатилетия реформ привел к необходимости закрепления позитивных тенденций развития и отказа от неэффективных мер.

Принятие нового Закона об образовании Государственной Думой Российской Федерации в конце 2012 г. стало закономерным итогом двадцатилет-



Рис. 3. Отражение трендов государственной политики в сфере финансирования высшей школы Российской Федерации



Рис. 4. Индикаторы инвестиций в качество образования высшей школы Российской Федерации

ней практики реформ российского образования в период перехода страны в формат новой общественно-политической конструкции и рыночной экономики. Прежний нормативный правовой акт не только устарел морально, став, по сути, лоскутным одеялом в результате множества изменений и дополнений, а также подзаконных актов, но и вошел в значительной степени в противоречие с правоприменительной практикой, рядом норм федерального законодательства, имеющего отношение к сфере образования. Вместе с тем, он выполнил свою историческую миссию, запустив процессы реформирования образовательной системы в соответствии с новой для России конца XX в. концепцией государственного развития, основанной на демократических преобразованиях всех сфер жизни общества и экономики. И на этом пути были, как известно, как успехи, так и неудачи.

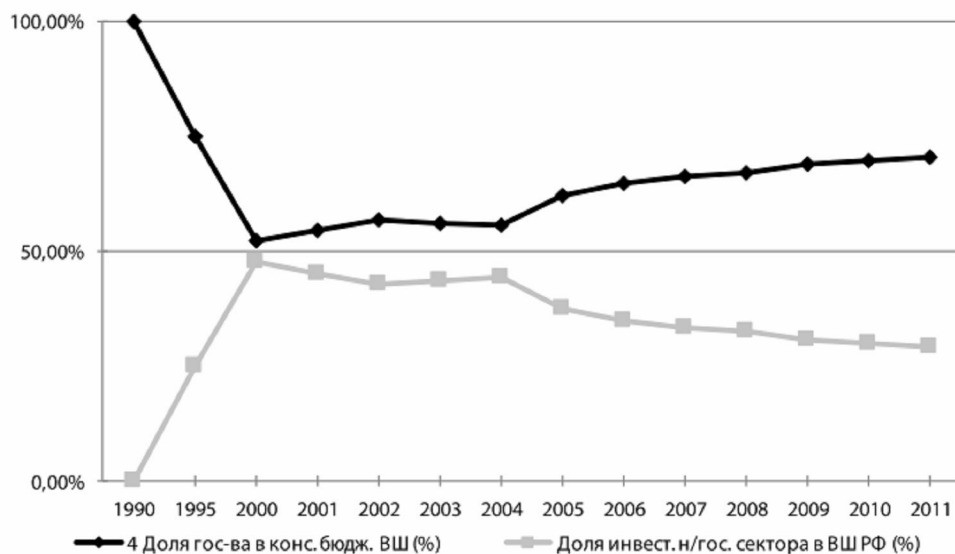
Новый Закон об образовании впитал в себя весь позитивный опыт реформ, в частности, опыт проектного развития отрасли, осуществленный в рамках Федеральной целевой программы развития образования на 2011–2015 гг. [5]. Только в ходе реализации приоритетного национального проекта «Образование» и национальной образовательной инициативы «Наша новая школа» общеобразовательные школы России получили финансирование в объеме 120 млрд. руб., что соизмеримо с бюджетом отрасли за 1995–1996 гг., вместе взятые.

Новый Закон об образовании 2012 г. законодательно обеспечивает реализацию триединой задачи российского образования:

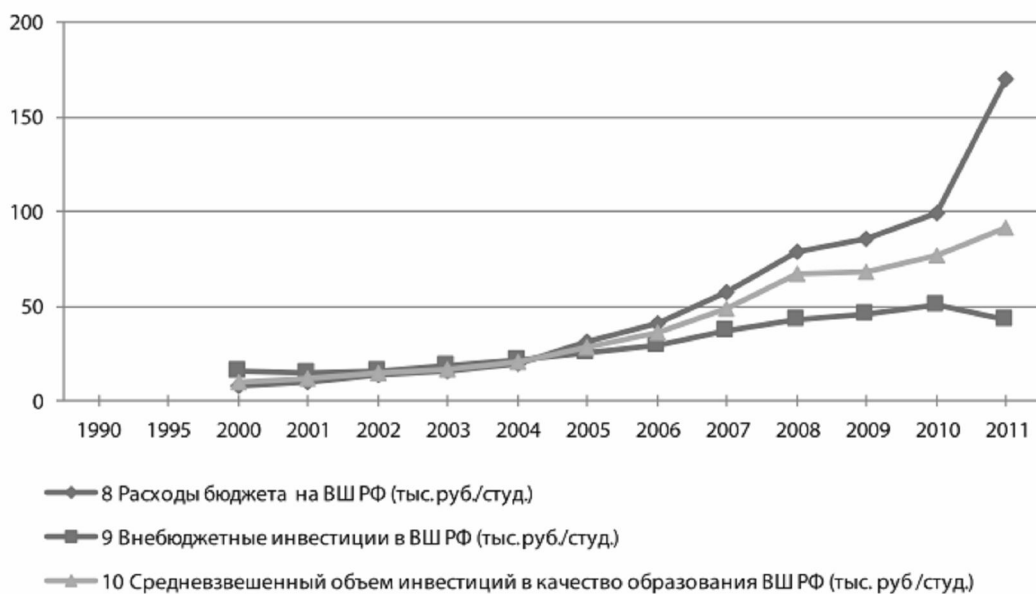
1) сохранение конституционных норм, гарантирующих гражданам России получение бесплатного дошкольного, общего, среднего, профессионального образования, а также высшего – на конкурсной основе;

2) обеспечение социальных и профессиональных прав и гарантий педагогов и обучающихся, которые способствовали бы стимулированию их саморазвития и реализации полноценного и всестороннего творчества в педагогической деятельности и учебе;

3) внедрение инновационного механизма развития всей системы образования в целом.

Совершенно очевидно, что судьба реализации современной парадигмы государственной стратегии развития, основанной на конкурентоспособности и инновационном развитии экономики, напрямую зависит от эффективности реформ в сфере образования. Последние, в свою очередь, имеют безусловную корреляционную связь с законодательными нормами, регулирующими отношения в образовательной сфере.

В новом Законе много норм, отличающих его от прежней законодательной платформы. Они касаются управления системой образования, организации

образовательного процесса, правового статуса образовательных организаций, а также педагогических работников, обучающихся и их родителей. Впервые в федеральном законе прописаны нормы, касающиеся особенностей образовательной деятельности в сфере культуры и искусства, физической культуры и спорта, военного дела, транспорта, а также для людей с ограниченными возможностями здоровья.

Особое место в Законе об образовании заняли вопросы экономических правоотношений. Им посвящена отдельная глава 13, которая так и называется: «Экономическая деятельность и финансовое обеспечение в сфере образования». Впервые нормативный правовой акт такого уровня концентрированно, в шести статьях Закона определяет институциональное поле гражданско-правовых отношений участников образовательного процесса, а также отражает государственную политику в части финансово-экономических гарантий конституционных прав граждан. Это принципиально отличает новый закон от прежнего, где указанные вопросы не только были представлены бессистемно, но и не содержали концептуального подхода, характерного в целом для нового законодательства в сфере образования.

Статья 99 нового Закона, открывающая указанную главу, так и называется – «Особенности финансового обеспечения оказания государственных и муниципальных услуг в сфере образования». Она закрепляет ключевые нормы важнейшего механизма жизнеобеспечения системы образования – принципы, на которых строится финансирование системы.

Приведем основные из них.

1. В ч. 2 ст. 99 определяется, что «нормативные затраты на оказание государственной или муниципальной услуги в сфере образования определяются по каждому уровню образования в соответствии с федеральными государственными образовательными стандартами» с учетом условий образовательной деятельности.

Сравним, в Законе 1992 г. эта норма расплывчата, неконкретна и имеет отсылочный характер: ч. 2 ст. 41 гласит, что «финансовое обеспечение образовательной деятельности...осуществляется на основе федеральных нормативов, ... на основе региональных нормативов финансового обеспечения образовательной деятельности. Данные нормативы определяются по каждому типу, виду и категории образовательного учреждения, уровню образовательных программ в расчете на одного обучающегося, воспитанника, а также на иной основе». Разница в определениях, как видим, очевидна: на смену расплывчатым формулировкам пришли строгие унифицирующие финансово-правовые требования императивного характера.

2. Исключительно важное значение для формирования новых финансово-правовых отношений в сфере образования (в данном случае, дошкольного и общего) представляет ч. 3 ст. 99. Данный раздел Закона определяет, что во-первых, указанные в ч. 2 ст. 99 нормативные затраты в обязательном порядке «включают в себя затраты на оплату труда педагогических работников» и включаются в нормативы, определяемые в соответствии с п. 3 ч. 1 ст. 8 данного Закона «Полномочия органов государственной власти субъектов Российской Федерации в сфере образования», т. е. в разделе, определяющем обеспечение государственных гарантий реализации прав на получение общедоступного и бесплатного образования (дошкольного и полного). Таким образом, эта бюджетобразующая норма усиливается конституционными гарантиями государства и становится незыблемой, не подверженной конъюнктурам рынка или иных общественно-политических коллизий.

Второй законодательный посыл данной ч. 3 ст. 99 носит характер социальных гарантий государства и констатирует, что указанные «расходы на оплату труда педагогических работников... не могут быть ниже уровня, соответствующего средней заработной плате в соответствующем субъекте Российской Федерации».

Закон «Об образовании» 1992 г. подобных норм содержать не мог по определению в силу чрезвычайно сложной социально-экономической ситуации в стране, только вступавшей на путь рыночных преобразований и формирования новой законодательной базы во всех сферах экономики и общественной жизни.

3. Определив в ст. 21, 32, 101 индивидуального предпринимателя как равноправного участника рынка образовательных услуг при условии соблюдения им федеральных государственных требований и стандартов, новый Закон уравнивает его и в части государственного финансирования в виде «субсидий на возмещение затрат частных организаций, осуществляющих образовательную деятельность» — различных уровней по соответствующим нормативам, определяемым федеральными государственными образовательными стандартами (ч. 5 ст. 99). При этом за негосударственными образовательными организациями сохраняется право «зарабатывать» средства самим и привлекать инвестиции из других источников, что определяется нормами Гражданского кодекса для некоммерческих организаций. Закон 1992 г. содержал лишь эти «свободы» (см. ст. 41, 43, 45, 46, 47), создавая для образовательных организаций неравноправные конкурентные условия. В этой связи уместно заметить, что в значительной мере именно политика самовывживания негосударственных вузов и их бесконтрольная деятельность в 90-е гг. привели к тому, что многие из них, по сути дела, фактически не участвовали в ре-

шении государственной задачи подготовки высококвалифицированных кадров, а занимались лишь зарабатыванием средств любым способом при снижении качества образования. С принятием нового Закона об образовании создаются равные условия для конкуренции при равных требованиях к качеству образования.

Новацией нового Закона является также то, что, согласно ст. 100, контрольные цифры приема на обучение за счет бюджетных субсидий из федерального бюджета, бюджетов субъектов Российской Федерации и местных бюджетов становятся важным бюджетобразующим регулятором системы образования, поскольку формируют контингент обучающихся конкретной образовательной организации (ч. 1 ст. 100). При этом в отличие от Закона 1992 г., определяющего объем финансирования высшей школы из расчета «не менее чем ста семидесяти студентов на каждые десять тысяч человек, проживающих в Российской Федерации» (ч. 2 ст. 41), новый Закон, исходя из реалий и перспектив демографической ситуации в стране, конкретизирует расчетный норматив относительно возрастной группы населения студенческого возраста: «...Из расчета не менее восьмисот студентов на каждые десять тысяч человек в возрасте от семнадцати до тридцати лет, проживающих в Российской Федерации» (ч. 2 ст. 100).

Существенно расширена (до уровня полноценной статьи) нормативная база, определявшая в Законе 1992 г. (ч. 8 ст. 41) порядок привлечения дополнительных финансовых средств за счет предоставления платных дополнительных образовательных услуг. В ст. 101 «Осуществление образовательной деятельности за счет средств физических лиц и юридических лиц» этот важный источник финансовых инвестиций в образование четко регламентирован. Во-первых, эти услуги могут быть обеспечены исключительно на основе договоров (ч. 1 ст. 101). Во-вторых, они «не могут быть оказаны вместо образовательной деятельности, финансовое обеспечение которой осуществляется за счет бюджетных ассигнований» (ч. 2 ст. 101). И, наконец, в-третьих, бюджетные образовательные организации вправе осуществлять дополнительные образовательные услуги лишь «на одинаковых при оказании одних и тех же услуг условиях» (ч. 3 ст. 101). Последняя из приведенных норм не только носит «антидемпинговый» характер регулятора рыночной конъюнктуры, но и является важным финансовым инструментом управления качеством образования.

Напротив, сложная и путаная ст. 39 «Отношения собственности в системе образования» Закона 1992 г., состоявшая из 13 частей, значительно упрощена с учетом соответствующих норм Гражданского кодекса и содержит в редакции нового Закона ст. 102, состоящую из 3 частей, основная фабула которых предельно проста: а) образовательная организация

«должна иметь в собственности или на ином законном основании имущество, необходимое для осуществления образовательной деятельности», (ч. 1, ст. 102); б) основные фонды бюджетных образовательных организаций, приватизации не подлежат (ч. 2 ст. 102). Все остальное есть в ГК.

Новые вызовы времени, поставившие перед высшей школой задачи активного включения в процесс инновационного развития страны потребовали адекватных законодательных норм, ранее отсутствовавших в финансово-экономической нормативной базе российской системы образования. Так, в новом Законе появилась статья 103 «Создание образовательными организациями высшего образования хозяйственных обществ и хозяйственных партнерств, деятельность которые заключается в практическом применении (внедрении) результатов интеллектуальной деятельности», открывшая широкие легитимные возможности для инновационной деятельности вузов на возмездной основе. Закон четко определил новые финансовые правовые отношения в указанной сфере между образовательными организациями, юридическими лицами и физическими лицами – обладателями интеллектуальной собственности инновационного характера.

Еще один нормативный финансовый регулятор системного характера, прошедший апробацию в ходе перманентных реформ последнего десятилетия, нашел отражение в новом Законе об образовании: образовательное кредитование. В одноименной ст. 104 определяется порядок его реализации для граждан, получающих образование в Российской Федерации на платной основе. При этом Закон констатирует, что «в Российской Федерации предоставляется государственная поддержка образовательного кредитования граждан, обучающихся по основным профессиональным образовательным программам», порядок предоставления которой определяется Правительством Российской Федерации (ч. 3, ч. 4 ст. 104). При правильной организации этого процесса он, безусловно, даст как финансовый эффект от масштаба дополнительных инвестиций в систему образования, так и социальный эффект, высвободив средства налогоплательщиков на иные цели.

Целый ряд норм экономического характера содержится в других разделах указанного Закона. Они также важны и составляют вместе с гл. 13 целостную концепцию экономико-правовой основы модернизации российского образования.

Так, впервые в российском законодательстве к полномочиям органов государственной власти субъектов Российской Федерации в сфере образования отнесено финансовое обеспечение получения дошкольного и общего образования в частных дошкольных и общеобразовательных организациях «посредством предоставления указанным образо-

вательным организациям субсидий на возмещение затрат, включая расходы на оплату труда, приобретение учебников и учебных пособий, средств обучения, игр, игрушек (за исключением расходов на содержание зданий и оплату коммунальных услуг)» (п. 6 ч. 1 ст. 8).

Таким образом, негосударственные школы и детсады получили, так же как и вузы, легитимную (законную) форму государственной поддержки в части финансирования образовательных услуг, а государство – дополнительный приток частных инвестиций в систему образования, разгружая бюджет в части строительства и содержания материальной базы новых школ и детсадов. Кроме того, эта норма Закона выступает также в качестве финансового стимулятора конкуренции за качество образовательных услуг.

Безусловной новеллой является также ст. 15 Закона, посвященная сетевой форме реализации образовательных программ. Впервые в практике российского образования на законном основании обучающимся предоставляется уникальная возможность получать образование «с использованием ресурсов нескольких организаций» (ст. 20). Иными словами, у всех видов образовательных организаций появилась возможность оптимизировать все виды ресурсов: финансовых, материальных, интеллектуальных – для достижения высокого качества образования. Это могут быть здания и сооружения, библиотеки и спортивные комплексы, творческие коллективы, интеллектуальная собственность коллективного пользования, академические обмены и др.

Еще одна важная норма, регулирующая экономические отношения в образовательной сфере и нацеленная на ее эффективное инновационное развитие, заложена в ст. 20 нового Закона – «Экспериментальная и инновационная деятельность в сфере образования». Впервые законодательно закрепляется право реализации экспериментальной деятельности в указанных целях «в форме экспериментов, порядок и условия проведения которых определяются Правительством Российской Федерации (ч. 1, ч. 2 ст. 20), и инновационной деятельности, которая «осуществляется в форме реализации инновационных проектов и программ» (ч. 3 ст. 20), которые «признаются федеральными или региональными инновационными площадками и составляют инновационную инфраструктуру в системе образования» (ч. 4 ст. 20). Закон особо подчеркивает, что «Федеральные государственные органы и органы государственной власти субъектов Российской Федерации, осуществляющие государственное управление в сфере образования в рамках своих полномочий, создают условия для реализации инновационных образовательных проектов, программ и внедрения их результатов в практику» (ч. 5 ст. 20). Таким образом, в законодательной базе сферы образования находят

официальное закрепление новые финансово-экономические методы управления развитием: проектные и программно-целевые.

Задача модернизации, как известно, заключается не только в обнаружении объективных трендов трансформации системы, но и, главное, в оптимизации этих процессов в интересах государства и общества, в целях устойчивого развития экономики на инновационной основе. При этом стратегия модернизационного процесса, определение приоритетных направлений развития должны иметь четко выверенную программу оптимального использования всех видов ресурсов, которыми уже располагает образовательная сфера и которые генерирует новая модель управления. Важным фактором современности, безусловно, является расширение сферы влияния институтов гражданского общества, в том числе и в сфере образования. К ним мы относим традиционные для университетов академические свободы, а также разнообразные формы общественного контроля деятельности, как общеобразовательной, так и высшей школы (попечительские советы, УМО, общественно-профессиональные агентства по аккредитации, советы ректоров, ассоциации вузов и др.).

Поиск новых форматов управления шел во всех направлениях, в том числе в части трансформации Министерства и перераспределения его функций (в эти годы Министерство было преобразовано несколько раз), поскольку в начале 2000-х гг., например, в системе российского высшего образования сложилась парадоксальная ситуация, когда учредителем вузов было Правительство РФ, по вопросам собственности они были подотчетны Министерству имущественных отношений, в вопросах финансового обеспечения зависели от Минфина, а в содержательном плане (учебная работа и наука) подчинялись Минобрнауки под пристальным надзором Рособрнадзора. Вся эта громоздкая, слабокоординируемая конструкция очень серьезно затрудняла работу вузов, оказавшихся в сложной ситуации, когда необходимо было обеспечить выживаемость коллективов при систематическом недофинансировании всех без исключения статей их бюджета.

Комплексный компаративный анализ процессов трансформации образовательной системы России, имеющей место в последние два десятилетия, позволяет выявить не только основные тенденции и формируемые на их основе закономерности, а также механизмы реализации указанных процессов и лежащие в их основе принципы, но и предложить рекомендации нормативно-правового характера, нацеленные на преодоление системных проблем и латентных рисков, сопутствующих преобразованиям.

В модель управления процессами системы «государство – образование» вместо управления деятельностью включились новые связи: многоканаль-

ное финансирование, негосударственные вузы, система качества в образовании (ISO), рейтинги, мониторинг вузов, система договорных отношений между субъектами правоотношений в сфере образования (Федерация, субъекты Федерации, вузы, студенты, организации и компании и др.), ФГОС, ЕГЭ, УМО, Рособрнадзор, ВАК, и др. прямые регуляторы, а также косвенные: Бюджетный, Налоговый кодекс, законы №83-ФЗ, №94-ФЗ и др.

Трансформация системы образования в последнее десятилетие, в соответствии с указанными трендами, оформляется в конкретную конструкцию новых правовых отношений и нормативов. Так, серьезные процессы начались в части унификации требований к содержанию образовательного процесса. Были разработаны новые поколения федеральных государственных образовательных стандартов (ФГОС), ужесточились лицензионные и аккредитационные показатели для вузов. В качестве одного из эффективных регуляторов инвестиционной политики в сфере образования стала применяться (по примеру развитых экономик мира) система грантов по конкурсу. Таким образом, распорядительно-редистрибутивные функции государства постепенно замещаются на прогнозные и программно-целевые методы управления процессами, опирающиеся на новую информационную, правовую и нормативную базу. Все это положило начало формированию основы новой государственной политики в сфере образования.

С правовой точки зрения современный процесс регулирования воздействий в системе образования остается классическим – субъектно-объектным, однако его содержание имеет коренные отличия от прежней схемы управления образованием.

На рис. 5 представлена принципиальная модель субъектно-объектной взаимосвязи «государство – система образования», трансформирующейся под воздействием сформировавшихся драйверов развития.

Как видно из приведенной схемы, мы имеем дело с достаточно жесткой конструкцией взаимосвязей как по вертикали, так и по горизонтали. Однако эта жесткость архитектуры всей конструкции объяснима с точки зрения институциональной теории, раскрывающей сущность эволюционного процесса любой системы. Переход из одной системы координат в другую с учетом принципа «pathdependence» – «памяти прошлого» осуществляется в результате включения сформировавшихся драйверов развития, являющихся результатом совместных действий всех трех участников процесса – государства, общества и личности, – находящихся в пределах соответствующего институционального поля под воздействием внешних (экзогенных) и внутренних (эндогенных) факторов (рис. 6). В результате перехода системы из состояния I в состояние II, или



Рис. 5. Модель трансформации (I–II) субъектно-объектной взаимосвязи «государство – система образования»



Рис. 6. Принципиальная схема трансформации институционального поля системы образования под воздействием внешних и внутренних факторов

иначе: из 1992 г. («Закон об образовании № 3266-1») в 2012 г. («Закон об образовании в РФ № 273-ФЗ»), система образования России претерпела коренные изменения.

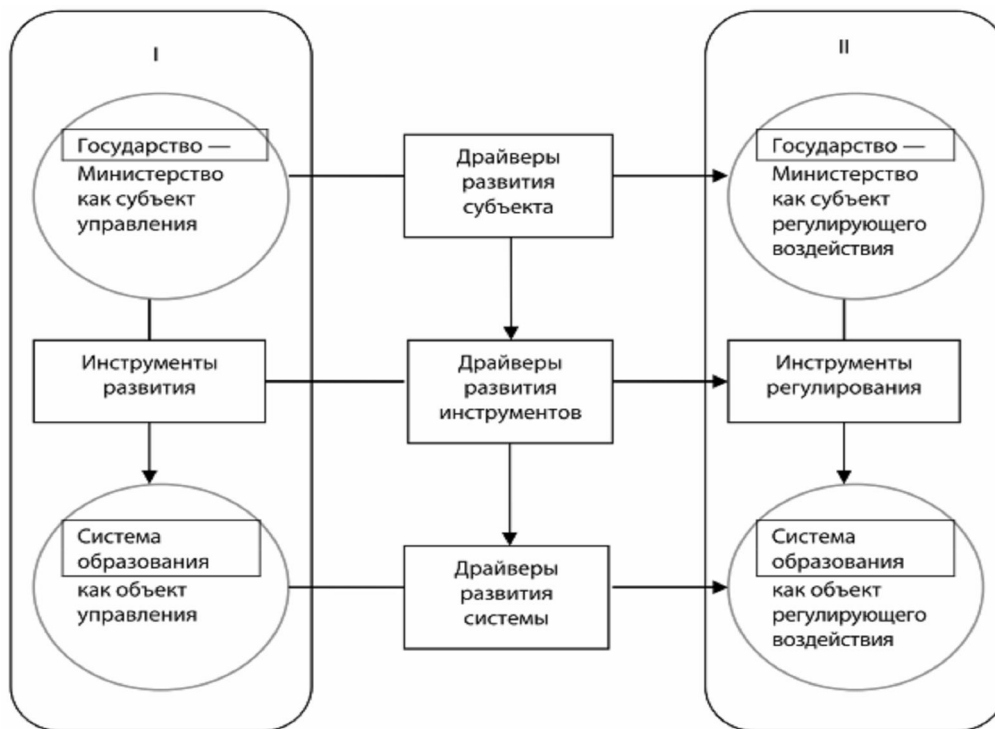
На практике формальные и неформальные институты правоотношений реализуются далеко не идеальным образом. Зачастую весьма справедли-

вые нормы закона с трудом воспринимаются и даже нарушаются обществом, и, напротив, так называемый менталитет (как общепризнанный носитель общих черт культуры того или иного народа) создает основу новых институциональных трансформаций. Правоприменительный процесс, как известно, имеет инерционный характер. И если учесть, что

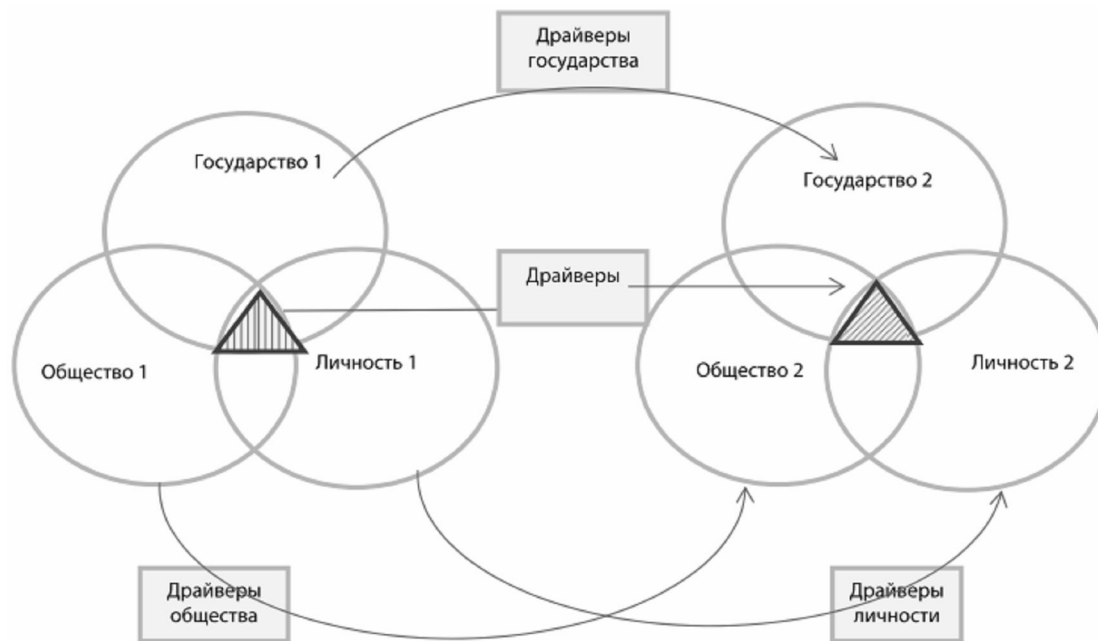
система образования в силу продолжительности всех ее циклов также является весьма инерционной системой, то инерционность в данном случае мультиплицируется, если этот процесс не взять под контроль государства, способного обеспечить практическую реализацию правовых принципов в рамках принятого законодательства, используя императивно-диспозитивный метод правового регулирования отрасли в условиях быстро меняющихся экономических, технологических и социокультурных координат глобализирующегося мира, включая Россию.

Очевидно, надо выделить в отдельные блоки правоотношения и их регуляторы: образование, организационно-управленческие (контрольно надзорные), имущественные, общественные, трудовые. Мы должны рассматривать весь спектр правоотношений в сфере образования сквозь призму общего и частного права. Первое предполагает наличие или отсутствие права вообще как такового в его государственных правовых институциях: конвенциях, конституциях, законах, указах и пр., второе отражает полномочия и обязательства государства и личности в рамках системы образования. Национальное законодательство – конституционное, гражданское, административное, финансовое, земельное, трудовое, семейное – в сумме своих юридических конструкций накапливает и обобщает весь опыт общественных отношений, формулирует их в виде формализованных институций.

Однако полиаспектная правоприменительная практика этих форм и правил непременно сталкивается еще и с особенностями неформальных общественных институтов, формирующихся веками в народе и обуславливающих его ментальные поведенческие функции. От этого во многом зависит эффективность правового регулирования в сфере образования. Симбиоз этих дуалистических поведенческих основ общества создает реальное институциональное поле правоотношений в среде, в частности в образовательной сфере. Сложность и масштабность этой картины иллюстрирует пример нового Закона об образовании в РФ. Его принятие потребовало внесения поправок и изменений в более чем в 160 федеральных законодательных актов, а последовавшие за этим нормативные документы исчисляются сотнями [1]. Столь масштабный трансформационный процесс характерен лишь для фундаментальных, кодифицированных законов, каковым, по сути, и является новый систематизированный Закон об образовании в Российской Федерации.

Как справедливо в свое время подметил известный российский ученый-правовед О.Е. Кутафин, «фактические общественные отношения всегда шире и объемнее тех положений, которые выражены в конституционных нормах. Задача состоит в том, чтобы с помощью правоположений других отрас-

лей права содействовать разрешению возможных и реальных коллизий, которые возникают в жизни» (приводится по [6, с. 144]).

Компаративный анализ законодательной базы российского образования, разделенной двадцатилетним периодом поиска эффективных драйверов развития, ошибок и успехов, убедительно показывает, что новый Закон об образовании в РФ в значительной мере отражает и развивает базовые трансформационные процессы всей социально-экономической системы государства на пути рыночных преобразований.

Сегодня время и общество обозначили свои новые вызовы и ожидания. Каких же эффектов мы ожидаем для системы образования в целом от институциональных преобразований в процессе ее финансового регулирования? Как их измерить? Как научиться прогнозировать эти результаты? Как избежать деструктивных последствий? Очевидно, что подобные вопросы задают все реформаторы и инноваторы безотносительно к сфере применения их институциональных преобразований.

Известно, что конечной целью «производственного цикла» в системе образования (кстати, самого длительного из всех производств – 15–20 лет, имея в виду подготовку будущих специалистов «с нуля» – от детского сада и 1 класса общеобразовательной школы и до уровня бакалавра, специалиста, магистра или кандидата наук) является подготовка высококвалифицированного субъекта экономических отношений для инновационной экономики страны. Известно также, что образование является очень сложным многофакторным, многоступенчатым процессом, имеющим как формализованные, так и неформальные промежуточные и итоговые результаты. Если свести эти понятия к главным критериям, то их можно коротко обозначить так: качество, востребованность, результат.

Смоделируем этот процесс, представив его в виде структурно логической схемы и институциональной матрицы воздействия. Формализованный результат воздействия отдельного института на промежуточные составляющие конечного результата можно выразить следующим образом:

$$r_{ji} = x_{ji} \cdot t_{ji},$$

где x_{ji} – институт, t_{ji} – время его воздействия; r_{xi} – результат (эффект).

Учитывая дихотомическую природу институтов, т.е. их формальную и неформальную составляющие, суммарный, или синергетический эффект воздействия будет выглядеть так:

$$R_i = r_{xi} + r_{yi},$$

или

$$R_i = x_{ji} \cdot y_{jij},$$

где x_{ji} – формальный институт, y_{ji} – неформальный институт.



Рис. 7. Структурно-логическая схема институционального воздействия на процесс развития системы

Схематично эффект воздействия будет выглядеть следующим образом:

$$[x_{ji}] \xrightarrow{t_{ji}} [r_{xi} = x_{ji} t_{ji}]$$

$$[y_{ji}] \xrightarrow{t_{ji}} [r_{yi} = y_{ji} t_{ji}]$$

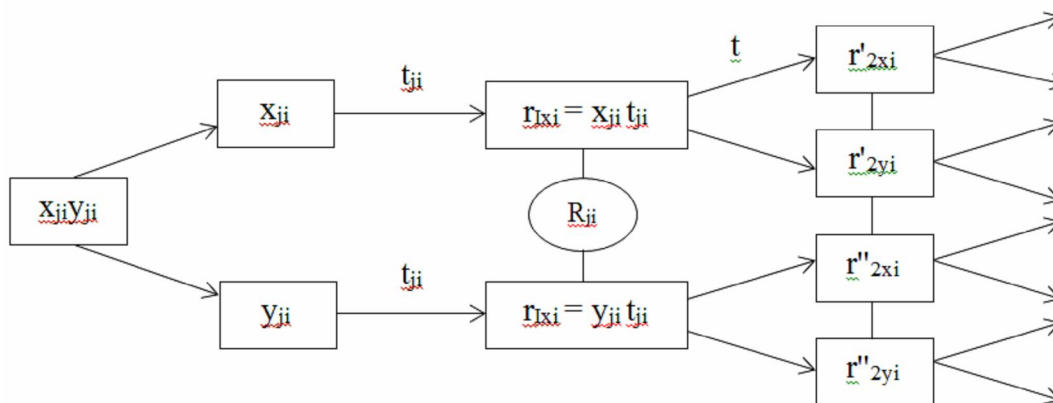
Каждый результат воздействия институтов сам в итоге формализуется, приобретая институциональную форму новых правоотношений, и участвует в следующем этапе образовательной деятельности, что приводит к мультипликативному эффекту (рис. 7).

Эту структурно-логическую схему институционального воздействия на системный процесс образования можно представить в виде институциональной матрицы [7, с. 70] формализованных правоотношений, приводящих в итоге к мультипликативно-

му эффекту (табл. 2).

Этот эффект носит всесторонний характер: экономический, социальный, инновационный, и отражает уровень достигнутого в результате указанных институциональных преобразований результата. Конечный итог всей этой широкомасштабной работы, как мы знаем, это – качество, востребованность, результат. И между этими уровнями достижений – множество промежуточных, также требующих обеспечения системного подхода в реализации «дорожной карты»: целеполагание, институциональное оформление, реализация проекта до получения результата. Объединяет эти процессы то, что драйверами трансформационных процессов выступают, в первую очередь, нормы и институты финансового права.

Таблица 2

Институциональная матрица

| | I | | J | | m | | n m Σ Σ (x _i y _i) i=1 i=1 |
|---------------------------------|-----------------------------------|-----------------------------------|-----------------------------------|-----------------------------------|-----------------------------------|-----------------------------------|--|
| | X _I | Y _I | X _J | Y _J | X _m | Y _m | |
| r _i ; t _i | x _{It} t _i | y _{It} t _i | | | x _{mt} t _{mi} | y _{mt} t _{mi} | (x _{jt} t _{ji} + y _{jt} t _{ji}) |
| ... | | | | | | | |
| r _i ; t _i | x _{It} t _{li} | y _{It} t _{li} | x _{jt} t _{ji} | y _{jt} t _{ji} | x _{mt} t _{mi} | y _{mt} t _{mi} | (x _{jt} t _{ji} + y _{jt} t _{ji}) |
| ... | | | | | | | |
| r _n ; t _n | x _{In} t _{In} | y _{In} t _{In} | x _{jn} t _{jn} | y _{jn} t _{jn} | x _{mn} t _{mn} | y _{mn} t _{mn} | (x _{mn} t _{mn} + y _{mn} t _{mn}) |
| n Σ r _i i=1 | Σ x _{It} t _{li} | Σ y _{It} t _{li} | Σ x _{jt} t _{ji} | Σ y _{jt} t _{ji} | Σ y _{mn} t _{mn} | Σ y _{mn} t _{mn} | n m Σ Σ (x _{jt} t _{ji} + x _{jt} t _{ji}) i=1 i=1 |

Библиографический список

1. О внесении изменений в отдельные законодательные акты Российской Федерации и признании утратившими силу законодательных актов (отдельных положений законодательных актов) Российской Федерации в связи с принятием Федерального закона «Об образовании в Российской Федерации. Федеральный закон от 02.07.2013 № 185-ФЗ» // Собрание законодательства Российской Федерации. – 2013. – № 27. – Ст. 3477.

2. Об образовании. Федеральный закон от 10.07.1992 № 3266-1 // Ведомости Съезда народных депутатов Российской Федерации и Верховного Совета Российской Федерации – 1992. – №30. – Ст. 1797 [электронный ресурс]. URL: http://www.szrf.ru/doc.phtml?nb=00_10&issid=1992030000&a...

3. О высшем и послевузовском образовании. Федеральный Закон от 22.08.1996 г. №125-ФЗ // Собрание законодательства Российской Федерации. – 1996. – №35. – Ст. 4135.

4. Об образовании в Российской Федерации. Федеральный закон от 29.12.2012 г. № 273-ФЗ // Собрание законодательства Российской Федерации. – 2013. – №53. – Ст. 7598.

5. Федеральная целевая программа развития образования на 2011–2015 годы. Утв. Постановлением Правительства РФ от 07.02.2011 № 61 (ред. от 20.12.2011) // Собрание законодательства Российской Федерации. 2011. – № 10. – Ст. 1377.

6. *Барабанова С.В.* Государственное регулиро-

вание высшего образования в Российской Федерации. Административно-правовые вопросы. – Казань. Изд-во Казанского государственного университета. 2004. – 360 с.

7. *Дегтярев А.Н.* Институциональные основы развития малого предпринимательства в XIX–XX вв. На примере Башкирии. – Уфа: Уфимск. технол. ин-т сервиса, 2001. – 308 с.

8. Индикаторы образования. 2010: стат. сб. – М.: Государственный университет – Высшая школа экономики, 2010. – 176 с.

9. Индикаторы образования. 2013: стат. сб. – М.: Национальный исследовательский университет «Высшая школа экономики», 2013 – 280 с.

10. *Мошкова Д.М.* К вопросу о финансировании образования в Российской Федерации // Актуальные проблемы российского права. – 2013. – № 3. – С. 265–268.

11. Образование в Российской Федерации: стат. сб. – М.: ГУ-ВШЭ, ЦИСН, 2003. – 255 с.

12. Образование в Российской Федерации. 2012: стат. сб. – М.: Национальный исследовательский университет «Высшая школа экономики», 2012. – 444 с.

13. Образование в цифрах. 2013. Краткий статистический сборник – М.: Национальный исследовательский университет «Высшая школа экономики», 2013. – 80 с.

14. Российский статистический ежегодник 2012 г. / Федеральная служба государственной статистики [электронный ресурс]. URL: www.gks.ru.

Degtyaryov A., Degtyaryova L.

**MODERN DRIVERS FOR DEVELOPMENT OF THE RUSSIAN EDUCATION
IN THE CONDITIONS OF THE MULTIDIRECTIONAL CHALLENGES**

The projection of modernization of the institutional basis of the Russian education system against system transformational processes of the new history of Russia is investigated on the basis of a comprehensive approach. The trends of the state educational policy and public preferences of the last two decades are proved in the context of legal relations.

The basic factors of the education system development are defined during the comparative analysis of legislative base. The dominating role of financial and economic regulators in a hierarchy of drivers of the education system modernization in the conditions of multidirectional challenges and their efficiency is shown.

Essential changes in the structure of legal relations of the education systems introduced by the new Federal law No. 273-FZ from 29.12.2012 «On Education in the Russian Federation» are revealed. The new financial and legal regulations embodied in the law, become the operating basis of institutes for development.

The process of the transformation of the system education is a made by means of institutional model. The presented institutional matrix and structural and logic model of the multiplicative effect of the influence of institutes for development.

Keywords: *transformation of socioeconomic systems, trends of the state educational policy, the Federal law «On Education in the Russian Federation», financial and economic regulators – drivers of modernization of the education system, the matrix of institutions influences, multiplicative effect.*

СТРУКТУРНАЯ ТРАНСФОРМАЦИЯ СОЦИАЛЬНОЙ СФЕРЫ В ИНФОРМАЦИОННОЙ ЭКОНОМИКЕ*

В статье анализируется влияние информатизации экономики на структурные трансформации социальной сферы. Рассмотрены подходы к определению сущности и структуры социальной сферы, выявлены факторы структурной трансформации, приведены примеры использования информационно-коммуникационных технологий в сферах здравоохранения, образования, культуры РФ. Проанализированы экономический, управленческий и социальный аспекты влияния применения ИКТ на субъекты и на процессы социальной сферы. Построена карта проблем информатизации социальной сферы России, позволившая вычлнить ключевые проблемы, требующие первостепенного решения для обеспечения эффективного применения новых информационно-коммуникационных технологий. Разработаны теоретические основы модели виртуального кластера информатизации социальной сферы, формирующего на основе применения ИКТ виртуальное пространство информационного обмена.

Ключевые слова: социальная сфера, воспроизводство человеческого капитала, информатизация, информационно-коммуникационные технологии.

Вводная часть

Стремительное распространение информационно-коммуникационных технологий (ИКТ) оказывает многоплановое трансформирующее влияние на различные секторы современной экономики, в том числе – и на социальную сферу, основной функцией которой является участие в воспроизводстве человеческого капитала. Признание интеллектуальной и информационно-коммуникационной составляющих человеческого капитала драйверами современной экономики естественным образом вызывает необходимость модернизации социальной сферы и делает ее областью повышенного внимания со стороны ученых и практиков.

Влияние информатизации на экономку страны обусловило необходимость переосмысления роли и содержания социальной сферы в современном обществе. Процессы регулирования социальной сферы, направленные на обеспечение развития человеческого капитала, оказывают серьезное влияние на повышение конкурентоспособности национальной экономики. Однако формирующаяся в настоящее время практика применения ИКТ слабо увязана со стратегическими ориентирами развития социальной сферы, что вызывает возникновение проблем организационного, правового, информационного, финансового характера при использовании ИКТ, а также – трудности кадрового обеспечения; нарастающее цифровое неравенство в обществе. Все это приводит к снижению эффективности применения ИКТ и, как следствие, – к сдерживанию развития социальной сферы, соответствующей требованиям современной информационной экономики.

Целью данной статьи является исследование теоретических основ структурной трансформации

социальной сферы в условиях информатизации экономики.

Сущность и структура социальной сферы

Разобшенность взглядов на сущность социальной сферы определяет наличие нескольких подходов к трактовке социальной сферы с точки зрения ее структуры, например, определение социальной сферы:

- как части нематериальной сферы (сферы услуг), состоящей из совокупности организаций, отраслей, определяющих уровень жизни людей (Л.И. Абалкин[1], О. Грачева[2], В.Д. Роик[3], О.А. Ломовцева, А.И. Мордвинцев[4]);

- как система социальных отношений (С.А. Кравченко[5], Ф.И. Шарков[6]);

- как подсистемы общества, обеспечивающей воспроизводство человеческого капитала (Н.С. Волкова[7], Т.Б. Острая[8], Г.И. Осадчая[9]; В.Е. Макаров[10]);

- как аспекта общественной жизни, социальное пространство, составной элемент других сфер жизнедеятельности общества (В.А. Артемов[11], С.В. Бойко, К.М. Оганян, Б.И. Каверин[12], Т.И. Заславская[13], Н.Д. Эмиров[14]).

В информационной экономике человеческий капитал становится важнейшим фактором ее развития; роль интеллектуальной и информационно-коммуникационной составляющей человеческого капитала возрастает, а воспроизводство человеческого капитала становится приоритетным для социальной сферы, поскольку позволяет повысить его качественные параметры и конкурентные преимущества. Современная социальная сфера представляет собой подсистему национальной экономики, образованную из элементов социальной инфраструктуры, которые функционируют на основе внутренних

* Поддержано грантом РГНФ, проект № 13-02-00415а «Формирование, оценка и конкурентоспособность интеллектуально-сетевых капиталов в глобальной информационной экономике».

отношений и внешних связей, обеспечивают воспроизводство человеческого капитала и регулируются государственными, рыночными и общественными институтами.

Предложенная трактовка социальной сферы отражает влияние современных состояний факторов на ее деятельность. В качестве содержательного критерия, задающего состав, границы и структуру социальной сферы, предлагается использовать ее функциональное назначение в системе национального общественного воспроизводства. При этом *акцент делается на воспроизводственной функции социальной сферы и необходимости накопления человеческого капитала*. Учтены структурные и институциональные особенности регулирования социальной сферы: наличие трех собственников (государства, бизнеса и общества); обособление элементов социальной инфраструктуры, которые своей деятельностью вносят ощутимый вклад в воспроизводство человеческого капитала и являются социально значимыми для общества; формирование социально ответственных моделей поведения в обществе.

Социальная сфера состоит из *социальных объектов* (с их социальными интересами, потребностями, мотивами и стимулами), *субъектов* (организаций здравоохранения, образования, культуры и искусства, фондов, ассоциаций и органов управления), *производимых услуг* (услуги образования, здравоохранения), *институтов* (нормативно-правовых механизмов и неформальных процессов регулирования социальных отношений).

Особенность изучения структурной трансформации социальной сферы заключается в определении ее составных частей, связей между ними и их соотношения в структуре. Опираясь на исследования российских экономистов (С.Ю. Глазьева[15], Т.А. Селищевой[16], Ю.В. Яковца[17]), С.А. Дятлова [32], структурную трансформацию социальной сферы можно определить, как совокупность целенаправленных качественных и количественных изменений и сдвигов в социально-экономической системе. Структурная трансформация под воздействием информационно-коммуникационных технологий (ИКТ) проявляется в реструктуризации социальной сферы (за счет НКО, частных организаций) и перекombинации участников процессов (за счет добавления элементов обработки и передачи информации, автоматизации труда), изменении количественных и качественных характеристик услуг социальной сферы, получении синергично-сетевых социальных эффектов.

Развивающиеся посредством глобальных информационно-коммуникационных сетей процессы сетевой интеграции **различных социальных сфер**, комплексного взаимодействия знаний, технологий, научно-исследовательских групп, производственных коллективов и **социальных групп различных сфер**, отраслей, ре-

гионов, стран обеспечивают новую сетевую, конкурентную комбинацию традиционных факторов производства, большую гибкость, эффективность, реализацию конкурентных преимуществ, ведут к снижению экономической энтропии и получению **социальных сетевых эффектов, в том числе в социальной сфере**.

Состояние, степень развития и расширение возможностей социальной сферы зависит не только от внутренней организации элементов и возникающих у них отношений, но также и от факторов ее структурирования, определяющих тенденции в трансформационном развитии. Структурная трансформация социальной сферы – это сложный многофакторный процесс, благодаря которому она переходит на новый уровень функционирования. Разделение факторов трансформации социальной сферы по признаку эволюционного развития социально-экономических процессов позволяет определить их роль в происходящих изменениях и отделить влияние информатизации от трансформирующего воздействия других факторов. На доиндустриальном этапе развития общества основное влияние на трансформационные процессы оказывали природно-географические факторы. Индустриальный этап развития характеризовался особенно сильным влиянием трудовых и организационно-экономических факторов. В информационной экономике доминирующими трансформационными факторами являются технологические (в том числе фактор информатизации), институциональные и глобализационные.

Информатизация как фактор структурной трансформации социальной сферы

В информационной экономике доминирующим фактором трансформации социальной сферы выступает информатизация, которая представляет собой процесс преобразования производственно-технологической структуры экономической системы за счет внедрения телекоммуникаций и средств связи, развития компьютеризации и программирования, повышения компьютерной грамотности населения, приводящих к формированию сектора информационно-коммуникационных технологий (ИКТ-сектора), воздействующего на другие сектора экономики и формирующего новый тип хозяйственной системы – информационную экономику.

Информатизация и глобализация являются взаимообусловленными процессами, а продуктом их тесного взаимодействия выступает единое киберпространство. Распространение ИКТ позволяет развивать международное многоканальное интерактивное информационное поле с разнообразным контентом, поддерживаемое кабельными, сотовыми и спутниковыми системами. Информационная глобализация влияет на изменение технологического базиса экономики. Формируется особая разновид-

ность инфраструктуры – информационная, способная выполнять управленческие и распределительные функции, повышая эффективность системы на микро-, мезо-, макро- и мегауровнях.

Новому информационному обществу требуется новый уровень услуг социальной сферы, которые государство не способно предоставить самостоятельно. Возрастающие требования общества к оказываемым услугам стимулируют бизнес и гражданское общество к активному включению в социальные проекты и снижают роль государства как социального института. В условиях информатизации большую значимость приобретает принцип трипартизма – партнерства между частными, государственными и общественными субъектами.

В мировой практике применение ИКТ весьма распространено и позволяет повысить эффективность и качество услуг. В специализированной литературе отмечается акселерация трансформационных процессов в современном мире. В частности в докладе Всемирного экономического форума о развитии глобальных информационных технологий за 2014 год отмечается, что трансформационные процессы, которые раньше занимали 3–5 лет, теперь проходят за 12–18 месяцев [18].

Ежегодно на сайте Всемирного экономического форума публикуется разработанный в 2001 году Индекс сетевой готовности [19], который отражает уровень развития ИКТ и выступает концептуальной основой для оценки их влияния на развитие экономики отдельных стран и всего мира. Данный индекс основан на комплексной оценке условий применения информационных технологий (институциональных, политических), инновационного потенциала, затрат на развитие информационной сферы, доступности информационных технологий, наличия действующих интернет-ресурсов государственных организаций, количественных характеристик применения компьютерных и коммуникационных технологий (количество персональных компьютеров, интернет-пользователей, абонентов мобильной связи). Рейтинг возглавляют Финляндия, в которой более 90% населения используют интернет; Сингапур, имеющий лучшие он-лайн сервисы в мире и отличную систему образования, и Швеция, развитие ИКТ в которой находится на высоком уровне, но ограничивается очень высокими налогами. В 2014 году Россия расположилась на 50-м месте и улучшила свою позицию на четыре пункта по сравнению с 2013 годом.

О текущем состоянии информационного сектора экономики различных стран можно судить, опираясь на данные отчета Международного союза электросвязи «Измерение информационного общества» [20]. В 2014 году лидерами этого рейтинга стали Дания, Южная Корея и Швеция. Россия оказалась на 42-м месте против 40-го в 2013 году. Этот

индекс отражает уровень доступа к ИКТ и интенсивность их использования, включает значения числа стационарных и мобильных телефонов на 100 жителей страны, количества домашних хозяйств, имеющих компьютер, количества пользователей Интернета, уровни грамотности.

Оценить перспективы развития ИКТ можно с помощью рейтинга глобальной конкурентоспособности Всемирного экономического форума, который определяет способность стран обеспечивать стабильные темпы экономического роста. В 2014 году первые три места заняли Швейцария, Сингапур и США, Россия оказалась на 53-м месте. Скромные результаты нашей страны во многом обусловлены низкими позициями в отношении развития базовых институтов и инфраструктуры рынка (100–130-е места), слабым инновационным потенциалом (78-е место), низкой эффективностью труда (72-е место) и низким уровнем внедрения современных технологий (127-е место)[21].

Процессы структурной трансформации социальной сферы

Структурная трансформация социальной сферы под воздействием информатизации проявляется в преобразовании состава субъектов социальной сферы и изменении ее процессов за счет трансформации стадий и этапов выполняемых работ, изменении подчиненности, взаиморасположения и численного соотношения элементов субъектов и проявляется в трех аспектах: экономическом, управленческом и социальном.

Влияние на экономическую сторону социальной сферы прослеживается в уменьшении транзакционных издержек субъектов социальной сферы, расширении границ их деятельности; трансформации отношений собственности и усилении конкуренции, содействии росту кастомизации и появлении новых услуг; изменении базовых процессов работы с информацией; расширении возможностей сотрудничества и др.

Экономический аспект структурной трансформации социальной сферы заключается в воздействии на социальную сферу таких новых явлений, как: концепция «DIY» (от английского «do it yourself» – сделай это сам), нетократия (от англ. netocracy – власть сети) и других.

Использование DIY в социальной сфере позволяет создавать дополнительные возможности для потребителей: настраивать услуги с учетом предпочтений каждого пользователя, задавать параметры, выбирать набор услуг, управлять своей жизнью. Компьютерные программы способны оказать поддержку, за которой ранее необходимо было обращаться к специалистам. Например, количество визитов к диетологу можно сократить, установив на смартфон программу, которая позволяет контроли-

ровать количество потребляемых ежедневно калорий и составлять оптимальный рацион питания. Спортивные тренажеры со встроенными датчиками помогут правильно распределять силы при занятии физкультурой и откорректируют график занятий. При обучении в университете посредством специального программного обеспечения можно самостоятельно выбирать перечень и последовательность прохождения дисциплин.

Изменение характера отношений собственности также связано с зарождением новой формы организации общества – нетократией (от англ. *netocracy* – власть сети). Шведы А. Бард и Я. Зодерквист [22] описывают процесс влияния этой социальной группы на все сферы жизни человека. Они утверждают, что по аналогии с аристократией, которая способствовала обеспечению государственной защиты частной собственности как важной предпосылки для экспансии капитализма, так и современная элита стремится узаконить защиту патентов и авторских прав как важнейших компонентов нетократии. Становление информационной экономики связано с увеличением в структуре собственности нематериальных активов. Операции на рынке виртуальной собственности становятся источником большей прибыли, чем манипуляции с материальным имуществом. Важно учитывать данную тенденцию при решении вопросов при долгосрочном планировании пути развития социальной сферы, потому что слабая защищенность авторских и других нематериальных прав может иметь как положительный, так и отрицательный эффект для развития человеческого капитала. С одной стороны, у населения появляется возможность пользоваться общедоступными ресурсами Интернета для обучения, саморазвития и самореализации, с другой – снижаются стимулы к созданию нового знания в связи с невозможностью получить, например, материальную отдачу от затраченных усилий.

Управленческий аспект трансформации проявляется при изучении механизма трансформации социальной сферы. Принимая во внимание воздействие факторов доиндустриальной, индустриальной и постиндустриальной стадий общественного развития, возникает возможность установить наличие эмерджентности государственной, рыночной и общественной систем регулирования трансформаций. Рассмотрение новых управленческих концепций: подход Web 2.0, геймификация (от англ. *game* – игра), электронная занятость, краудсорсинг (от англ. *crowd* – толпа и *sourcing* – использование ресурсов) и других позволяет сделать вывод о влиянии применения ИКТ на параметры качества производимой информации, эффективности командной работы, вовлеченности и мотивированности сотрудников и добровольцев при решении общественно значимых задач, усилении тенденций к саморегулированию.

Результатом широкого распространения интернета и применения крауд-концепций явилось возникновение нового экономического ресурса – *сетевое общество*, которое включает всех пользователей интернета объединенных единой сетью. Сетевое общество по сути является новым фактором производства. Сетевые формы взаимодействия подробно рассматривал М. Кастельс. Он описывал сетевую структуру как «комплекс взаимосвязанных узлов», при этом «конкретное содержание каждого узла зависит от характера той конкретной сетевой структуры, о которой идет речь» [23]. В своих работах он отмечал значимость информации как основного ресурса современного общества функционирующего посредством коммуникационных сетей.

Социальный аспект трансформации проявляется в повышении роли знания и связан с позиционированием социальной сферы в информационной экономике как сферы, обеспечивающей воспроизводство человеческого капитала. Возрастающая роль знаний вызывает повышенный интерес к образовательной деятельности и активизирует появление новых концепций реализации процесса обучения. Информатизация обуславливает возникновение таких тенденций, как: непрерывное, массовое, опережающее, камерное образование; компетентностный подход; поддержка обучения разных поколений; здоровье 2.0. (использование технологии web 2.0. для обучения здоровьесберегающим технологиям); эдьютеймент (объединение обучения и развлечения, обучение в неформальной обстановке).

Наглядно демонстрируют необходимость перехода на новые ИКТ примеры их успешного применения в нашей стране. За 2013–2014 гг. введены в эксплуатацию 49 симуляционных тренинговых центров для врачей общей практики, 7 – для хирургов разного профиля, 13 – для неонатологов, акушеров-гинекологов и детских реаниматологов; были созданы интерактивные дистанционные программы, которые уже успешно внедрены в 12 субъектах РФ. Эти симуляционные технологии являются современными методами повышения квалификации врачей, которые позволят улучшить показатели качества услуг социальной сферы [24].

В Москве, в Морозовской детской городской клинической больнице осуществлен проект маршрутизации пациентов на основе компьютерной программы, которая позволяет врачам в режиме реального времени отслеживать, каких пациентов, с какими патологиями, везут кареты скорой помощи. Таким образом, врачи получают информацию о пациенте еще до его прибытия в больницу. У них появляется возможность перегруппироваться и подготовиться к приему пациентов.

В Астраханской области реализован пилотный проект по внедрению электронного больничного. В ходе исследований было установлено, что врач тра-

тит около 30% времени на оформление документов. Электронная форма позволит сократить количество времени, затрачиваемое на оформление документов и избавить пациента от курьерских функций. Оработка новых технологий продлится до мая 2015 и в случае получения положительных результатов будет внедрена во всех субъектах РФ [25].

В одной из школ Москвы проводится эксперимент по обучению ребенка-инвалида, который обучается на дому при помощи робота R.Bot100 [26]. Изобретение подобных интерактивных программ и симуляторов виртуальной реальности может найти широкое применение в социальной сфере будущего, т.к. позволит смоделировать любую ситуацию.

В 2010 г. в Татарстане приступили к созданию информационной системы «Сводный электронный библиотечный каталог Республики Татарстан». Ее цель – обеспечение доступа граждан и сотрудников библиотек Татарстана, России и зарубежных стран к сводному электронному каталогу библиографических записей Республики Татарстан. Единым окном доступа к ресурсам нескольких библиотек республики, число которых постепенно возрастает, стала Национальная электронная библиотека Республики Татарстан (kitap.tatar.ru).

Размещение информации о государственных закупках и проводимых торгах на соответствующих сайтах (zakupki.gov.ru, torgi.gov.ru) позволяют осуществлять общественный контроль. Ведение электронного учета способствует поддержанию актуальности, полноты и достоверности информации о движении денежных средств. Разработка специальных программ позволит предотвратить закупку оборудования по завышенным ценам, предметов, которые не соответствуют целям организации. Автоматизация финансовых операций упростит учет и сделает его более прозрачным, позволит вести мониторинг эффективности расходования средств с последующим наглядным представлением результатов.

Однако, несмотря на определенные успехи в применении ИКТ, отечественными учеными и практиками неоднократно отмечалось кризисное состояние социальной сферы России [27], [28]. Наличие систематических глубинных проблем, отсутствие отлаженной системы работы и адекватных методов управления, дефицит информации о функционировании и неэффективное использование ресурсов позволяет говорить о наличии управленческого кризиса в данной сфере. Именно на фоне происходящей структурной трансформации социальной сферы прослеживается несовершенство управления и проблемы регулирования административно-правовых отношений. Смещение акцента в сторону расширения применения ИКТ в социальной сфере на фоне кризиса в управлении приводит к возникновению проблем.

Анализ трансформаций социальной сферы дал

возможность выявить и систематизировать проблемы, возникающие при использовании информационно-коммуникационных технологий. Установлено, что в настоящее время процессы информатизации не имеют четкого администрирования, а внедрение новых технологий в социальную сферу России носит точечный характер. Учитывая значимость проблем, появляющихся вследствие применения ИКТ, нами построена карта проблем информатизации социальной сферы, позволяющая выявить зависимости между проблемами и обозначить коренные проблемы, тормозящие развитие социальной сферы и требующие первостепенного решения (рис. 1): цифровое неравенство; отсутствие институционального проектирования внедрения ИКТ; дефицит достаточных и подробных статистических показателей, способных оценить последствия изменений социальной сферы в процессе информатизации.

Нерешенность выделенных ключевых проблем в ходе информатизации социальной сферы может привести к непрогнозируемым негативным последствиям как для потребителей услуг, так и для персонала вследствие затрудненности принятия обоснованных решений о целесообразности использования современных ИКТ на разных этапах оказания услуг.

Министр связи и массовых коммуникаций РФ Н.А. Никифоров обеспокоен наличием проблемы цифрового неравенства [29], представляющего собой неравные возможности доступа граждан к информационно-коммуникационным технологиям и имеющее своим следствием усиление экономического, социального и культурного неравенства. Информационное неравенство отражает, прежде всего, наличие экономического неравенства и также становится одним из факторов деления людей на богатых и бедных [30]. Неготовность основных групп потребителей услуг социальной сферы к новым условиям, малая доля квалифицированных пользователей современными ИКТ, неразвитость и высокая стоимость инфраструктуры осложняют преодоление барьеров развития информатизации социальной сферы.

Вторая выделенная нами ключевая проблема, заключается в неразвитости институциональной структуры социальной сферы, то есть отсутствии достаточного количества современных институтов и механизмов, позволяющих использовать ИКТ в социальной сфере. Институциональное проектирование, представляющее собой приведение системы социальной сферы в институциональное равновесие, необходимо для синхронизации процессов информатизации и трансформации социальной сферы России и закрепления тенденций, принимающих новые институциональные формы в информационной экономике. Развитая институциональная структура позволяет обеспечивать устойчивость систе-



Рис. 1 Карта проблем использования ИКТ в социальной сфере России

мы посредством реализации комплекса институциональных преобразований, адаптирующих возможности применения ИКТ к порядку функционирования социальной сферы.

Пробелы в институциональной подготовке социальной сферы во многом связаны с несовершенством законодательства в области применения ИКТ. В связи с тем, что информационное право – это молодая и динамично развивающаяся отрасль, еще не накоплена практика применения норм, регламентирующих отношения в информационной сфере, недостаточно разработаны прикладные аспекты для различных отраслей народного хозяйства. Появление новых технологий и услуг может спровоцировать, например, развитие теневых отношений в социальной сфере, вызванных желанием скрыть доходы. Слабая спецификация отношений виртуальной собственности будет способствовать увеличению числа имущественных споров, так как количество участников виртуального рынка велико и идентификация их прав собственности требует определенных технологий, которые до сих пор не разработаны в нашей стране.

Проблема отсутствия достаточных и подробных статистических показателей, отражающих применение ИКТ в социальной сфере, затрудняет проведение анализа их влияния на рассматриваемый элемент экономической системы. Впервые данные по информационным технологиям стали публиковаться в России в 2004 году. Статистический ежегодник предлагает ограниченный перечень показателей отраслевой статистики, которого не достаточно для того, чтобы оценить цели и масштабы использования ИКТ в социальной сфере как на региональном, так и на федеральном уровне. Результативность деятельности по внедрению информационных технологий в процессы оказания услуг социальной сферы не оценивается. Отдельные регионы страны и отдельные организации формируют электронные базы данных, каталоги, библиотеки, организуют оцифровку имеющихся данных, но их деятельность не имеет статистического отражения. Очень ограниченный объем статистических данных затрудняет управление ходом процесса информатизации в социальной сфере и принятие управленческих решений. Формирование большого числа различных концепций развития образования, науки, здравоохранения без должной оценки получаемых результатов вызывает необоснованное отклонение от планов, представленных в данных концепциях.

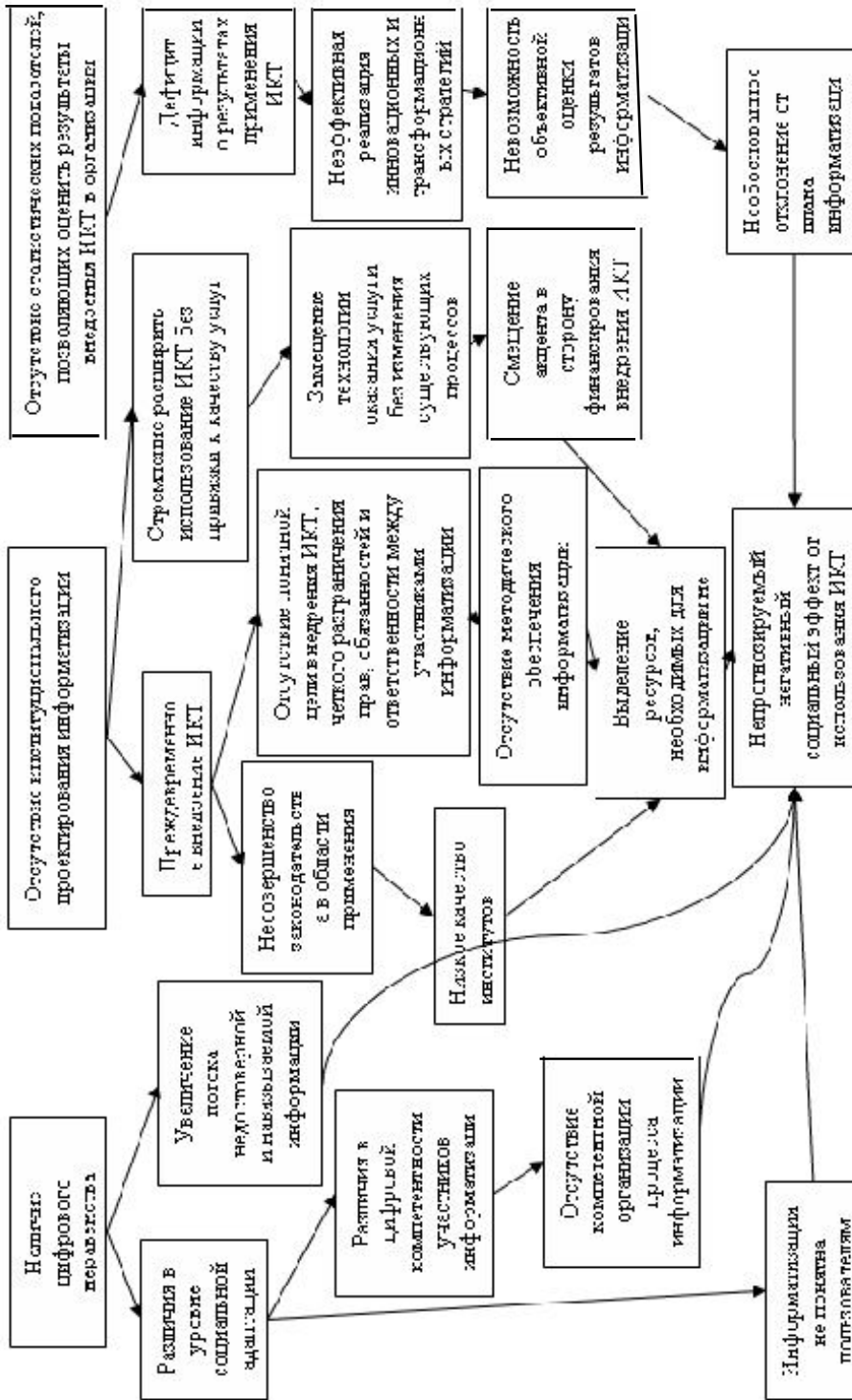
Отыскание рациональных решений требует обработки больших объемов информации с привлечением специальных технических средств. В мире вопросы информатизации решаются по-разному. В Японии делается ставка на разработку новых типов компьютеров, в США принимаются меры по интенсификации инновационных способностей инфор-

матизации всех сторон деятельности американского общества, а именно: увеличение инвестирования в новые исследовательские разработки, улучшение качества образования, повышение качества рабочей силы и ряд других мероприятий. В основе американской модели информатизации лежит долговременная программа создания системы информационного обеспечения всех потребителей информации в стране, которая предоставляет им возможность использования ИКТ.

Многие страны имеют национальные программы информатизации с учетом местных особенностей и условий. В нашей стране основу составляют сетевые технологии – область достаточно новая и очень быстро развивающаяся. Основываясь на этом факте, нами разработана модель виртуального кластера, позволяющего сформировать информационную сеть.

Применение ИКТ позволяет создать виртуальное пространство информационного обмена, не зависящее от физического расположения субъектов социальной сферы, или виртуальный кластер. За основу модели такого виртуального кластера целесообразно принять концепцию тройной спирали [31]. Нами спроектирована трехкомпонентная структура виртуального кластера, который включает ультраструктуру, инфраструктуру и интраструктуру (рис. 2).

Ультраструктура – это инновационная составляющая, катализатор прогресса. Она состоит из субъектов генерирования знания, сопровождающих информатизацию, и включает научно-исследовательские организации, университеты и пр. Инфраструктура виртуального кластера – это субъекты организации информационного обмена, среди которых центральное место занимает интегратор информатизации – дата-центр, выполняющий обеспечивающие процессы социальной сферы информационного общества. Интраструктура формируется из субъектов, занимающихся оказанием услуг социальной сферы. В первую очередь, это ведущие организации социальной сферы и пилотные площадки, открытые для внедрения инноваций: федеральные учреждения здравоохранения, образования, культуры, организации активно применяющие ИКТ и обладающие инновационной способностью, организации, обладающие лучшими в регионе показателями качества оказания услуг социальной сферы.

Представленная структура виртуального кластера позволяет получить сетевой эффект от интеграционных процессов, обусловленных применением ИКТ.

Кластерный подход к построению структуры социальной сферы в условиях информатизации содержит некоторые спорные моменты и слабые стороны, но, вместе с тем, обладает рядом преимуществ, например, создание разнообразия подходов



Рис. 2. Структура виртуального кластера информатизации социальной сферы

к решению проблем информатизации; формирование квалифицированной экспертной группы; повышение потенциала к восприятию инноваций; синергический эффект взаимодействия социальной и информационной сферы, государственных, частных и общественных субъектов, которые позволят органично применять ИКТ в социальной сфере и расширить ее инновационный потенциал.

Вывод

Подводя итог сказанному, следует отметить, что информатизация социальной сферы, основанная на внедрении ИКТ, является реакцией общества на потребность в существенном увеличении эффективности и производительности труда в информационном секторе. Проблема информатизации социальной сферы уже не может рассматриваться как инструментально-технологическая, а тем более как проблема насыщения информационной сферы средствами информатики и создания на их основе информационных инструментов. Сегодня необходимо учитывать принципиально новые условия информационного общества и обеспечивать расширенное внедрение ИКТ, направленное на повышения эффективности и качества услуг социальной сферы.

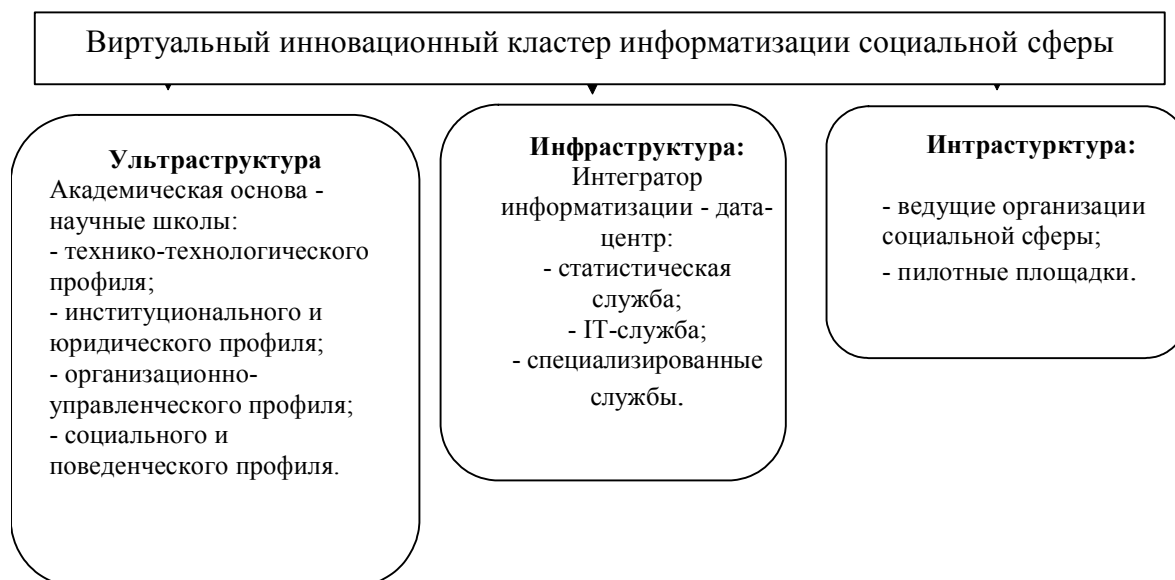
Библиографический список

1. Абалкин, Л.И. Экономическая энциклопедия / под ред. Л.И. Абалкина. – М.: Экономика, 1999. – С. 747.
2. Грачева, О. Место социальной поддержки населения в региональной социальной политике: методологический аспект / О. Грачева // Человек и труд. – 2008. – №1. С. 9.
3. Роик, В.Д. Социальное страхование в меняющемся мире: каким будет выбор России? / В.Д. Роик. – СПб.: Питер, 2014. – С. 144.
4. Ломовцева, О.А. Условия и векторы развития социальной инфраструктуры регионов России / О.А. Ломовцева, А.И. Мордвинцев // Вестник АГТУ. Серия: Экономика. – 2012. – №2. – С. 46.
5. Кравченко, С.А. Учебный социологический словарь / Под. ред. С.А. Кравченко. 3-е изд., доп., перераб. – М.: Экзамен, 1999. – С. 261.
6. Социальная политика: Энциклопедический словарь / Под общ. ред. Н.А. Волгина; отв. ред. Т.С. Сулимова. – М.: Академический проект Трикта, 2005. – С. 608.
7. Волкова, Н.С. Государственное управление социальной сферой: состояние и модернизация / Н.С. Волкова // Журнал российского права. – 2013. № 7. – С. 6.
8. Острая, Т.Б. Институциональные преобразования в социальной сфере как условие экономического развития России: дис. ... канд. экон. наук: 08.00.01 / Острая Татьяна Борисовна. – Томск, 2006. – С. 29.
9. Осадчая Г.И. Социальная сфера: теория, методология и методика социологического анализа: дис. ... д-ра социол. наук: 22.00.01 / Осадчая Галина Ивановна. – М., 1996. – С. 30.
10. Макаров, В.Е. Социальная сфера социального государства в условиях модернизации современного общества / В.Е. Макаров // Социальная работа в России: тенденции и перспективы. Сборник материалов II Международной научно-практической конференции. Часть 1. – Таганрог: Изд-ль А.Н. Ступин, 2013. – С. 35.
11. Артемов, В.А. Институциональные аспекты финансирования инвестиционных процессов в социальной сфере / В.А. Артемов // Финансовая ана-

литика: проблемы и решения. – 2013. – № 18. – С. 16.

12. *Бойко, С.В.* Социально-антропологический анализ качества жизни/ С.В. Бойко, К.М.Оганян, Б.И.Каверин и др. – Череповец: ИНЖЭКОН-Череповец, 2007. – С. 8.

13. *Заславская, Т.И.* Социетальная трансформация российского общества: Деятельностно структурная концепция/ Заславская Т.И. – 2-е изд., испр. и доп. – М.: Дело, 2003. – С. 148.

14. *Эмиров, Н.Д.* Инновационные подходы в управлении социальной сферой: Монография / Н.Д. Эмиров. – СПб.: Изд-во Политехн. ун-та, 2011. – С. 6.

15. *Глазьев, С.Ю.* Новый технологический уклад в современной мировой экономике / С.Ю. Глазьев. Международная экономика. – 2010. – №5. – С. 5–27.

16. *Селищева, Т.А.* Структура российской экономики: на пути к информационному обществу/ Т.А.Селищева. – СПб.: Изд-во СПбГУЭФ, 2006. – 184 с.

17. *Яковец, Ю.В.* К новой структуре экономики России. М. Междунар. фонд. Н.Д. Кондратьева и др. – 1993. – 109 с.

18. Глобальный отчет по информационным технологиям [Электронный ресурс] World Economic Forum. – URL: http://www3.weforum.org/docs/WEF_GlobalInformationTechnology_Report_2014.pdf (дата обращения 05.03.2015).

19. Индекс сетевой готовности 2014 [Электронный ресурс] World Economic Forum. – URL: <http://reports.weforum.org/global-information-technology-report-2014/> (дата обращения 05.03.2015).

20. Индекс развития информационно-коммуникационных технологий 2014 [Электронный ресурс] International Telecommunication Union. – URL: http://www.itu.int/en/ITU-D/Statistics/Documents/publications/mis2014/MIS2014_without_Annex_4.pdf (дата обращения 05.03.2015).

21. Индекс глобальной конкурентоспособности 2014–2015 [Электронный ресурс] World Economic Forum. – URL: http://www3.weforum.org/docs/WEF_GlobalCompetitivenessReport_2014–15.pdf (дата обращения 05.03.2015).

22. *Бард, А.* Нетократия. Новая правящая элита и

жизнь после капитализма / А.Бард, Я.Зодерквист // Перевод со шведского языка. — СПб.: Стокгольм-ская школа экономики в Санкт-Петербурге, 2004. – 252 с.

23. *Кастельс, М.* Галактика Интернет: Размышления об Интернете, бизнесе и обществе/ М.Кастельс. – Екатеринбург: У-Фактория, 2004. – С.167.

24. Вероника Скворцова рассказала президенту про сертификат врача [Электронный ресурс] ДокторПитер – URL: <http://doctorpiter.ru/articles/10754/> (дата обращения 05.03.2015).

25. События и факты // Экономика ЛПУ в вопросах и ответах. – 2015. №1. – С. 8–9.

26. R.bot в технопарке [Электронный ресурс] Youtube – URL: http://www.youtube.com/watch?v=1IXR2By_bs0 (дата обращения 15.03.2015).

27. *Акишкин, В.Г.* Региональное здравоохранение в условиях институциональных преобразований: экономико-финансовый аспект: Монография / В.Г.Акишкин, И.Е.Квятковский, С.А. Путина: Монография. – Волгоград: Волгоградское научное издательство, 2014. – С. 182.

28. *Журавлёва, Г.П.* Современная экономика и институциональный вакуум в экономической теории / Г.П.Журавлёва, Н.В.Манохина// Вестник Саратовского государственного социально-экономического университета. – 2013. – № 3. – С. 12–17.

29. В России процветает цифровое неравенство [Электронный ресурс] ВестиFM. – URL:http://radiovesti.ru/episode/show/episode_id/17056 (дата обращения 05.03.2015).

30. *Дятлов С.А., Селищева Т.А.* Регионально-пространственные характеристики и пути преодоления цифрового неравенства в России// Экономика образования. – 2014. – № 2. – С. 48–52.

31. *Ицковиц, Г.* Тройная спираль. Университеты-предприятия-государство. Инновации в действии / Г. Ицковиц. – Томск: Изд-во Томского государственного университета систем управления и радиоэлектроники, 2010. – 237с.

32. *Дятлов С.А.* Инновационная реиндустриализация экономики России в условиях усиления гиперконкуренции на мировых рынках // Инновации. Всероссийский научно-практический журнал.– № 9 (191).– 2014.– С.4–8.

Dyatlov S., Selischeva T., Dyadechko O.

STRUCTURAL TRANSFORMATION OF THE SOCIAL SPHERE IN THE INFORMATION ECONOMY

The article deals with the impact of informatization on the structural transformation of the social sphere economy. The approaches to determination of content and structure of the social sphere are reviewed, the factors of structural transformation are discussed. The examples of using ICT in the areas of healthcare, education and culture are considered. The economic, administrative and social aspects of the impact of ICT on the subjects and the processes of social sphere are analyzed. We have composed the map of informatization problems in social sphere in Russia, which can help to find out the key problems, influencing on the efficiency of using new ICT. The theoretical basis of virtual cluster model in the social sphere using ICT, which formes a virtual space of information exchange, is developed.

Keywords: social services, the reproduction of human capital, Informatization, information and communication technology.

СОЦИАЛЬНО-ПЕДАГОГИЧЕСКИЕ ФАКТОРЫ ЗДОРОВОГО ОБРАЗА ЖИЗНИ ЧЕЛОВЕКА

В статье раскрываются социально-педагогические факторы, лежащие в основе формирования здорового образа жизни человека. Указываются так называемые «болезни цивилизации» и как предотвратить их появление.

Ключевые слова: фактор, физическая культура, здоровый образ жизни, стресс, адаптация.

Под фактором традиционно понимается объективная причина, обуславливающая самодвижение человека к вершинам выполняемой деятельности, к эффективным и надёжным результатам достижения. Фактор – это определяющая причина, обуславливающая достижение поставленной цели действия и деятельности. Исходя из положений системной методологии, факторы могут быть общими, особенными и единичными.

К общим социально-педагогическим факторам здорового образа жизни человека следует отнести мотивацию занятиями физической культурой, адаптивность, самодвижение к физическому совершенству. Что касается особенных факторов, то они обуславливают отсутствие вредных привычек, качественное рациональное питание. Единичные факторы – отражают индивидуальное в жизнедеятельности: позитивные эмоции, позитивное отношение к жизни, полноценный отдых, соблюдение режима дня.

Потребности в физическом развитии и физической культуре носят не столько биологический, сколько социальный, а точнее социально-педагогический характер. Физическая культура – одна из тех областей социальной деятельности, которая позволяет сформировать физический потенциал здорового человека, который он может направить на реализацию своей социальной активности, своего предназначения в жизнедеятельности.

Физическая культура, входя в режим дня человека, позволяет повысить жизненный тонус человека, что способствует постановке и решению как социально-насущных, так и сверхзадач, повышению развития физических способностей, физических качеств, укреплению состояния здоровья.

Потребность в здоровье, данная нам на биогенном уровне в виде потребности в самосохранении, трансформируясь, по мере социализации человека, получает развитие и становится потребностью здорового образа жизни, позволяющего реализовать другие жизненные потребности.

Говоря о физическом здоровье, которое является результатом здорового образа жизни человека, подразумевается не только состояние морфологических структур и функциональных систем организма, но и состояние адаптивных способностей организма, и его потенциал. В связи с этим, главной социально значимой целью процесса формирования,

повышения и сохранения здоровья человека являются не только высокие показатели функционирования всех систем организма человека, но и высокий уровень адаптивных способностей этих систем. Адаптация организма к окружающей среде осуществляется в зависимости от физических, психических и социальных ресурсов человека. Динамическое равновесие организма с окружающей средой обозначается как баланс здоровья. Это предполагает необходимость увеличения резервов функциональных систем организма и улучшения условий жизни для повышения ресурсов здоровья. Чем выше функциональный резерв систем организма, тем меньше усилий потребуется для адаптации к меняющимся условиям окружающей среды. Резервные мощности создают запас прочности на случай неадекватных воздействий социальной действительности на организм человека. Деятельность организма всегда связана с расходом ресурсов, но вместе с тем происходит и их восстановление.

Здоровье не имеет четких границ, так как существуют различные переходные состояния. То кажется, что человек ближе к состоянию здоровья, то – к болезни. Такие неопределенности в самочувствии условно называют «третьим состоянием». «Третье состояние» характеризуется как неполное здоровье, в котором организм может находиться длительное время, из которого он может перейти как в состояние здоровья (первое состояние), так и в состояние болезнь (второе состояние). «Третье состояние» – это не обязательно угроза перехода в состояние болезнь, скорее всего шанс для восстановления своих функциональных систем. Специалисты считают, что более половины населения планеты находятся в «третьем состоянии» [15]. Оно длится, как правило, долго: от нескольких месяцев до десятилетий. Различают несколько групп людей, находящихся в «третьем состоянии». Первая группа объединяет тех, кто отличается для данного периода времени особым физиологическим статусом, то есть когда организм здоров, но работает в особом, так называемом ненормативном на данное время, режиме. К такой группе принадлежат подростки в период полового созревания; женщины до и после родов, когда организм работает нормально, но по-особому; люди при здоровой старости, когда есть отклонения от нормы, являющиеся в их возрасте нормой. Вторую

группу составляют те, кто плохо адаптируется к новым природным условиям. Пока такой человек не привыкнет к новым условиям, он будет ощущать влияние неблагоприятных природных факторов, испытывать недомогание, плохое самочувствие, потерю сил.

Во вторую группу входят люди, которые осваивают новые виды труда или новую профессию, которые испытывают чувство повышенной ответственности за взятые на себя обязательства, требующие физического, а чаще нервного напряжения.

И в первом, и во втором случае, «третье состояние» или неизбежное, или вынужденное, или оправданное.

Есть третья группа людей, которая без нужды и необходимости держит себя в «третьем состоянии», уходя постепенно от здоровья к болезни. Эту группу людей составляют все курильщики и регулярно выпивающие.

И к четвертой группе людей «третьего состояния» следует отнести всех тех, кто неправильно питается. Речь идет не только о классических недостатках (голодание, авитаминоз, переедание и т.п.), но и о нарушении баланса основных питательных веществ. Нарушение питания приводит к «третьему состоянию» лиц с излишней массой тела [4].

Только здоровье, только безотказно работающий организм и позволяет по-настоящему испытать радость бытия. Чтобы стать здоровым, надо этого хотеть. Но это «хотеть» должно быть активное, ответственное и сильное. Борьба за здоровье это процесс, складывающийся из двух самостоятельных составляющих. Первая – стремление избежать последствия вредных для организма воздействий. Вторая – путем специальных физических упражнений, рационального питания, изменения образа жизни мобилизовать резервы организма, научить его не бояться тех вредных воздействий, которых нельзя избежать. Многие вредности действуют на человека не поодиночке, а сгруппировавшись. Такие группы получили даже специальные названия – «вредности цивилизации». В ответ на сцепленные друг с другом вредности развиваются многообразные, но связанные внутренним единством нарушения жизнедеятельности организма. Их так и называют «болезни цивилизации». Это ожирение, сахарный диабет, атеросклероз, гипертоническая болезнь, психическая депрессия и рак [2].

Строение организма человека предопределило нормальное функционирование органов и систем в условиях активной двигательной деятельности. Снижение физической активности ниже физиологической нормы (30 – 60 минут в день) приводит к значительному снижению потенциальных двигательных возможностей организма и ухудшению функционирования всех жизненно важных систем организма.

Недостаток физической (двигательной) активности проходит незаметно, даже сопровождается приятным ощущением комфорта. Но при внимательном отношении к своему здоровью можно наблюдать, как бездействие расслабляет организм: снижается тонус мышц, уровень энергозатрат, становится поверхностным дыхание, ухудшается деятельность сердечно-сосудистой системы. Это сокращает продолжительность жизни человека. Двигательная активность сдерживает инволюционные изменения, способствует продлению активной творческой жизни. Физические упражнения обладают специфическими и неспецифическими свойствами. Специфические свойства выражаются в том, что физические упражнения вырабатывают способность противодействовать изменениям внутренней среды организма. Неспецифические свойства физических упражнений направлены на повышение защитной устойчивости организма.

В недостатке двигательной активности корни многих серьезных заболеваний. Учеными установлена обоснованная норма двигательной активности – 10–14 тысяч шагов в день (примерно 7–8 км) [1]. Даже до половины нормы не дотягивают больше половины горожан.

О состоянии физической подготовленности человека можно судить по многим показателям, но чаще всего используют оценку функциональных возможностей сердца: определяют его размеры, частоту сердечных сокращений (ЧСС) в покое и при нагрузке, а также как скоро после нагрузки ритм сокращений возвращается к исходной величине, и измеряют артериальное давление. Все названные показатели являются объективными не только для сердечно-сосудистой системы, но и во многом достоверно характеризуют состояние всего организма [1]. Например, размеры сердца. Чем сердце крупнее, тем о большей физической подготовленности оно свидетельствует. Простая физиологическая аналогия. Заяц и домашний кролик не только близкие родственники, но имеют примерно одинаковую массу тела и размеры. Но сердце у зайца почти в 3 раза крупнее сердца кролика. Можно сравнить домашнюю утку и дикую, домашних и диких гусей. Закономерность сохраняется. При одинаковой массе тела у диких животных сердце в 2–3 раза больше. Чем больше сердце, тем оно сильнее, тем легче ему справиться с неожиданной серьезной нагрузкой.

ЧСС – один из важнейших признаков, характеризующих состояние сердечно-сосудистой системы и всего организма в целом. С одной стороны, наше сердце работает без перерыва десятилетиями. Но это только на первый взгляд. На самом деле за минуту сердце сокращается, то есть непосредственно работает от 7 секунд для предсердий до 30 секунд для желудочков. В общем, этого времени хватает, чтобы успешно выполнять полный объем работы:

перекачивать на протяжении десятилетий каждую минуту по 4,5 литров крови у человека весом 70 кг. Только за сутки сердце прогоняет по сосудам 6048 литров крови. А что происходит при стрессе? Прежде всего, повышается артериальное давление, поскольку адреналин суживает просвет сосудов. Кровь сгущается. Сердцу становится труднее протолкнуть ее, и оно вынуждено увеличивать усилия. Приходится еще и учащать сокращения. А это уменьшает продолжительность отдыха сердечной мышцы. Таким образом, любой стресс действует на сердце одинаково плохо: заставляет сильнее работать, в то же время, уменьшая возможности восстановления силы мышц [3].

При высоком содержании сахара в крови кровь становится вязкой и более густой, склеивается гемоглобин. Образуется гликолизированный гемоглобин, который не способен переносить порции кислорода. Кислород ускоряет обменные процессы в организме, он является мощным антиоксидантом биологически активных веществ, в том числе и жиров. Если кровь не переносит достаточное количество кислорода, то человек не может получить достаточную энергию из продуктов питания, поэтому он чувствует себя вялым, усталым, раздражительным, затормаживается процесс расщепления жира.

Когда человек съедает много углеводов или несбалансированную пищу, в которой превышено количество углеводов, то уровень глюкозы в крови возрастает. На эту ситуацию, так как она опасна для организма, начинает вырабатываться большее количество инсулина, чем это необходимо. Уровень глюкозы в крови начинает резко падать ниже нормы. Происходит это за достаточно короткий промежуток времени. Примерно через 1–1,5 часа тянет на сладкое. Мы съедаем что-то сладкое и уровень сахара в крови опять возрастает. Опять начинает расти уровень инсулина и т.д. Такие колебания уровня сахара в течение дня происходят несколько раз. Повышенный уровень инсулина в крови приводит к спазму всех сосудов организма, что приводит к гипертонии. В момент повышенного инсулина наблюдается клеточный рост, что приводит к онкопроцессам, накапливаются жиры в печени, усиливаются воспалительные процессы. Поэтому наше питание должно быть рациональным. Рациональным считается такое питание, которое находится в соответствии с возрастом, характером трудовой деятельности, полом, то есть с основными факторами, определяющими расход энергии и потребность в различных питательных веществах. Рациональное питание должно быть адекватным; то есть соответствовать потребностям, полноценным, содержать все необходимые питательные вещества в достаточном количестве; сбалансированным. Поступающие в организм вещества должны быть в оптимальном соотношении. Рациональное питание предусматривает

не только поступление важнейших компонентов пищи в определенных количествах, но и недопустимость значительного превышения этого необходимого количества, которое в одних случаях может привести к избыточному весу, а в других – к склеротическому изменению кровеносных сосудов.

Непрерывным условием здоровья является активная деятельность по устранению неблагоприятных, неудовлетворенности, противостояние внутренним и внешним неблагоприятным факторам (болезням, травмам, старению и т.д.), стремление к физическому самосовершенствованию.

Существуют факторы риска, способствующие увеличению вероятности развития заболеваний, их прогрессированию. Факторы риска подразделяются на факторы внешней и внутренней среды организма. Внешние факторы зависят от образа жизни и условий окружающей среды:

1. Экологические факторы, которые влияют на человека через воздух, воду, продукты

2. Бытовая химия.

3. Медицинская неграмотность, то есть пренебрежительное отношение к своему здоровью, несвоевременное обращение к врачу, не выполнение медицинских назначений и т.п.

4. Низкий уровень медицинского обслуживания.

Внутренние факторы связаны с патологическими изменениями в организме, развивающиеся под воздействием внешних факторов:

1. Злоупотребление спиртными напитками, курение.

2. Нерациональное питание, то есть недостаточность или избыточность питания, неполноценность и несбалансированность основных компонентов питания.

3. Избыточная масса тела.

4. Гиподинамия – низкая двигательная активность.

5. Неупорядоченный режим труда и отдыха.

6. Социальные факторы: постоянная психическая напряженность, неуверенность в завтрашнем дне, частые отрицательные эмоции и стрессовые ситуации, низкий уровень материального положения, не дающий возможности удовлетворять базовые потребности организма.

Воздействие всех этих факторов испытывает уже не одно поколение жителей страны. Отсюда вытекает постоянно нарастающая значимость плохой наследственности. Она проявляется, прежде всего, в слабой иммунной системе, что ведет к частым заболеваниям, которые еще больше ухудшают состояние здоровья.

Экологическая обстановка, по данным Всемирной организации здравоохранения, близка к критической, а кое-где перешла эту грань. Выбросы автотранспорта, которые содержат соединения тяжелых металлов, являющиеся канцерогенными, окись уг-

лерода и многое другое. Окись углерода – ядовитый газ. Попадая в кровь человека, он в 300 раз активнее соединяется с гемоглобином, чем кислород и значительно ухудшает транспорт кислорода кровью.

Из воздуха и воды вредные для человека вещества попадают в почву, затем в растения и продукты питания. Двухсотметровая зона возле крупных автомагистралей является зараженной. Все, что на ней растет, содержит вредные для человека соединения в повышенных концентрациях.

Курение оказывает выраженное негативное воздействие на организм человека, и, прежде всего на состояние сердечно-сосудистой системы. Многие считают, что курение помогает снизить вес тела. Частично это так: никотин усиливает использование жира как топлива, но не препятствует накоплению жира.

Очень сильное отрицательное действие на организм человека оказывает как срочный, так и кумулятивный эффект алкоголя. В отличие от курения употребление алкоголя в некоторых случаях может быть в определенной степени полезным. Алкоголь может снять нервное напряжение. Но использовать алкоголь для этой цели можно только в том случае, когда сила стрессового воздействия и вызванные им отрицательные последствия, будут сильнее отрицательных последствий употребления алкоголя. Однако такой способ снятия нервного напряжения не должен превратиться в систему. Алкоголь, принимаемый ежедневно в количестве 30–40 мл, считается обоснованным средством профилактики сердечно-сосудистых заболеваний. А именно, он препятствует повышению содержания в крови липопроте-

идов низкой плотности, тормозя тем самым образованию склероза кровеносных сосудов. Однако, вставая на путь профилактики сердечно-сосудистых заболеваний необходимо учитывать следующее:

- небольшие дозы алкоголя могут оказать отрицательное воздействие на печень;

- алкоголь является хотя и слабым, но наркотиком; при его систематическом употреблении вполне реально возникновение тяги к увеличению дозировки. Поэтому до использования алкоголя для профилактических целей необходимо оценить свои возможности противодействия этому негативному влиянию [4].

Волшебной формулы здоровья не существует, однако, учитывая и следуя факторам здорового образа жизни, можно сохранить, укрепить и даже восстановить здоровье.

Библиографический список

1. *Виноградов, П.А.* Основы физической культуры и здорового образа жизни: учебное пособие / П.А. Виноградов, А.П. Душанин, В.И. Жолдак. – М.: Советский спорт, 1996.
2. *Владиславский, В.* Сколько жить тебе, человек? – Челябинск: Южно-Уральское книжное издание, 1988.
3. *Фомин, Н.А.* Физиология человека. / Н.А. Фомин. – М.: Просвещение, 1995.
4. *Черемисинов, В.Н.* Валеология: учебное пособие / В.Н. Черемисинов. – М.: Физическая культура, 2005.

Zobkova E.

SOCIAL-PEDAGOGICAL FACTORS OF A HEALTHY WAY OF HUMAN LIFE

The social-pedagogical factors underlying the formation of a healthy way of life is revealed in the article. The so-called «diseases of civilization» is pointed out and how to prevent their occurrence.

Keywords: factor; physical culture, healthy way of life, stress, balanced diet, adaptation.

УДК 371; 33:37

Субетто А.И.

ОБРАЗОВАНИЕ КАК СИСТЕМООБРАЗУЮЩИЙ ФАКТОР СТРАТЕГИИ РАЗВИТИЯ РОССИИ В XXI ВЕКЕ

(РАЗМЫШЛЕНИЯ НАД КНИГОЙ О.Н.СМОЛИНА «ОБРАЗОВАНИЕ ДЛЯ ВСЕХ:
ФИЛОСОФИЯ. ЭКОНОМИКА. ПОЛИТИКА. ЗАКОНОДАТЕЛЬСТВО»)

В статье осуществлён глубокий анализ вклада образования в стратегию развития России в XXI веке на основе критического подхода к государственной политике в области образования в оценках члена-корреспондента РАО О.Н. Смолина. Образование определено как системообразующий фактор развития страны. Обоснованы позиции, согласно которым образование страны является пространством столкновения интересов различных хозяйствующих субъектов. В целом, в статье осуществлён политико-экономический анализ трендов развития образования и экономики страны.

Ключевые слова: стратегия развития образования, экономические аспекты образования, методология исследования образования.

В 2014 году вышла работа известного политика, общественного деятеля и не менее известного философа и ученого, член-корреспондента Российской академии образования Олега Николаевича Смолина под названием «Образование для всех: Философия. Экономика. Политика. Законодательство» объемом 1120 страниц [1]. Уже первое знакомство с ее построением, логикой раскрытия заявленной в названии темы, несмотря на то, что она в определенном смысле представляет собой антологию работ автора (статей, докладов, выступлений на разных форумах и разных «трибунах») за более чем 20 лет, позволяет считать, что книга обладает целостностью, фундаментальностью, энциклопедичностью, и является, как определил ректор МГУ им. Ломоносова, академик РАН В.А.Садовничий в первом предисловии, «почти монографией» [1, с. 14], а, по моей оценке, она таковой и является. Книга имеет 15 разделов: (1) «Философия образования и образование новой социально-философской парадигмы», (2) «Ценности образования и образование ценностей», (3) «Экономика образования и образование экономики: сознание и бытие», (4) «Образовательная политика и политическое образование: просветы и тупики», (5) «Из истории радикальных трансформаций российского образования», (6) «Политика управления и управление образовательной политикой», (7) «Образование: законодательство и законодатели», (8) «Образование лиц с ограниченными возможностями здоровья: привилегии во имя равенства», (9) «Так кто есть кто, так кто был кем...»: парламентское измерение образовательной политики», (10) «Не так страшен кризис, как антикризисные меры?», (11) «Битва законов», (12) «Правительство новое, а политика?», (13) «Российская образовательная политика: международный контекст», (14) «Образование – для всех»: от идеи к движению», (15) «Прогнозы и перспективы».

Главный посыл своего концептуально-теоретического построения и одновременно научно-мировоззренческой системы, представленной этой книгой, автор сформулировал так [1, с. 11]:

«...название этой книги не свидетельствует о ее принадлежности к жанру фэнтези, как грустно иронизируют мои друзья, и даже к жанру научной фантастики. Хотя в своё время, услышав при обсуждении бюджета на очередной год от А.Кудрина заявление о том, что Россия будет принимать участие в мероприятиях ооновской программы «Образование – для всех» в странах Азии, Африки и латинской Америки, я пытался задать министру финансов вопрос: а нельзя ли и в России?

За прошедшие годы этот вопрос, увы, актуальности не утратил. Напротив, в стране всё более и более вырисовываются черты «пирамидальной» системы образования, особенно в сфере высшей школы, и даже своеобразной образовательной

сегрегации – особого образования для богатых и управляющих.

Между тем, в отличие от первоначального смысла лозунга «Образование – для всех» в документах ООН и ЮНЕСКО, в нашей стране его идея заключается именно в обеспечении равного доступа к высококачественному образованию, равных образовательных возможностей. В этом смысле его можно было бы сформулировать и так: элитное образование – для всех! При этом элитное образование, как обеспечивающее развитие творческих способностей, мы отличаем от элитарного – доступного лишь тем, кто принадлежит (или мнит себя принадлежащим) к экономической и политической элите.

Повторю: формула «Образование – для всех» – не фэнтези, не научная фантастика, но «категорический императив» для любой страны, которая стремится к модернизации в направлении к «обществу знаний» и желает обеспечить себе достойное будущее среди других народов и государств» (выдел. мною, С.А.).

Свои размышления над книгой О.Н.Смолина я назвал «Образование как системообразующий фактор стратегии развития России в XXI веке».

Во-первых, это действительно «размышления над», а не «отзыв», потому что глубокий анализ этого труда потребует значительного времени, которого у меня пока не оказалось.

Во-вторых, сама работа Олега Николаевича Смолина, вся её идеология, на мой взгляд, исходя уже из моей логики более чем 20-летнего опыта исследования проблемы качества образования, социологии, философии и экономики образования, проблем становления образованиеведения как комплексной науки об образовании, концепции и теории образовательного (или научно-образовательного) общества [2 – 5] требует расширение пространства рефлексии над логикой развития образования, его местом и ролью в общественном и цивилизационном развитии человечества и России в XXI веке.

Почему так формулируется мною теоретический тезис, и он же – императив, – «Образование как системообразующий фактор стратегии развития России в XXI веке»?

Потому что на рубеже XX и XXI веков человечество оказалась в состоянии первой фазы Глобальной Экологической Катастрофы, и выход из экологического тупика истории, реализации императива экологического выживания находятся в пространстве становления научно-образовательного общества [2–5], выполнения требований сформулированного мною еще в 1988–1990 гг. закона опережающего развития качества человека, качества образовательных систем в обществе и качества общественного интеллекта [4].

Потому что во второй половине XX века в ос-

нованиях развития человеческой цивилизации *развернулась Синтетическая Цивилизационная Революция*, включающая в себя 5-ть основных потоков революционных изменений:

- *Системную революцию* (системно-технологическую, системно-информационную и системно-экологическую революции, результатом которых стал резкий скачок в системной организованности по антропогенным причинам, того мира, в котором живет человек);

- *Человеческую революцию* (понятие А. Печчеи, введенное им в работе «Человеческие качества» в середине 70-х годов XX века; человеческая революция в моем определении означает скачок в системной организации внутреннего мира человека, в его «знаниемой», научно-мировоззренческой «вооруженности», позволяющий ему стать адекватным растущей сложности и системности мира, и императиву выживаемости);

- *Интеллектно-Инновационную революцию* (резкий скачок в интеллектуализации любого труда и в уровне материализации интеллекта и знаний в любых технологиях и в строении промышленного (физического) капитала, и порожденный им скачок в инновационной динамике мира), породившую особый класс социально-экономических систем – интеллектоемких, наукоемких, образованиеемких, «быстроходных»;

- *Квалитативную революцию или «революцию качества»;*

- *Рефлексивно-Методологическую революцию* в эволюции единого корпуса знаний;

- *Образовательную революцию*, связанную со становлением научно-образовательного общества и новой парадигмы профессионализма – проблемно-ориентированного, системно-методологически-ангажированного, энциклопедического профессионализма, который призван дополнять узко-специализированный профессионализм и решать «стучащиеся в дверь XXI века» сложные проблемы ноосферного устойчивого развития, выводящие человечество из экологического тупика.

Потому что, исходя из вышеизложенного, образование уже давно вышло из «сферы услуг», и стало, и это надо осознать, «базисом базиса» духовного и материального воспроизводства, т.е. основой и экономического, и социального развития, а наука обретает статус производительной силы и силы управления. Вот почему образование и наука, с учетом вызовов XXI века, есть высший приоритет стратегии развития России в XXI веке, ее системообразующий фактор и системное основание, вне которых все разговоры о модернизации, об инновационном развитии в России превращаются в блеф, в демагогию, относятся к тому жанру фэнтези, на который указывал О.Н.Смолин.

Все указанные мною характеристики пережива-

емой образовательной или научно-образовательной революции, которая затрагивает все основания воспроизводства жизни общества и хозяйственной формы его взаимодействия с Природой – Биосферой и планетой Земля, как суперорганизмами, в тех или иных формулировках присутствуют в научно-концептуальной системе О.Н.Смолина, которую он символически назвал, привязываясь к политике ООН и ЮНЕСКО в сфере образования, «Образование – для всех».

Он подчеркивает следующие *главные положения для стратегии России начала XXI века:*

- *Образование и наука являются основой национальной безопасности России* [1, с. 20 - 22], поскольку она, как система, требует квалифицированных кадров и новой профессиональной культуры, адекватной «уровню развития технологической цивилизации» [1, с. 21];

- *«высокая инерционность систем образования и науки, связанная с характером преемственности культуры вообще, а также с длительным циклом воспроизводства»* [1, с. 22], *требует отказа от «варварской модернизации», и возвращения к «формуле», которая, по сути, есть императив для XXI века, – «через образование и науку – к реформированию общества в интересах большинства народа»* [1, с. 22], и я бы добавил, – и на основе стратегического планирования, адекватного циклическому воспроизводству наук и образования, научных и образовательно-педагогических школ, самого реформирования образования и науки (с учетом научно-технических приоритетов стратегии развития). Нужно отметить, что этот императив совпадает с образовательным императивом В.И.Вернадского, сформулированным им в 1902 году, – «идеал учащегося народа»;

- *требуется разработка «концепции опережающего развития России на базе образовательной и научно-инновационной политики»* [1, с. 37], что соответствует вышеуказанному закону опережающего развития качества человека, качества общественного интеллекта (а общественный интеллект есть единство науки, культуры и образования, проявляющееся в качестве управления будущим со стороны общества как целого) и качества образовательных систем в обществе [4];

- *необходимо повышение качества фундаментального образования на всех ступенях непрерывного образования, исходя из «урока» Ломоносова – «фундаментальность образования как основа его прикладного значения»* [1, с. 55];

- *высший приоритет развития образования ставит проблему высокого социального статуса учителя с постановкой проблемы воспитания учителя новой формации, адекватного вызовам XXI века.* Отмечу, что в 90-х годах XX века на ключевую роль «Системы «Учитель», как механизм перехода

человечества в «эпоху Ноосферы», решающую проблему гармоничного развития человечества во взаимодействии с Природой, указывал академик АН СССР, затем РАН, Н.Н.Моисеев. О.Н.Смолин напоминает «полузабытое изречение К.Маркса из «Тезисов о Фейербахе»: «Материалистическое учение о том, что люди суть продукты обстоятельств и воспитания, что, следовательно, изменившиеся люди суть продукты иных обстоятельств и измененного воспитания, – это учение забывает, что обстоятельства изменяются *именно людьми* и что воспитатель сам должен быть воспитан» (Маркс К. Тезисы о Фейербахе// Маркс К., Энгельс Ф. Соч., 2-е изд., т.3, с. 2). Поэтому, правильно указывает О.Н.Смолин, ключевым фактором в реализации изменений в качестве самого образования, и, следовательно, в реализации «человеческой революции», на которую я указывал выше, служит качество педагогических кадров и здесь должна появиться *государственная программа «Педагогические кадры»* [1, с. 61]. К сожалению, политика Минобрнауки в 2011–2014гг., устроившая де-факто сокращение сложившейся системы высшего педагогического образования в России и погром многих педвузов и их научных школ (об этом свидетельствует ликвидация Вологодского государственного педагогического университета, отнесенного к списку «неэффективных вузов» осенью 2011 года, что привело к преждевременной кончине его ректора Лешукова А.П.), находится в прямом противоречии с потребностями в стратегии прогрессивного развития России в XXI веке;

- *возвращение стратегии России, как цивилизации, приоритета духовных оснований, которые всегда ей были присущи.* Неслучайно А.С.Панарин отнес Россию в своей типологии в монографии «Реванш истории» [6] к типу «духовных цивилизаций». О.Н.Смолин подчеркивает, что «духовность – это исторически сформировавшийся тип культурной ориентации, при котором неутилитарные (человеческие, «постматериальные») ценности занимают высокое (или даже ведущее) место в ценностной иерархии общества и человека. Именно такой тип ориентации был характерен для российской культуры, по меньшей мере, в XIX – XX веках, причем как в досоветский, так и в советский периоды, для деятелей культуры разных политических направлений и религиозных верований» [1, с. 69]. Это дает О.Н.Смолину определить *Россию как «духовно-ориентированную цивилизацию»*. Данное положение по-своему, т.е. в своей логике аргументации, воспроизводилось и в моих работах по философии истории России. Подчеркну, что *этот примат духовного начала над материальным началом*, который характерен для России на протяжении всей ее истории, в какой-то мере детерминирован просторами северной Евразии, территорию которой она занимает, суровостью климата, с одной стороны, и большим

«пространством – временем» бытия, с другой стороны, общинностью, *становится основанием императива экологического выживания человечества в XXI веке* [7];

- *экономика образования должна соответствовать миссии образования в стратегии развития России в XXI веке, уже в моем определении – должна соответствовать своему статусу как базису базиса воспроизводства самой экономики в новых условиях, когда технологический базис становится все более и более наукоемким, интеллектоемким и образованиеемким.* В книге О.Н.Смолина, на мой взгляд, это положение опосредованно присутствует. Он бьет тревогу:

- *по поводу монетарной формы обессточивания образования, лишения финансовых ресурсов таких форм деятельности работников образования, как, например, книго-издательская деятельность (хотя в первой редакции Закона об образовании предусматривалась норма субсидирования этой деятельности в форме 10% от заработной платы [1, с. 203]),*

- *по поводу отсутствия у работников образования «статуса госслужащих», что увеличивает разрыв в оплате работников образования и бюрократии, когда уровень оплаты труда работников сферы образования намного ниже уровня оплаты труда чиновников, причисленных к статусу госслужащих.*

Падение качества образования и его конкурентоспособности, как показывает О.Н.Смолин, связано именно с применением оценочных процедур, исходя из критерия рыночной эффективности («подмена в школе образовательных отношений рыночно-бюрократическими»; работники, управляющие образованием, становятся «кассирами» от управления; «попытка коммерциализации социального сектора приводит к тому, что он перестает работать по прямому назначению – служит извлечению прибыли, а не гражданам» [1, с. 195]). О.Н.Смолин подчеркивает: «рыночные принципы оплаты учительского труда представляют собой часть новой образовательной системы, наряду с концепцией образовательных услуг, бюрократической отчетности, формализованным ЕГЭ и т.п. К лучшим отечественным традициям эта система отношения не имеет, вопреки заявлениям «медведей на воеводстве» тащит страну не вперед, а назад» [1, с. 195]. Данное высказывание О.Н.Смолина можно усилить: образовательные реформы рыночно-капиталистической ориентации блокировали прогрессивное развитие российского образования, отбросили его исторически назад, и таким образом стали барьером на пути реализации образовательного императива как одного из главных оснований стратегии России в XXI веке. События 2014 года делают этот вывод еще более актуальным.

Собственно говоря в разделе «Радикальная трансформация российского общества как социально-политический контекст образовательной политики» О.Н.Смолин указывает, что рыночно-капиталистические реформы 90-х годов XX века есть своеобразная «революция», приведшая к *«российской революционной катастрофе конца XX века»*, которая по сути есть катастрофа системная, поскольку имеет измерения:

- *«катастрофа социально-экономической»* (поголовье скота сократилось вдвое, до уровня 1946 года, посевные площади уменьшились на 30 млн. га, сбор зерна упал со 116 млн. т в 1990 г. до 85 в 2001 г., внесение удобрений на 1 га пашни в России сократилось по объему в 20 раз, объем валового внутреннего продукта по отношению к 1990 году сократился с 1 трлн. до 350 млрд. долларов, тогда как Китай за этот же период увеличил ВВП примерно с 350 млрд. до 1 трлн. долларов и т.д.);

- *«катастрофы финансовой»* (многократное сокращение бюджета, лавинообразный рост внешнего долга, гиперинфляция, вывоз капитала, что привело к тому, что к концу 90-х годов федеральный бюджет стал меньше чем в Греции или Финляндии, в 2 раза меньше бюджета Швеции, в 3,5 раза – бюджета Голландии);

- *катастрофы социотехнологической»* (опережающее падение инвестиций в производительную экономику, в промышленность, в образование, выбытие основных фондов, рост аварийности, «на рубеже XXI в. выбытие основных фондов в стране превышало их наращивание примерно в 5 раз»);

- *«катастрофы социальной»* (падение уровня жизни, обесценение честного труда, рост социального неравенства, распространение бедности, массовая детская беспризорность, массовая безработица; «по оценкам лидера Федерации независимых профсоюзов России (ФНПР) М.Шмакова в 1998 г. средняя зарплата в стране составляла 170 долларов, тогда как в октябре 2002 г. – 130 долларов», что «в 8–10 раз ниже, чем в индустриально развитых странах, в «клуб» которых стремится Россия»);

- *«катастрофы социально-нравственной»* («криминализация общества; наркотизация населения; эпидемии болезней, вызываемых антисоциальным поведением населения; замещение в массовом сознании социальных и патриотических ценностей антисоциальными и антипатриотическими»);

- *«катастрофы социально-демографической»* (превышение уровня смертности над рождаемостью – «русский крест»; и другие характеристики этой катастрофы);

- *«катастрофы геополитической»* («крушение сверхдержавы» в лице СССР; формирование однополярного мира; «перекрестные угрозы национальной безопасности» и др.) [1, с. 236–248].

И хотя Россия за последние 12 лет частично по

каким-то направлениям чуть-чуть положение выправила, из «ямы» этой системной катастрофы окончательно не вышла, что показала логика событий 2014 года.

Особое место в книге О.Н.Смолина занимает в разделе «Битва законов» анализ того правительственного проекта Федерального Закона «Об образовании» в Российской Федерации в сравнении с выдвинутым альтернативным законопроектом КПРФ под девизом «Образование – для всех» (ОДВ). Этот анализ представлен в виде таблицы сравнения, охватывающей 44 «линии сравнения». Поскольку был принят в 2010 году именно правительственный закон и поскольку его разрушительные последствия проявились за последние 4 года, *назову некоторые позиции критики Смолина, которые не потеряли актуальности для стратегии развития России в XXI веке* [1, с. 750–760]:

- *отсутствует норма – «доля расходов консолидированного бюджета РФ на образование»* (в проекте КПРФ предлагалась норма – «не меньше 7% от объема ВВП в РФ», что правильно, поскольку это – минимальный порог того основания, на котором только и возможна действительная модернизация; в настоящее время, по состоянию на 2010 год, она составляла 3,5%, в то время как в СССР, по данным Мирового банка, в 1970 г. составляла 7%);

- *отсутствует норма – «доля расходов федерального бюджета на высшее образование»* (в проекте КПРФ предлагалась норма не менее 5% от расходной части федерального бюджета);

- *норма правительственного варианта Федерального Закона, исходя из либерально-рыночной установки в образовательной политике, – «подушевое финансирование»* (т.е. принцип – кто выживает на рынке образовательных услуг, тот и выживает, исходя из скрытого ложного постулата, что рынок, как механизм регулирования, оптимизирует структуру образования), в то время как норма альтернативного варианта КПРФ «нормативное финансирование, при котором не менее 30% финансовых средств учреждение получает по смете, независимо от числа обучающихся, а остальные средства – по подушевому принципу»;

- *норма в области налогообложения образовательной деятельности* (норма в правительственном варианте Федерального закона отсутствует, предусматривался лишь механизм компенсации; в проекте КПРФ предлагалась норма, и на мой взгляд правильная: «в части доходов, направляемых на образовательный процесс (включая зарплату) в данном учреждении (в том числе негосударственном), оно освобождается от всех налогов и платежей»);

- *норма «уровень зарплаты педагогических работников»* (в правительственном варианте Федерального Закона, который и был принят такая норма отсутствует; в варианте законопроекта КПРФ

предложена норма «средние ставки педагогических работников образовательных учреждений устанавливаются выше средней заработной платы в промышленном производстве»);

· норма «итоговая аттестация в школе» по Федеральному Закону правительства утверждалась в форме «основной формы – ЕГЭ с использованием тестов-подобных заданий с выбором ответа»; к чему это привело, каким отрицательным последствиям, мы знаем, на эту тему написано много; норма в альтернативном варианте КППФ формулируется так: «Экзамен в традиционной форме с участием внешних экзаменаторов; желающие выпускники вправе сдать ЕГЭ; тестирование можно применять для текущего контроля знаний».

И хотя «Битва законов» завершилась «поражением» альтернативного законопроекта, но по сути эта «битва» не закончилась, она продолжается, только «секундантом» в этой битве стало «историческое время», и этот «секундант» подтверждает историческую правду за законопроектом КППФ. А онтологическая Правда, или правда Истории как в свое время показал В.Г.Комаров [8], обладает, по отношению к онтологической лжи, одной особенностью – она всегда побеждает.

О.Н.Смолин в работе жестко разоблачает фискально-либеральную модель финансовой политики А.Кудрина, назвав ее «кудриномикой» [1, с. 903]. В выступлении на пленарном заседании Государственной Думы от фракции КППФ он отметил, реагируя на заявление А.Кудрина, что «Госдума проспала два года»: «... как говорил Наум Коржавин, нельзя в России никого будить. Уж лучше спать, чем с добрым видом и на голубом глазу делать то, что предлагает г-н Кудрин: повышать пенсионный возраст, еще быстрее сокращать интеллигенцию и других работников бюджетной сферы, сворачивать последние остатки социальных гарантий и т.п. Хорошо помню мои дискуссии с экс-министром финансов, оставшимся в стенограммах Госдумы. Тогда я уговаривал его примерно следующим образом: *нельзя же помогать одним банкирам! Поймите же, что интеллигенция, ветераны, дети и инвалиды – это тоже люди. Уж если по-другому нельзя, давайте объявим их банковским сектором!* В ответ неизменно звучало: *нельзя!* И Дума голосовала, как сказал бы Пушкин, «по манию царя» [1, с. 905].

Что такое «кудриномика» по О.Н.Смолину?

Это такая, если прибегнуть к понятию Ю.М.Осипова, «финансономика», в которой «социальные права человека реализуются у нас из рук вон плохо», когда продолжает действовать «плоская» 13-процентная шкала налогообложения личных доходов, когда «часть отечественных либералов надеются решить проблему прав человека в России по известной формуле героя Ильфа и Петрова: Запад нам поможет» [1, с. 906] (а как

он нам помогает, мы ощутили в форме экономических санкций Запада в 2014 году, как его ответ на провозглашение независимой внешней политики, исходя из собственных геополитических интересов России).

О.Н.Смолин – лидер общественного движения «Образование – для всех». Он – «рыцарь» в той великой и достойной человека борьбе, которая ставит образование, самоутверждение личности через образование и творческий труд на благо России высшим приоритетом развития России в XXI веке.

Он бьет тревогу по поводу, что «на протяжении большей части послесоветского периода Россия оставалась страной с низким уровнем патриотического воспитания молодежи» [1, с. 1023], и только в 2014 году с положением в области патриотического воспитания стало выправляться.

Смолин обращает внимание на «дефицит духовных скреп» в российском обществе [1, с. 1022], на «кризис чтения», хотя «в досоветскую и советскую эпоху Россия была страной литературоцентричной, а Советской Союз – одной из самых читающих стран мира» [1, с. 1007]. Он ставит *вопрос о возвращении понятию «просвещения» высокого социально-нравственного статуса*. Им приводятся слова Канта, которые, спустя почти 220 – 230 лет, звучат актуально для нашего времени и для диалога в России по поводу стратегии ее развития в XXI веке: «Если у меня есть книга, мыслящая за меня, если у меня есть духовный пастырь, совесть которого может заменить мою, и врач, предписывающий мне такой-то образ жизни... то мне нечего и утруждать себя. Мне нет надобности мыслить, если я в состоянии платить; этим скучным делом займутся вместо меня другие» [1, с. 1006].

Но XXI век раскачивает колокол экологической тревоги. Есть данные, что человечество может перейти «точку невозврата» в районе 2030 года. Рыночно-капиталистической системе подписала смертельный Приговор в форме экологической гибели сама Природа.

Выход у человечества из экологического тупика Истории связан со стратегией перехода к Ноосферному Экологическому Духовному Социализму на базе научно-образовательного общества, который только и может дать человечеству единственную модель устойчивого прогрессивного развития – управляемую социоприродную эволюцию на базе общественного интеллекта.

Наступила Эпоха Великого Эволюционного Перелома, и ее «вектор» – ноосферное развитие, когда человек обретает космопланетарное сознание и космопланетарную ответственность за будущее всего Живого на Земле, что в свою очередь означает становление научно-образовательного общества, в котором образование выполняет роль базиса базиса восходящего воспроизводства жизни общества на

базе интеллектоемких наукоемких и образованиеемких технологий, а наука обеспечивает тот уровень прогностической силы управления социоприродной эволюцией, который элиминирует поток «футурошоков» в форме непредсказуемых экологических катастроф антропогенного (техногенного, социогенного) происхождения.

Императив выживаемости в XXI веке поставил предел рынку и рыночным механизмами развития, востребует управляемую, на планово-стратегической основе, экономику, которая в свою очередь поднимает образование на высший уровень приоритета.

Кому, как не России, евразийской цивилизации, являющейся центром устойчивости и неустойчивости мира, выстраивать стратегию развития в XXI веке на основе становления научно-образовательного общества и научно-образовательной экономики! А это в свою очередь требует смены самого подхода к образовательной политике, отказа от ее либерально-рыночного курса, который уже завел российское образование в «тупик деградации».

И на этом пути книга Олега Николаевича Смолина «Образование – для всех» сыграет свою историческую миссию. Ее главное достоинство – она будит мысль, она предстает как своеобразный манифест высочайшей исторической миссии образования в России и в мире на рубеже веков и в начале XXI века. А.Е.Карпов, двенадцатый чемпион мира по шахматам (1975 – 1985) о Смолине высказался так: «Смолин – очень яркий человек, с удивительно острым умом. ... Сегодня нам нужны такие независимые люди с четкой позицией. ... такие люди нужны в нашей политической элите» [1, с. 1078].

Книга О.Н.Смолина, с которой мне удалось познакомиться благодаря В.В. Чекмареву (он предоставил эту книгу мне для прочтения, когда я был по делам в Костроме), есть яркое подтверждение этой оценке А.Е.Карпова.

На этом я свои размышления над книгой заканчиваю. Я хотел бы, чтобы с этим замечательным

творением ума Смолина познакомилось как можно больше заинтересованных читателей. И тогда, я надеюсь, ее идеи превратятся в материальную силу нашего исторического движения.

Библиографический список

1. Смолин, О.Н. Образование – для всех: Философия. Экономика. Политика. Законодательство/ О.Н.Смолин, [Текст]/ 2-е изд. перераб., и доп. – М.: ИКП «Академ-книга», 2014. – 1120 с.
2. Субетто, А.И. Битва за высшее образование России (1992 – 2003)/ А.И.Субетто, В.В. Чекмарев, [Текст]. – СПб. – Кострома: КГУ им. Н.А.Некрасова, 2003. – 310 с.
3. Субетто, А.И. Образовательное общество как форма реализации стратегии развития образования в XXI веке/ А.И.Субетто, Г.М.Иманов, [Текст]. – СПб.: Астерион, 2008. – 310 с.
4. Субетто, А.И. Опережающее развитие человека, качества общественных педагогических систем и качества общественного интеллекта – социалистический императив/ А.И.Субетто, [Текст]. – М.: Исследоват. центр Гособразования СССР, 1990. – 84с.
5. Научно-образовательное общество как носитель реализации императива экологического выживания человечества в XXI веке: Коллективная монография / Под науч. ред. А.И.Субетто. – СПб.: Астерион, 2014. – 150 с.
6. Панарин, А.С. Реванш истории: российская стратегическая инициатива в XXI веке/ А.С.Панарин, [Текст]. – М.: «Логос», 1998. – 392 с.
7. Субетто, А.И. Ноосферно-научные и духовно-нравственные основания выживания человечества в XXI веке (научный доклад на V Всемирный Научный Конгресс)/ А.И.Субетто, [Текст]/ Под науч. ред. Л.А. Зеленова. – СПб.: Астерион, 2013. – 20 с.
8. Комаров, В.Г. Правда: онтологическое оправдание социального разума/ В.Г.Комаров, [Текст]/ Под ред. В.Я.Ельмеева. – СПб.: СПбГУ, 2001. – 556 с.

Subetto A

EDUCATION AS A SYSTEM FACTOR OF STRATEGY OF DEVELOPMENT OF RUSSIA IN XXI CENTURY (REFLECTIONS ON THE BOOK O.N. SMOLIN "EDUCATION FOR ALL: PHILOSOPHY. ECONOMY. POLICY. LEGISLATION")

The article Implemented a deep analysis of the contribution of education in the development strategy of Russia in XXI century on the basis of a critical approach to public policy in the field of education in the estimates Corresponding Member RAO O. Smolin. Education is defined as a system-forming factor of development. Substantiates the position that the country's education is a space of conflict of interests of various entities. In general, the article Implemented politico-economic analysis of the development trends of education and economy.

Keywords: education; development strategy; economic aspects of education; research methodology education

МЕТОДОЛОГИЯ, ТЕОРИЯ И МЕТОДИКА ЭКОНОМИКИ ОБРАЗОВАНИЯ

УДК 374.7; 689.3.082

Бочкарева Т.С.

ЭФФЕКТИВНОСТЬ ПРОФЕССИОНАЛЬНОЙ ПОДГОТОВКИ ОПЕРАТОРОВ ТРАНСПОРТНЫХ СРЕДСТВ

В статье рассматривается актуальная проблема эффективной профессиональной подготовки операторов транспортных средств в автошколах с целью снижения «человеческого фактора» в транспортных происшествиях. Эффективность подготовки операторов транспортных средств возрастает при учете психофизиологических факторов.

Ключевые слова: оператор транспортных средств, «человеческий фактор», проблема профессиональной подготовки.

В настоящее время в России и в мире в целом возникло противоречие между сложившейся транспортной ситуацией и системой обучения, воспитания культуры профессионализма операторов транспортных средств, водителей, капитанов воздушных и морских судов и других участников движения. Более 85% ДТП в России происходит по вине водителей автотранспортных средств [2]. Нескончаемо число аварий на воде и в воздухе по вине так называемого «человеческого фактора». Это и падение лайнера аэробуса 320 в Альпах и гибель 150 пассажиров; затопление теплохода «Булгария» с гибелью 120 человек в Татарстане; затопление и гибель более 62 рыбаков рыболовецкого судна «Дальний Восток» в Охотском море и др., список можно продолжать.

Основными причинами транспортных происшествий являются: плохая профессиональная подготовка операторов (водителей, летчиков, капитанов), невнимательность и вредные привычки; неадекватные реакции в пути, юридическая безответственность за совершенные правонарушения, завышенная самооценка своих операторских (водительских) способностей.

Совершенствование отбора и подготовки операторов транспортных средств, улучшение условий их профессиональной деятельности имеет два направления [1]. Целью первого является исключение (по возможности!) условий, так или иначе способствующих «опасному поведению» операторов. К таким условиям относятся как *внутренние факторы*, порождающие ненормальные состояния водителей (болезнь, утомление, алкоголь, наркотические и лекарственные препараты, личные проблемы и др.), так и *внешние*, провоцирующие их ошибочные действия (погодные условия, помехи в работе, стрессоры и пр.).

Знание «ПДД» не освобождает от необходимости знания «УДД» «уступи дураку дорогу». Если

человек идиот, то это надолго, «он идет (едет) – куда смотрит, а надо смотреть – куда идешь (едешь)», что характерно для профессионалов, операторов транспортных средств. Поэтому второе направление – необходимость считаться с закономерностями психики операторов, водителей транспортных средств, действующих и в нормальных условиях и в аварийных ситуациях, поскольку отрицание этого процесса может приводить к возникновению трагических ситуаций и катастроф в воздухе, на воде и др. [2].

Целью обучения операторов транспортных средств [7] является достижение учащимися *знаний, умений и навыков* и дальнейшим *владением* на практике *способностью управления автомобилем*.

Знания – способность воспроизвести в памяти приобретенную при обучении информацию. *Умение* – способность осознанно применять полученные знания на практике, выполнять какую-то работу (операцию, прием). *Навык* – это умение, доведенное тренировкой до автоматизма.

Знания, умения и навыки не приводят автоматически к *профессиональному владению способностью управления транспортным средством* в любых ситуациях, т.е. *владеть, не теряя самообладания*, может только профессионал [8].

Достижение знаний может иметь самостоятельную цель, не связанную с третьим этапом обучения – владением навыками. Это относится, например, к изучению Правил дорожного движения. Однако Правила дорожного движения имеют определенную связь со вторым этапом обучения – умением, так как знание Правил ведет обучаемого к умению применять их в практике управления автомобилем.

Особенности психофизиологической деятельности оператора, в частности водителя транспортных средств, заключаются в следующем.

Оператором системы: «Водитель – автомобиль – дорога» является водитель, который должен все-

гда предвидеть, в какой ситуации он может оказаться, и знать, каким образом в ней действовать [3]. Водитель должен быстро и точно реагировать на раздражители, оценивать значение окружающих объектов и постоянно (иногда мгновенно) переключать свое внимание с одного объекта на другой.

Схема управления автомобилем с позиции психологии такова. Через *ощущения* (в основном зрение и слух) водитель получает информацию из внешней среды [4]. Внешние раздражители (сигнальные огни, звуки и т.д.) действуют на органы восприятия, где информация преобразуется в нервные импульсы, поступающие затем в центральную нервную систему – головной и спинной мозг где принимается решение.

К информации, поступающей извне, добавляются из памяти, ранее приобретенные знания, а также информация, поступающая в ходе действий через обратную связь, и только после этого вводится в работу нужная группа мышц для совершения необходимого движения. На действия водителя влияют внутренние раздражители (боль, эмоции и др.), которые могут привести к возникновению опасной *аварийной ситуации*. Алгоритм действий водителя при движении представлен на (рисунке 1).

Описание свойства нервной системы и способности, развивающиеся в повседневной деятельности, составляют совокупность качеств, необходимых водителю. Быстрота же и точность реакции имеют особое значение в условиях дефицита времени. В лабораторных условиях *время реакции* составляет

0,1–0,3 с. В дорожных условиях, когда водитель реагирует на несколько раздражителей, время реакции увеличивается.

В нормальных рабочих условиях и при хорошем здоровье водителя время его реакции 0,8 – 1,0 с. и выше.

В случае усталости время реакции увеличивается. То же происходит по мере старения, при интенсификации темпа работы, преобладании отрицательных эмоций и неправильном режиме дня. Время реакции уменьшается по мере повышения опыта работы и профессионализма оператора транспортных средств.

Быстрая реакция спасает от ДТП тех, кто должен принимать решения в условиях острого дефицита времени. У профессионального водителя врожденные свойства нервной системы (динамичность возбуждения и торможения, их уравновешенность и подвижность) должны соответствовать профессии оператора транспортных средств.

Время реакции человека состоит из двух периодов: *латентного* (скрытого), который измеряется временем от момента появления раздражителя до начала движения, и *моторного*, измеряемого временем движения. В течение латентного периода протекают процессы, связанные с ощущением и восприятием, оценкой и прогнозированием обстановки, а также выработкой решения. Примерная продолжительность латентного периода простой реакции на свет составляет 0,2 с, а на звук – 0,14 с., зависит от индивидуальных психофизиологических



Рис. 1 – Алгоритм действий водителя при движении автомобиля

особенностей водителя, его состояния и опыта, а также от транспортной ситуации.

Время моторного периода зависит от сложности выполняемого действия, возраста водителя, а также от степени неожиданности сигнала. Среднее время моторного периода реакции на красный сигнал светофора водителя в возрасте 18–22 лет равно 0,48–0,56 с в возрасте 45–60 лет – 0,78–1,90 с, а сложной реакции – соответственно 1,05–1,96с и 1,59–2,61с.

В сложной дорожно-транспортной ситуации, время увеличивается в среднем на 20%, а при семи сигналах – почти на 50% .

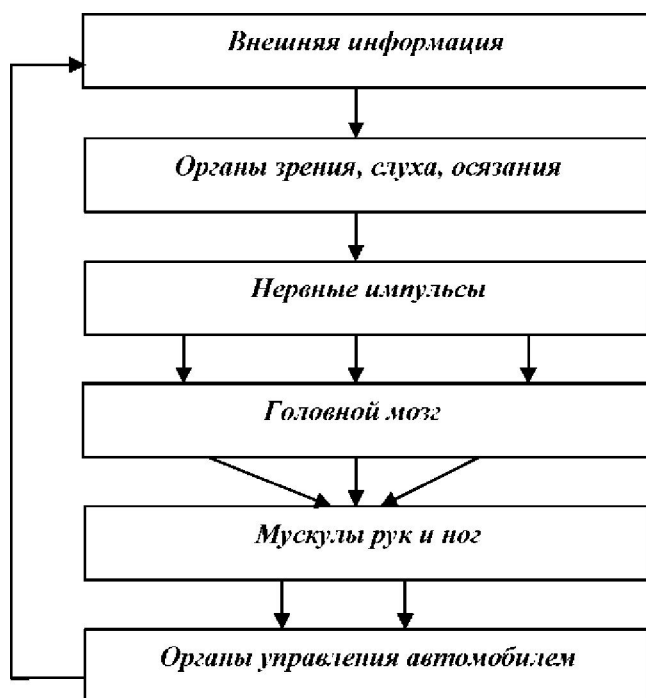
Увеличение скорости влечет за собой заметное сокращение поля концентрации внимания, что существенно ухудшает восприятие участков дороги, расположенных вне этого поля. Глаз человека охватывает определенную зону пространства, называемую полем зрения. Границы поля зрения показаны на (рисунке 2).

Центральная часть поля зрения просматривается обоими глазами, а боковые части его – только одним левым или правым глазом. Ширина поля зрения в горизонтальном направлении доходит до 110°.

Способность глаз различать форму предмета даже на значительном его удалении называется остротой зрения, которая определяется минимальным расстоянием между двумя точками или линиями, когда глаз воспринимает их раздельно.

Наиболее острое зрение – центральное в конусе с углом 3°–4°, хорошая острота зрения – в конусе 7°–8°, удовлетворительное – в конусе 12°–14°. Предметы, расположенные за пределами 14°, обычно видны без ясных деталей и цвета. Острота бокового зрения ниже в 4 раза, чем острота центрального.

При нормальной остроте зрения водитель четко ощущает форму дорожных знаков и все объекты на дороге.

Для перевода взгляда требуется определенное время. Это увеличивает время, необходимое для составления программы действий, поэтому движения управления запаздывают. Для перевода взгляда вправо или влево затрачивается, 0,15–0,23 с, фиксации взгляда затрачивается ещё 0,1–0,3 с. На полный осмотр затрачивается 0,50–1,16с. Сокращение времени, затрачиваемого для перемещения взгляда в зеркало заднего вида, достигается установкой зеркал у некоторых автомобилей на крыльях.

Поле зрения изменяется в зависимости от скорости движения. При 40 км/ч поле зрения – 100°, при 70 км/ч – 40°, при 150 км/ч – только 5°.

Ограниченностью поля зрения и потребностью определенного времени на перевод взгляда объясняются два важных требования безопасности движения.

Перед перекрестком надо уменьшать скорость движения. Приближаясь со скоростью 70 км/ч, водитель видит только те объекты, которые попадают в угол зрения 40°. Вне этого угла он без перевода взгляда ничего не видит. На перевод взгляда и полное обозрение ситуации впереди затрачивается 1 с., плюс время реакции (1 с), итого 2 с. За это время автомобиль, движущийся со скоростью 70 км/ч, проходит около 40 м. Если на перекрестке с бокового направления появится другое транспортное средство, то тормозить будет уже поздно.

Опасность сбоку можно заметить только при умеренной скорости. Для получения своевременной информации при увеличении скорости взгляд

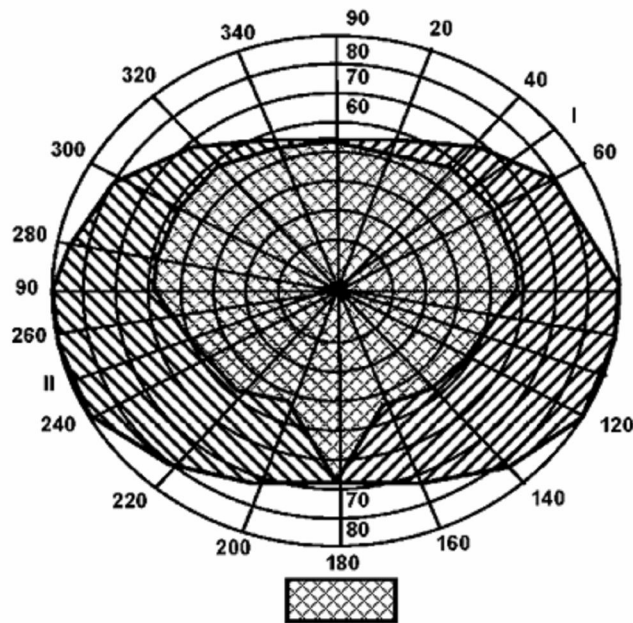

Поле зрения левого глаза

Поле зрения правого глаза

Рис. 2 – Границы поля зрения глаз водителя

необходимо направлять дальше вперед. Например, при скорости 60 км/ч – на 90–100 м, при 90 км/ч – уже на 180–200 м.

Во время движения водитель воспринимает окружающую среду – других участников движения, дорогу, дорожные знаки, сигналы светофора и др. Поступающие сигналы раздражают окончания зрительных, слуховых и других нервов. Возбуждение передается в область мозга, соответствующую данному органу чувств. Создается сложная система временных нервных связей, определяющая *цельный образ объекта*, затем следует необходимое действие.

Водитель должен хорошо различать цвета. Не менее важным для водителя является глазомер, т.е. правильное определение расстояния и скорости. Правильное восприятие ширины проезжей части, расстояния до движущегося впереди и навстречу автомобиля и его скорости приобретаетсся тренировкой и опытом.

Наряду со зрительным не менее важным для водителя являются *вестибулярное, мышечное и слуховое ощущения*.

Под *вестибулярным ощущением* подразумевается способность водителя воспринимать изменение скорости, направление движения, оценку толчков, колебаний, заноса и увода автомобиля, а также точность ориентации в пространстве. Восприятие изменения скорости необходимо водителю для правильной оценки возможности обгона, проезда перекрестков, объезда препятствия и выполнения других маневров, следовательно, усложнению и возникновению опасной ситуации.

Отсутствие чувства правильной оценки толчков, колебаний, заносов и увода автомобиля может привести к потере управления, резкому изменению направления движения и даже опрокидыванию автомобиля. Неправильный выбор скорости на повороте и неправильная оценка центробежной силы могут привести к заносу и опрокидыванию автомобиля.

Мышечное ощущение – это способность человека дозировать усилие, прилагаемое к рулевому колесу и педалям. Усилие, прилагаемое к органам управления, должно соответствовать предлагаемому маневру.

Слуховое ощущение, характеризуемое остротой слуха и точностью определения местонахождения источника звука, играет важную роль в работе водителя.

Эмоции, переживания вызывают в организме различные изменения и имеют особенно сильное влияние на внимание и время реакции. Положительные эмоции делают человека бодрым и уверенным в себе. Веселое настроение способствует хорошей реакции, вниманию, координации движений и другим психологическим процессам, снижая тем самым

вероятность опасных ситуаций на дорогах. Напротив, *отрицательные эмоции, раздражение, личные проблемы*, и другие факторы, портящие настроение, препятствуют нормальному протеканию психических процессов и увеличивают опасность совершения транспортного происшествия. Это основные психофизические и психические качества оператора, которые необходимо учитывать по обеспечению безопасности движения.

Стандартный путь получения прав на управление транспортными средствами проходит через «образовательные учреждения... имеющие лицензию на осуществление образовательной деятельности», то есть автошколы. В договоре на оказание образовательных услуг автошколой написано, что автошкола «обязуется *обучать* человека управлять транспортным средством». О том, что автошкола обязуется *научить* человека управлять автомобилем, речи не идет [5]. Такие лингвистические тонкости могут освобождать автошколы от ответственности за результат обучения и рост аварий на дорогах из-за таких водителей.

Библиографический список

1. Базылевич, Т.Ф. Дифференциальная психофизиология и психология: ключевые идеи: монография / Т.Ф. Базылевич. – М.: ИНФРА-М, 2014. 340 с. – Режим доступа: <http://znanium.com/>
2. Богданов М.В. Развитие профессионально-важных качеств водителей автотранспорта средствами и методами подготовки спортсменов-автогонщиков: дисс. канд. пед. наук : Санкт-Петербург, 2010.
3. Приказ Минобрнауки РФ от 26 декабря 2013 № 1408 «Об утверждении примерных программ обучения водителей транспортных средств соответствующих категорий и подкатегорий. Российская газета № 172/1/(6441/1) 1 августа 2014 г. www.rg.ru.
4. Филимонов С.В., Тальшев С.Г., Илясов Ю.В. Основы управления транспортными средствами и безопасность движения: учеб. пособие. Пенза: Изд-во Пенз. гос. ун-та, 2007. 98 с.
5. Азбель А.А. О необходимости мониторинга и разработки стандартов подготовки инструкторов автошкол: сб. докл. и стат. целев. конф. // Системы организации и управления безопасностью движения: СПб. СПб гос. архит. строит. ун-т., 2009 – с. 51.
6. Бочкарева Т.С. Зависимость профессиональной подготовки водителей от психотипа и психомоторики водителей автотранспорта: сб. статей XII Междун. научн. конф. // Синергетика природных, технических и социально-экономических систем. Тольятти: Изд-во ПВГУС, 2014. С 113–116.
7. Долгов И.А. Анализ управляемого движения автомобиля в системе «Водитель-автомобиль-дорога» математическими методами. Автореферат дисс. на соиск. уч. степ. к.т.н. (05.05.03). – Москва, МАДИ,

2013.

8. Бочкарев А.И., Чекмарев В.В. Почему «не берет» профессиональное образование инновацион-

ную экономику страны? // Вестник КГУ им. Н.А. Некрасова. № 3. 2013. – С. 54–57.

Bochkareva T.

EFFICIENCY OF PROFESSIONAL TRAINING OPERATORS OF VEHICLES

In the article the actual problem of effective training vehicle operators in driving schools in order to reduce the «human factor» in traffic accidents. The effectiveness of training for operators of vehicles increases with allowance psycho-physiological factors.

Keywords: operator of vehicle, the «human factor», the problem of professional training.

УДК 658.152

Дятлов С.А., Шубаева В.Г.

СЕТЕВЫЕ ФОРМЫ ФУНКЦИОНИРОВАНИЯ ИНТЕЛЛЕКТУАЛЬНОГО КАПИТАЛА В ГЛОБАЛЬНОЙ ИНФОРМАЦИОННОЙ ЭКОНОМИКЕ*

Объектом исследования осуществленного авторами, является сетевые формы функционирования интеллектуального капитала. Авторами предложены новые подходы к определению сетевых форм в контексте информационной экономики. Показан тренд глобализации информационной экономики. Определено новое содержание интеллектуального капитала в контексте сетевизации экономических процессов.

Ключевые слова: интеллектуальный капитал, информационная экономика, сетевизация экономических процессов, формы функционирования интеллектуального капитала.

В условиях глобальной информационно-сетевой экономики возрастает значение информации, знаний, интеллектуального капитала, усиливается информационная мобильность работников, возникает дистанционная занятость в сети. Важнейшими сферами, определяющими высокую конкурентоспособность фирм и стран, становятся сферы воспроизводства информации, научных знаний, интеллектуального капитала. Интеллектуальный капитал, включающий в качестве своих компонентов научные знания, инновационность, креативные способности, квалификацию и специализированные навыки работников, ноу-хау, интеллектуальную собственность, является сегодня главным источником высокой конкурентоспособности и ключевым фактором динамичного и устойчивого инновационного экономического роста.

Высокообразованный специалист-инноватор, являющийся носителем информационно-интеллектуального капитала, включенный в глобальную распределенную, сетевую общественно-коммуникационную систему является главным творческим субъектом создания опережающих полифункциональных, доминантных инноваций, обеспечивающих успех в современной гиперконкурентной борьбе. В целом происходит интеллектуализация труда, капитала, институтов регулирования, возрастание информационно-знаниевой емкости современной экономики.

Интеллектуально-сетевой капитал является ре-

сурсом «полифункционального значения», выполняет множество функций и имеет многообразные функциональные формы проявления в системе глобальной информационной экономики: профессионально-квалификационные способности и компетенции работника, нематериальные активы компаний, объекты интеллектуальной собственности, институты электронного правительства, сетевые сообщества и социальные сети.

В современной информационно-сетевой экономике интеллектуально-сетевой капитал имеет полифункциональную природу и рассматривается как результат связи и взаимодействия рыночных, плановых и сетевых начал. В силу чего интеллектуально-сетевой капитал в процессе своего полифункционально-воспроизводственного оборота выступает одновременно в трех формах: как общественное благо, как рыночный товар (капитализируемый актив) и как коэволюционное общественно-рыночное сетевое благо (т.е. как одновременно общественное благо, рыночный товар и капитал сети). Интеллектуально-сетевой капитал представляет собой информационно-интеллектуальный капитал сети, который в процессе своего оборота в глобальной сети принимает различные функциональные формы и приносит помимо обычных рыночных и общественных выгод также интеллектуально-статусную ренту и многообразные распределенные во времени и пространстве синергично-сетевые эффекты.

Развивающиеся посредством глобальных инфо-

* Статья подготовлена при грантовой поддержке РГНФ, проект № 13-02-00415а.

коммуникационных сетей процессы сетевой интеграции, комплексного взаимодействия знаний, технологий, научно-исследовательских групп и производственных коллективов разных компаний, сфер, отраслей, регионов, стран обеспечивают новую сетевую, конкурентную комбинацию традиционных факторов производства, большую гибкость, эффективность, реализацию конкурентных преимуществ, ведут к снижению экономической энтропии и получению сетевых эффектов.

Полифункциональный оборот (циркуляция) интеллектуально-сетевых ресурсов в информационной экономике осуществляется посредством капитализации и диффузии (трансфера и спилловера) его знаниевых, профессионально-квалификационных и инновационно-креативных компонентов и компетенций.

Структурные элементы интеллектуально-сетевых ресурсов (знания, креативные способности, инновационность, конкурентное поведение, рыночная предприимчивость, профессиональная мобильность, квалификационная гибкость, передовые методы принятия решений, информационная лабильность, культура труда, социализация) получают денежную и неденежную оценку, накапливаются, капитализируются, вступают в рыночный, общественный и сетевой оборот, приносят дополнительный денежный доход, интеллектуально-информационную ренту, социально-статусные выгоды, различные сетевые эффекты, становятся объектами интеллектуальной собственности, приводят к повышению качества и уровня жизни людей и обеспечивают устойчивый инновационный экономический рост и социальную стабильность в обществе. В этой связи особую научную значимость имеет классификация, учет и оценка разнообразных общественных, рыночных и сетевых выгод и эффектов от использования интеллектуально-сетевых ресурсов (нематериальных активов, интеллектуальной собственности).

Интеллектуально-сетевой капитал в процессе своего экономического оборота и коммерциализации принимает форму разнообразных общественных, рыночных и сетевых активов, которые могут капитализироваться и реализовываться на рынке, а также накапливаться и обращаться как общественное благо и сетевое благо в государственном, частном сегментах глобального рынка, а также в социальных сетях. Интеллектуальный капитал с одной стороны, персонифицируется в самом работнике (специалисте, инноваторе), с другой - воплощается в определенные новые знания, интеллектуальные продукты и услуги, информационные продукты, условно-отчуждаемые от их производителя и становящиеся объектом купли-продажи в виде объектов интеллектуальной собственности. В информационно-сетевой экономике ценность и экономическая отдача от использования интеллектуального ка-

питала и производимых им интеллектуально-знаниевых благ и сетевых эффектов многократно возрастают.

Все большее значение в информационно-сетевой экономике имеют распределенные информационные научно-образовательные, бизнес-сети, социальные сети и инфраструктура сетей электронного правительства. Они устанавливают разнообразные гибкие, сетевые взаимодействия и коммерческо-экономические связи университетов и специалистов с предприятиями, компаний с рынками (посредством инструментов аутсорсинга, телеработы, электронного бизнеса, электронной биржевой торговли), органами местной и федеральной власти (посредством сетевых ресурсов электронного правительства и предоставления электронных госуслуг). Такой механизм сетевой научно-образовательной-бизнес интеграции призван обеспечить новую комбинацию-концентрацию имеющихся ресурсов, факторов, возможностей госорганизаций, предприятий, университетов и партнеров, которые становятся инновационно-конкурентными ресурсами.

На базе инновационно-конкурентных ресурсов и осуществляется трансформация нового создаваемого и аккумулируемого знания в новый конкурентный на рынке продукт или услугу, их реализацию на рынке и получение определенных сетевых эффектов и конкурентных преимуществ. Участие в сетевой интеграции, как правило, обеспечивает рост выручки, стоимости, статуса, организованности университетов и компаний, входящих в данное интеграционно-сетевое объединение.

В российской Концепции долгосрочного социально-экономического развития «Стратегия-2020» впервые было признано, что наряду с приоритетной поддержкой группы передовых технологий и секторов, созданием новейшей производственной инфраструктуры, важнейшим направлением инновационной политики страны становится развитие сетевой кооперации и сетевых взаимодействий, сетевой системы передачи, диффузии знаний, инноваций.

В условиях возрастания роли инновационно-интеллектуальной деятельности в современной глобальной экономике возникают новые институты организации, регулирования и защиты прав интеллектуальной собственности. Ведущей межправительственной организацией, которая осуществляет деятельность, направленную на содействие развитию и использованию интеллектуальной собственности является Всемирная организация интеллектуальной собственности (ВОИС). Главной целью ВОИС является развитие сбалансированной и эффективной международной системы интеллектуальной собственности, которая вознаграждает творчество, стимулирует инновации и вносит вклад в экономическое, социальное и культурное развитие всех

стран при соблюдении государственных интересов [1]. Право интеллектуальной собственности на международном уровне определяют Соглашения по торговым аспектам прав интеллектуальной собственности (ТРИПС), являющееся составной частью системы договоров ВТО. Международный арбитраж по использованию интеллектуальной собственности является одной из структур, призванных разрешать международные споры в сфере использования интеллектуальной собственности. Центр ВОИС по арбитражу и посредничеству специализируется на урегулировании международных споров в области защиты прав на интеллектуальную собственность [2].

В Европейском Союзе с января 2014 года стала реализовываться разработанная Европейской комиссией по исследованиям, инновациям и науке общеевропейская программа «Horizon 2020 – TheFrameworkProgrammeforResearchandInnovation». Программа «Горизонт 2020» объединила рамочные программы ЕС по научным исследованиям и разработкам, конкурентоспособности и инновациям, а также программы, реализуемые Европейским институтом инноваций и технологий. Главными задачами реализации данной программы являются: генерирование передовых знаний для укрепления позиций Евросоюза среди ведущих научных стран мира; достижение индустриально-инновационного лидерства и поддержка бизнеса, включая малые и средние фирмы; решение социальных проблем в ответ на вызовы современности с помощью социальных инноваций [3]. В успешной реализации данной программы призван решающую роль сыграть интеллектуальный капитал европейских университетов, научно-исследовательских центров и компаний.

Широкое развитие Интернета, компьютерно-телекоммуникационных систем обеспечивает возможность удаленного и распределенного доступа специалистов (носителей интеллектуально-сетевых ресурсов) к мировым информационным ресурсам, а также возможность их сотрудничества в социальных, культурно-мировоззренческих, научно-образовательных и бизнес сетях с другими людьми и компаниями посредством различных распределенно-сетевых профессиональных и социальных сообществ. При этом преодолевается энтропия знаний, возникает целый ряд синергических эффектов, эффекты диффузии знаний, проницаемости и сжатия пространственных и временных границ, а также экономии социального времени [4].

В связи с этим следует отметить современное исследование группы западных ученых WuJie, MaXuejun, PengXingxing, которое посвящено теоретическому подходу к исследованию модели энтропии процесса создания знаний на предприятиях и выявлению их влияния на инновационную деятельность [5].

Знания, инновации, полученные в результате фундаментальных и прикладных НИР, через процесс некоммерческого обмена знаниями или через механизм коммерциализации знаний принимают форму новых информационных продуктов, реализуемых на рынке в форме новых инновационных продуктов, научно-технологической документации, патентов и прав на объекты интеллектуальной собственности. Трансфер и спилловер является важнейшим элементом в механизме диффузии знаний, технологий, инноваций корпоративной, национальной и мировой инновационных систем и представляет собой распространение и перенос знаний и инновационных технологий в виде некоммерческого распространения новых научных знаний (научные публикации, доклады на конференциях) и коммерческой передачи прав на объекты интеллектуальной собственности (патентное, авторское, лицензионное право).

Спилловер(spillover) является способом(процессом) передачи нового знания, которое обладает общественной ценностью и на который существует знаниевый спрос со стороны общества, фирм, отдельных потребителей и в глобальной сети. Персонализированными и предметными носителями спилловера знаний могут быть авторы научных открытий и новых технологий (ученые, высококвалифицированные специалисты, изобретатели), личная информация, публикуемая в рецензируемых научных и профессиональных журналах, в материалах научных конференций, на сайтах официальных электронных изданий в сети Интернет.

Спилловер является способом оборота, циркуляции интеллектуального капитала, способом передачи нового знания и выступает одновременно в трех формах: как общественное благо, как рыночный актив и как сетевое благо (сетевой эффект).

Понятие «спилловер» используется в мировой науке и практике. Так, Европейская комиссия по предприятиям и отраслям в своих нормативных документах определяет технологический спилловер как «процесс принятия на себя инновации, или конечного результата инновационного процесса (например, товара)[6].

Категориальное содержание понятия «спилловер» рассматривали в своих работах ряд зарубежных и отечественных ученых [7]. В научной литературе различают несколько видов спилловера. Например, ведущий исследователь проблемы спилловера знаний А.Джеффи выделяет три основных вида спилловеров: спилловеры знания» (knowledgespillovers), «рыночные спилловеры» (marketpillovers); «сетевые спилловеры» (networkspillovers) [8].

На наш взгляд, в условиях глобальной информационно-сетевой экономики следует ввести в научный оборот новый вид спилловера – «глобальные спилловеры» (globalspillovers). Существование гло-

бальных спилловеров обусловлено стремлением ученых, авторов, изобретателей, научных коллективов, инновационных компаний после создания первого авторского образца нового знания, произведения, товара, услуги или технологии к возможно более быстрому и широкому их распространению (или распространению информации о возникновении новой технологии), более быстрой их коммерциализации и глобализации, что будет способствовать маркетинговому выводу новой технологии на мировые рынки и завоеванию на них своей потребительской ниши.

С учетом вышесказанного более точно сущность процессов передачи знания в глобальной информационно-сетевой экономике, проницающих национальные, географические, корпоративные границы, выражает понятие «глобальный сетевой спилловер».

Следует отметить, что возникновение сетевого спилловера обусловлено тремя условиями. Во-первых, необходимостью сетевой интеграции науки, кадров и бизнеса, когда при разработке нового технологически очень сложного нового продукта требуется объединение и интеграция усилий многих исследователей, разработчиков и компаний, объединенных единой целью и координирующих свою деятельность. Во-вторых, необходимо учитывать, что распространение знаний через сети осуществляется как по горизонтали (электронно-сетевой бизнес), так и по вертикали (сети электронного государства), а также в получивших в последнее время широкое развитие социальных сетях. В-третьих, возникновением и получением от некоммерческого и коммерческого распространения в глобальной сети Интернет разнообразных сетевых эффектов, которые зависят от масштабируемости и мультипликативности новой технологии, от степени индуцирования ею со стороны потенциальных потребителей знания интереса и покупательского рыночного спроса.

Таким образом, в глобальной информационно-сетевой экономике системным интегратором и средством (каналом) распространения и передачи новых знаний является распределенно-сетевая метасистема глобальной диффузии знаний (инноваций), важнейшим элементом которой является глобальный сетевой спилловер [9].

Библиографический список

1. Конвенция Всемирной организации интеллектуальной собственности / http://www.wipo.int/treaties/ru/convention/trtdocs_wo029.html
2. Центр ВОИС по арбитражу и посредничеству / <http://www.arbitrator.wipo.int/>
3. Horizon 2020 – The Framework Programme for Research and Innovation/ European Commission / http://ec.europa.eu/research/csfr/index_en.cfm
4. Дятлов С.А. Роль интеллектуального капитала в преодолении экономической энтропии и получении синергично-сетевых эффектов / Формирование инновационной экономики России: коллективная монография / Под ред. Проф. Селищевой Т.А.– СПб.: Изд-во СПбГЭУ, 2014.– С.59.
5. Wu Jie; Ma Xuejun; PengXingxing. Enterprise Knowledge Creation Entropy Theoretical Analysis and Knowledge Entropy Model Study // International Business and Management. Vol. 6, No. 2, 2013, pp. 131–136.
6. Innovation market failures and state aid: developing criteria: Report prepared for DG for Enterprise and Industry European Commission, November 2005 / http://ec.europa.eu/enterprise/library/lib-competition/doc/innovation_market_failures_and_state_aid.pdf
7. Черенков В.И., Толстобров М.Г., Марьяненко В.П. Коммерциализация инноваций и модели трансфера знания в глобальной маркетинговой среде. Сборник научных трудов Sworld. 2008. Т. 6. № 2. С. 22–31; Марьяненко В.П., Дятлов С.А. Спилловер как механизм диффузии инноваций в национальной инновационной системе / Проблемы деятельности хозяйственных субъектов современной России. Межвузовский сборник научных трудов / Под ред. проф. Смирнова С.Б. Выпуск 14. – СПб., Изд-во «Норма», 2011. – С. 88–94.
8. Jaffe, A.B. Technological Opportunity and Spillovers of R&D: Evidence from Firms' Patents, Profits and Market Value – NBER Working Papers, 1986, #1815 // <http://www.nber.org/papers/w1815.pdf>
9. Дятлов С.А. Интеллектуально-сетевой капитал и сетевые формы диффузии знаний / Энтропийная экономика: методология исследования глобального кризиса.– СПб.: Изд-во СПбГЭУ, 2015. – С. 190–191.

Dyatlov S., Shubayeva V.

THE NETWORK FORM OF FUNCTIONING OF INTELLECTUAL CAPITAL IN THE GLOBAL INFORMATION ECONOMY

The object of the research carried out by the authors, is the functioning of the network forms of intellectual capital. The authors of the new approaches to the definition of network forms in the context of the information economy. Shows the trend of globalization of the information economy. Defined by the new content of the intellectual capital in the context of setivizatsii economic processes.

Keywords: *intellectual capital; the information economy; setivizatsiya economic processes; functioning form of intellectual capital*

ИННОВАЦИОННОЕ УТОМЛЕНИЕ

«Инновационное утомление», которое констатировали еще на рубеже XX–XXI столетий, ныне приняло форму сопротивления нововведениям, проявляющегося и откровенно, и скрыто. Авторы рассматривают разные виды инновационных барьеров, способы их преодоления, а также защиты от малопродуктивных и вредных лжеинноваций.

Ключевые слова: нововведение, инновации, способы защиты инноваций.

Мы стоим в преддверии «юбилея», который пробуждает нас осмыслить и оценить пройденный путь. Речь идет о предстоящем 25-летию перестроечного и постперестроечного реформирования российского образования и 10-летию введения ЕГЭ.

Почти за четверть века преобразований, которые именовались то реформированием, то модернизацией, то оптимизацией, было введено много полезных новшеств: диверсификация содержания и форм образования: появились колледжи, гимназии, лицеи, профильные школы; возврат к четырехлетнему начальному образованию; широкая информатизация; распространение дистанционного обучения; развитие олимпиадного движения, создание сети базовых сельских школ; поддержка творческих инициатив педагогов-новаторов и много других полезных проектов и начинаний. Вместе с тем было принято немало непродуманных, непросчитанных, ошибочных решений.

Нарушилась относительная до того стабильность школьной системы: введено несколько поколений сменяющих друг друга образовательных стандартов, появились вариативные учебные планы и учебники, профильные частные школы, экспериментальные площадки, новые информационно-коммуникативные технологии, стали активно входить в жизнь системы развивающегося обучения, воспитывающая система коллективных творческих дел и т.д. Волна нововведений сопровождалась творческим энтузиазмом педагогов и педагогических коллективов, но породила и неприятие нового, боязнь нововведений, открытый или завуалированный скепсис по отношению к новому, нежелание сойти с наезженных трасс.

Истоки инновационного сопротивления

С годами тенденции инновационного сопротивления стали нарастать, обнаружились не только субъективные (нежелание осваивать новое, переучиваться, тяга к привычному, страх перед неопределенностью), серьезные объективные причины: скудость материальных ресурсов, неопределенность перспектив социально-экономического развития страны, слабое научное обоснование содержания и способов введения в практику педагогических новшеств, а затем – отсутствие убедительных результатов нововведений. После четвертьвековых преобра-

зований Россия с бывшего ведущего в мире места, которое занимал СССР, оказалась на 30–40 местах среди 60–65 представленных в международных сравнительных исследованиях государств. Объективным фактором неприятия новшеств стала и неубедительность ряда предложенных нововведений с точки зрения степени риска, просчитанности перспектив.

Преградой на пути к инновационной деятельности фактически оказываются непродуманные, побуждаемые не заботой о качестве образования, а экономическими (рыночными) соображениями или карьерной активностью чиновников активно внедряемые Минобрнауки РФ «новации», связанные с подушевым финансированием, повлекшим ликвидацию многих тысяч сельских школ, слиянием образовательных учреждений, эффективным контрактом, который скорее всего станет новым способом «перезагрузки» работников образования, с повышением зарплаты учителям по существу за счет увеличения их учебной нагрузки, решением проблемы мест в дошкольных учреждениях за счет их уплотнения, негативные последствия от реализации которых не были приняты во внимание.

Теоретическая неразработанность и/или практическая невыверенность вводимых новшеств на практике могут привести к извращению и дискредитации даже самой новаторской инновационной идеи. Подобная часть может постигнуть ныне внедряемый и несущий позитивный смысл компетентностный подход. Для этого существуют основания: недостаточно разработаны его научные основы и понятийный аппарат (на практике о сих пор не видят разницы между понятиями «компетентность» и «компетенция», а компетенции ассоциируют с умениями); не определено содержательное наполнение общей образовательной компетентности; не структурировано в соответствии с требованиями компетентностного подхода содержание учебных дисциплин; в учебниках практически отсутствуют дидактические материалы компетентностного типа; не определены критерии и способы оценки компетентности у педагогов и школьников.

Отторжение нововведений происходит на любом этапе инновационного процесса. В различных научных источниках достаточно подробно описано сопротивление инновациям *на этапе их восприятия*, выражающееся в форме типичных антиинно-

вационных стереотипных суждений («это у нас уже есть», «это у нас не получится», «это не решает никаких главных проблем») или бытующих в педагогической среде расхожих постулатов («тебе больше всех надо?», «не высывайся», «мы так работали всегда»).

На этапе их освоения, встретившись со сложностью вводимого новшества и с трудностями его постижения, педагоги отказываются от нововведения, используя различные приемы самооправдания и самоутешения: «это не мое», «это не подходит к моему предмету», «это слишком сложно для моих учеников» и т.п.

На этапе использования инновации, когда открыто уже невозможно демонстрировать свое негативное к ней отношение, педагоги приспосабливаются к новому, так до конца и не принимая его. Нередко они прибегают к частичному (аспектному) применению новшества, искажают его суть, внедряют новое старыми (привычными) способами или имитируют нововведение, сохраняя лишь внешние атрибуты (признаки) нового, сужают границы его использования и даже фальсифицируют полученные результаты.

Полезные и сомнительные нововведения

Среди предложенных и активно продвигаемых проектов и решений можно выделить очень разные по инновационному заряду и эффективности нововведения:

- действительно актуальные, обоснованные с точки зрения назревших задач и перспектив развития, новации модернизированного типа, в том числе ретроновации, воспроизводящие ранее использованные проекты и формы с учетом новых требований и условий;
- новации с неясной перспективой и неопределенными рисками;
- лженувации, часто облаченные в «под новое» одежды или содержащие положения, искажающие гуманистические ориентиры и традиции российского образования и тормозящие его развитие.

Неприятие двух последних видов проектов вполне оправдано: это служит проявлению здорового консерватизма образовательной практики, что выполняет охранительную функцию по отношению к продуктивному потенциалу развития образовательной системы.

В образовательной практике встречается много видов малоэффективных, а нередко просто вредных инноваций (лженуваций):

- проекты-пустышки, чаще всего представляющие собой «переодетые» или «перелицованные» давно известные положения и подходы, своего рода замаскированные проекты, облаченные в отвлекающий камуфляж. Так, за словами «оптимизация», «реорганизация» подчас кроется намерение сокра-

тить, урезать, объединить или усилить одно за счет другого, например, усилить практическую подготовку за счет теоретической, технологическую – за счет гуманитарной. Часто этими терминами просто прикрывают решение сократить бюджетные расходы, сэкономить на образовании;

- подмена частными нововведениями действительно важных и нужных решений. Например, предложение о введении формы для школьных учителей вместо предложения о придании учителям статуса госслужащих, одетых в форму;

- содержащие новые идеи и технологии, но не проверенные практикой, неподготовленные нововведения. Для педагога это нередко «кот в мешке»: в эффективность проекта он пока не верит и к использованию его не готов.

Введенный, казалось бы, с самым благими намерениями (единый для страны измерительный инструмент, исключение субъективности оценок, возможность для выпускников из провинции поступить в столичные вузы и др.), но не проверенный по влиянию на качество образования и на коррупционность единый госэкзамен не только дезориентировал всю систему общего образования, уведя его в сторону от решения проблем воспитания и развития школьников, но оказался таким источником обмана, подделок, подтасовок, что вынудил Минобрнауки РФ и Рособрнадзор перейти к проведению ЕГЭ с 2014 г. как масштабной полицейской спецоперации с участием не только Рособрнадзора, но и сотрудников спецслужб, спецсвязи, спецтипографий, спецавтомобилей. Пункты проведения экзаменов должны быть оборудованы видеонаблюдением, выпускники пройдут в аудитории через металлоискатели. Усилится ответственность за нарушения: могут быть аннулированы результаты экзаменов не только отдельных учеников, но и всей аудитории, всего пункта приема экзаменов, муниципалитета и даже региона [1]. Видимо, эта акция потребует много тысяч полицейских, курьеров, надзирателей и, конечно, больших денег.

Но стоит сказать и о морально-психологической, воспитательной стороне проблемы. С каким настроением придет выпускник под охрану в «режимную» аудиторию? Какая степень недоверия ко всему педагогическому корпусу страны, включая не только учителей и профессорско-преподавательский состав вузов, но и работников органов управления образованием, кроется под лозунгом «исключить субъективный фактор» оценки результатов образования! А что стоит дополнительное «воспитательное мероприятие» – предложение написать информацию (иными словами – донос), незаметно заполнив и передав вместе с работой в руки спец-курьера бланк, который будет вложен в каждый пакет с заданием?!

Возникают рецидивы поиска педагогической

панацеи как средства решения сразу всех или множества насущных проблем. Все чаще встречается стремление заменить «живое общение» работой с экранными пособиями, обучающими программами, почти полным переходом на дистанционные и автоматизированные формы образовательной работы.

Скепсис педагогов по отношению к мнимым или ложным, непросчитанным инновациям вполне объясним. Чтобы ликвидировать «барьер недоверия», нужно снять камуфляж, сделать проекты «прозрачными», не скрывать намерения реформаторов, выявить отсроченные последствия предполагаемых решений и предусмотреть меры профилактики возможных рисков, а также заранее готовить педагогов к нововведениям.

Разным по содержательному и инновационному потенциалу нововведениям присущи и разные способы их введения в практику. Для обоснованных, несущих новые идеи и технологии новаций, так же как и для новаций модернизаций, характерно добровольное принятие и основание педагогами проектов, программ и стандартов, как правило, прошедших обсуждение и представляющих собой назревшие ответы на социальные запросы. Для освоения этого вида нововведений характерна также встречная инициатива исполнителей, которые нередко выполняют роль соавторов предложенных проектов.

Для новаций с неясными перспективами и лже-новаций характерны административное внедрение при финансовом стимулировании «сверху», использование широкого арсенала запретов, наказаний и поощрений. Такова 10-летняя эпопея с введением ЕГЭ.

Как снять инновационные барьеры и защититься от лженоваций

В зависимости от характера проектов и решений существенно отличается и технология «снятия барьеров» для продвижения инноваций, чтобы поставить своеобразный фильтр для осмысленного восприятия позитивных и защиты или минимизации потерь от внедряемых спорных и ложных нововведений. Для этого необходимо учесть позиции и мотивы как сторонников, так и противников изменений, для чего полезно дать необходимую информацию, убедительно выявить связь того, что предлагается, с тем, что уже освоено, показать, что введение нового вовсе не означает отказ от полезного, которое было освоено ранее.

Следует обратить внимание на то, что у большинства педагогов со стажем уже есть опора для освоения инноваций в их собственном опыте. Иными словами, нужно обратиться к опыту профессионалов, в котором что-то нужно активизировать, а от чего-то отказаться. Новая «технология кластеров»,

например, есть развитие метода и приемов систематизации педагогических явлений с использованием метода графов, разработкой «дерева целей». «Метод проектных прогностических разработок» мобилизует широко распространенный опыт воспитания и развития через собственную активную деятельность, разработку и осуществление сценариев общественно-полезных дел. В основе «организационно-деятельностной игры» лежат проблемные ситуации, а методика их создания и способы разрешения хорошо известны и освоены педагогами. «Метод кейсов (кейс-стади)» – это модификация хорошо известного метода решения ситуационных задач в процессе последовательного, поэтапного моделирования процесса работы с подлежащими разрешению проблемами. «Веб-квест» – исследовательски ориентированная деятельность, освоена еще в 60-е годы XIX века в виде частично-поискового и исследовательского вариантов продуктивных методов обучения (И.Я. Лернер, М.Н. Скаткин), но с использованием информации, добываемой из Интернета.

Опыт преодоления сопротивления нововведениям

Стойкое игнорирование инновационных изменений в обучении, развитии и воспитании, обогащающих технологическую палитру педагогов и обеспечивающих развитие системы образования в целом, негативно сказывается на качестве получаемого школьниками образования и на самих педагогах. Отрицательные эмоциональные переживания, блокируя активность и творчество, приводят к стереотипизации педагогического мышления и профессиональной деформации; педагог останавливается и в своем личном развитии. Поэтому возникает необходимость в профилактике и преодолении сопротивления педагогов прогрессивным нововведениям в образовательную практику.

Городские и сельские школы Тюмени и Тюменской области накопили богатый опыт снятия и/или ослабления антиинновационных установок: ориентация педагогических коллективов на инновационную деятельность как непреходящую ценность, популяризация продуктивных инновационных идей и технологий, ознакомление с новыми научно-теоретическими разработками и передовыми педагогическими разработками и передовым педагогическим опытом, включение педагогов в разработку проектов и программ развития своих образовательных организаций, стимулирование их инновационного самообразования и творческого роста. Среди более 60 инновационных площадок, действовавших в области в период перестройки, выделим один из примеров трудного, но продуктивного преодоления сопротивлений инновациями.

Особенно ценными представляются перспектив-

ность и опережающих характер разработок, когда предлагаемые характер разработок, когда предлагаемые варианты ориентированы и на сегодняшние запросы общества, и на будущее. Именно таков опыт Онохинской сельской школы Тюменской области. Он сохраняет актуальность спустя много лет, ибо найденный в период всплеска инновационной активности учительства и проверенный временем вариант решения проблемы соединения обучения с общественно полезным трудом и сегодня оказался и актуальным, и перспективным.

Приступая к работе в качестве директора школы, Н.Н. Янчук обратила внимание на тревожный факт: из 619 учащихся 46 детей в возрасте от 11 до 14 лет состояли на учете в комиссиях по делам несовершеннолетних (КДН). Это были неуспевающие по двум и более предметам и второгодники с различными девиациями в поведении. Часть их них бродяжничали, и милиции не раз приходилось возвращать их домой. У директора сразу же возникла идея о необходимости отвлечь этих детей от улицы, и тем самым обеспечить их занятость полезным делом.

Идея со временем оформилась в смелый и во многом спорный педагогический замысел: объединить девиантных подростков в гомогенные классы (назвали их реальными), дать им, наряду с общим школьным, начальное профессиональное образование, чтобы по окончании школы они могли трудоустроиться по востребованным на селе профессиям: рядом располагались мощная Пышминская птицефабрика и две здравницы российского масштаба – «Сибирь» и «Тараскуль».

Подчинить поведение учителей инновационным целям Нина Николаевна могла бы, используя административный ресурс или с помощью различных манипулятивных приемов. Но подобные управленческие действия едва ли обеспечили бы продолжительный эффект. Более того, они могли спровоцировать еще большее сопротивление нововведениям, значительно дестабилизировать психологическую атмосферу, растворить инновации в противоборстве различных мнений, позиций и амбиций.

Намереваясь вывести школу на путь развития, директор разработала систему мер, реализация которых позволит полностью устранить у одних педагогов, а у других значительно ослабить действие инновационных барьеров и тем самым нейтрализовать «оппозицию».

На предложение побеседовать в директорском кабинете откликнулись лишь трое – руководители предметных методических объединений, которые высказали желание поработать в реальных классах. Новых предложений они не сделали и больше говорили о трудностях, которые ожидают учителей и директора. И тогда Нина Николаевна сама стала приглашать на беседу тех, кого, как она интуитивно чувствовала, «зацепила» инновационная идея, но они

пока колебались. С каждым из приглашенных она каждый раз по-новому и с разных сторон рассматривала проблему дезадаптированных подростков и предлагала вместе поискать способы ее решения в интересах этих детей.

Из отозвавшихся была создана инициативная группа. Начался поиск лиц и учреждений, которые могли бы включиться в работу. Было организовано погружение учителей в современную педагогическую инноватику с участием профессоров и преподавателей университета. Проведена деловая игра по разработке модели преобразованной школы.

«Ожидаемой неожиданностью» для директора стал ряд предложений игровых групп учителей, касающихся организации образовательного процесса в реальных классах, которые после смысловой коррекции и дополнений позднее вошли в исследовательский проект опытно-поисковой работы школы:

- временно снизить государственный стандарт содержания образования и определяемые им требования для учащихся реальных классов, учитывая большие пробелы в знаниях и учебной и школьной мотивации;
- обеспечить для них в первые два месяца обучения щадящую учебную нагрузку, чтобы не отпугнуть от школы;
- организовать профильную (трудовую) подготовку с шестого класса (сначала – ведение домашнего хозяйства, затем – профильные дисциплины по выбору);
- временно сократить на один час сетку часов по иностранному языку, географии, истории и ботанике в пользу русского языка, математики и профильных предметов;
- временно отдать приоритет практической направленности учебных занятий за счет некоторого сокращения теоретической части;
- ограничить реабилитационный период сроком от полутора лет и по мере ликвидации учебных пробелов обеспечить постепенный переход на требования стандарта образования;
- широко использовать мотивирующие средства с учетом специфики контингента учащихся реальных классов (фиксирование любого самостоятельного шага подростков, продвигающего их в учебной деятельности и поведении; коллективное переживание индивидуальных достижений; организация ситуаций успеха в учебной и внеучебной деятельности; исключение негативных оценок учащихся учителями; отказ от сравнения друг с другом; изменения в ученике сопоставлять лишь с ранее достигнутыми им результатами; опора на положительный им индивидуальный опыт учащихся; организация совместного досуга и отдыха и т.п.);
- учителей русского языка и математики, назначенных классными руководителями реальных клас-

сов, освободить от учебных поручений в других классах, вменив им в обязанность защиту прав, интересов, здоровья и достоинства девиантных подростков и оказание им педагогической поддержки и помощи в ликвидации учебных пробелов, организации самостоятельной работы и в решении других индивидуальных проблем.

Инновационное погружение и деловая игра стали переломным моментом в отношении учителей к инновационной деятельности и, прежде всего, к профильному обучению девиантных подростков. Началась серьезная подготовка к опытно-поисковой работе. Группа учителей под руководством завуча принялась за разработку школьного компонента учебного плана для реальных классов. Председатели предметных МО организовали адаптацию образовательных программ к особенностям и возможностям учащихся и разработку программ предметов профильного цикла. Совместно с одним из авторов этой статьи часть учителей оформляла исследовательский проект программу опытно-поисковой работы, которая должна была начаться с 1 сентября.

Из бывших администраторов директор создала координационный совет, поручив ему разработку локальных актов, необходимых для эксперимента, и экспертизу разрабатываемых программно-методических документов. В дальнейшем она передала в ведение совета определение на основе концепции развития школы приоритетов в инновационной деятельности, разработку тактики достижения намеченных целей, вскрытие узких мест, их обсуждение и поиск оптимальных средств устранения. На нем он опробовала характер восприятия коллективом своих управленческих действий и одновременно делегировала членам совета ответственность за исход нововведений.

К началу учебного года все было готово к опытно-поисковой работе. От экспертного совета и районного комитета по образованию были получены разрешения на эксперимент и дополнительное финансирование. Подготовлено необходимое правовое и программно-методическое обеспечение. В отапливаемом ангаре, смонтированном спонсорами на школьной территории, оборудованы учебные кабинеты и лаборатории. Приобретены бывшие в употреблении трактор и картофелеуборочный комбайн с подвесными насадками. Педагогический коллектив пополнился учителями труда. Классные руководители подготовили планы работы, нацеленные на выработку у девиантных подростков опыта здорового образа жизни и культуры поведения.

Опытно-поисковая работа сплотила членов коллектива, раскрепостив их творческую инициативу. Так как отвыкшие от учебной деятельности подростки не выполняли домашние задания, организовывали их выполнение в школе, после уроков и пере-

рыва на обед, и активных отдых. В уроки ввели тренинговые паузы для развития памяти, внимания, устной речи, самоорганизации и саморегуляции. Организовали индивидуальную помощь учителей учащимся, не справлявшимся с учебными заданиями.

Педагогов объединяли не только общая цель, совместная деятельность, но и понимание степени риска от нововведений, своей ответственности за возможные негативные последствия. Сплачивала учителей и еженедельная коллективная рефлексия, позволявшая увидеть и оценить сделанное, вскрыть проблемные точки, допущенные сбои и своевременно внести необходимые коррективы.

Мощной связующей силой обладала и сама личность директора – педагогического энтузиаста, способного к риску руководителя, практика с сильнейшей собственной инновационной установкой, умеющего решительно отказаться от рамок, мешавших продвижению вперед, верившего в творческий потенциал своих коллег и сумевшего увлечь за собой педагогический коллектив. Ее грамотные управленческие действия во многом обеспечили успешное завершение опытно-поисковой работы.

Уже через два года все девиантные подростки были сняты с учета в КДН. За все последующие годы обучения этих детей в школе не было совершено ни одного уголовно наказуемого проступка, а отдельные случаи девиаций не имели асоциального характера. Все ученики реальных классов приобрели навыки, необходимые в домашнем хозяйстве, и начальную профессиональную подготовку: девочки – по машинному вязанию, парикмахерскому и кулинарно-кондитерскому делу; мальчики – по работе по дереву и металлу, автоделу, тракторному, слесарному или сантехническому делу. Все 46 подростков окончили девять классов, а потом, за редким исключением (в основном из-за смены родителями места жительства), и среднюю школу, самостоятельно выбрав свой дальнейший жизненный путь. Так, из 15 учеников бывшего реального 5А класса трое поступили в вузы, шестеро – в колледжи, двое пошли служить в армию, четверо устроились на работу на местной птицефабрике.

Вместо выводов и рекомендаций

Изменение привычного хода образовательного процесса почти всегда вызывает сопротивление со стороны педагогов. Чтобы нейтрализовать сопротивление или свести его к минимуму, необходимо выяснить его причины, найти пути и способы соответствующей работы с педагогами, используя их индивидуальную инновационную активность. Важно отсеять псевдоновации, и в то же время предвидеть возможные негативные реакции на целесообразные изменения и заранее принять профилактические меры. Предотвратить сопротивление способ-

ны отказ от принуждения в использовании новшества, опора на сторонников нововведения, выстраивание вводимых новшеств в инновационную цепочку, обеспечивающую адаптацию изменений к конкретным условиям и инновационную готовность педагогического коллектива.

Для успешного продвижения инноваций в практику, их лояльного восприятия и освоения (именно освоения, а не «внедрения») необходимо:

- последовательно реализовать гуманистические ориентиры развития образования с учетом как актуальных, так и перспективных проблем и ситуаций, эффективности и рисков предполагаемых преобразований;
- не допускать замены подлинных новаций скоропалительными и непроверенными эрзац-новациями и тем более не допускать соревнования по их ускоренному внедрению;
- сформировать систему научной разработки и квалификационной экспертизы предполагаемых

нововведений, предусмотрев процедуру их проверки в опережающем эксперименте;

- ослабить административно-внедренческий нажим на практику, поощрять творческую инициативу «снизу», прошедшие экспертизу проекты педагогов-новаторов и инновационных коллективов;
- продолжить разработку процедур снятия антиинновационных барьеров в системе повышения квалификации педагогических работников и в процессе управления освоением новаций в школах;
- пересмотреть обязательность внедрения ряда малообразованных и вызвавших опасные риски нововведений, включая ЕГЭ.

Библиографический список

- Л. Айзерман. Время новелл // Учительская газета. № 7 от 18 февраля 2014 г.; Л. Рыбина. На проверку знаний – стройся! // Новая газета. № 21 от 26 февраля 2014 г.

Zagvyazinsky V., Stroková T.

INNOVATION FATIGUE

«Innovation fatigue», which is stated at the turn of XX–XXI centuries, now took the form of resistance to innovations, manifested and openly, and covertly. The authors consider different types of innovation barriers, ways to overcome them, as well as protection from unproductive and harmful renovaci.

Keywords: *innovation, ways of protecting innovation.*

УДК 331.546; 37.042

Канабеева Р.А.

ЭКОНОМИКА ПРОФЕССИОНАЛИЗМА

В статье рассматривается профессионализм как интегральная характеристика человека, являющегося биологическим индивидом, личностью, субъектом труда и индивидуальностью. Целью статьи является исследование влияния экономической мотивации на формирование профессионализма, под которым автором понимается долгосрочный профессиональный результат за минимальное время с оптимальным использованием потенциала человека. Экономический феномен профессионализма анализируется с позиций естествознания, экономики и психологии.

Ключевые слова: *профессионализм, профессиональная культура, профессионал, дилетант, экономический аспект, естествознание.*

Комплексное научное изучение профессионализма не сводится ни к оценке профессиональных качеств личности как индивидуального субъекта профессиональной деятельности, ни к оценке качества самой профессиональной деятельности и ее коллективного субъекта.

В современных условиях неизмеримо возрастает роль профессионализма, а также объективных и субъективных факторов, способствующих реализации идей подлинной свободы профессионального самоопределения человека. Все это свидетельствует о необходимости всестороннего научного иссле-

дования этого сложного [5], многоаспектного социально-экономического феномена. Отметим, что, несмотря на довольно обширную исследовательскую литературу по данному вопросу, *экономический* аспект профессионализма практически не изучен [2, 5].

На наш взгляд, наиболее полное определение профессионализма можно встретить в работах С.А. Дружилова [6], который считает, что это особое свойство людей системно, эффективно и надежно выполнять сложную деятельность в самых разнообразных условиях. Профессионализм здесь рас-

сма­три­ва­ет­ся как про­яв­ляю­ще­е­ся в тру­до­вой дея­тель­но­сти свой­ство лич­но­сти в ви­де на­бо­ра по­ве­ден­че­ских схем и ме­ха­низ­мов, в ос­но­ве ко­то­ро­го ле­жит [5] *ра­ци­о­наль­ное* или, ины­ми сло­ва­ми, *эко­но­ми­че­ское на­ча­ло*.

Под ра­ци­о­наль­но­стью на­ми по­ни­ма­ет­ся уме­ние рас­поз­нать и оце­нить аль­тер­на­ти­вы, сде­лать вы­бор в по­лу­зу на­илу­чше­го ва­ри­ан­та, на его ос­но­ве при­нять эф­фек­тив­ное ре­ше­ние в ус­ло­виях кон­ку­рен­ции и неопре­делен­но­сти внеш­ней сре­ды. Та­ким об­ра­зом, ра­ци­о­наль­ность в по­ве­де­нии при вы­пол­не­нии сло­ж­ных (ин­тел­лек­то­ем­ких) тру­до­вых функ­ций в вы­бран­ной про­фес­си­о­наль­ной сфе­ре [2, 5, 7] опре­де­ляет *эко­но­ми­че­ский ас­пект про­фес­си­о­на­ли­зма*.

В на­сто­я­щее вре­мя в Рос­сии и в ми­ре в це­лом воз­ник­ло про­ти­во­ре­чие ме­жду сло­жив­ше­йся гло­баль­ной э­ко­но­ми­кой, с од­ной сто­ро­ны, и си­сте­мой про­фес­си­о­наль­но­го об­ра­зо­ва­ния и вос­пи­та­ния *куль­ту­ры про­фес­си­о­на­ли­зма* тру­до­вых ре­сур­сов, с дру­гой [8]. Эн­тро­пий­ные тен­ден­ции в ин­но­ва­ци­он­ной э­ко­но­ми­ке, зна­чи­тель­но сни­жаю­щие ее эф­фек­тив­ность, объ­яс­ня­ют­ся на­ли­чием, так на­зы­вае­мо­го, «че­ло­вече­ско­го фак­то­ра» или остр­ой не­хват­кой в ней про­фес­си­о­на­лов.

Про­фес­сия – это ос­но­ва свя­зи ин­ди­ви­да с дру­ги­ми лю­дь­ми, спо­соб его со­ци­а­ли­за­ции, а так­же сред­ство са­мо­ут­вер­жде­ния в об­ще­стве. В иде­але, про­фес­сия ак­ку­му­ли­ру­ет все си­лы че­ло­ве­ка, спо­соб­но­сти и та­лан­ты; в той ме­ре, в ка­кой он на­чи­на­ет ов­ла­де­вать ею, она по­гло­ща­ет его це­ли­ком и за­став­ля­ет слу­жить се­бе. Та­ким об­ра­зом, лю­ди не ро­жда­ют­ся про­фес­си­о­на­ла­ми, а ста­но­вят­ся ими пу­тем мно­го­лет­не­го вов­ле­че­ния в про­фес­сию и все­сто­рон­не­го ов­ла­де­ния ею. Вот как опи­сы­ва­ет Кон­фу­ций [9] свой жи­з­нен­ный пу­ть: «В пят­на­д­цать лет я ощу­тил стрем­ле­ние учить­ся; в три­д­ца­ти­лет­нем воз­ра­сте я утвер­дил­ся; дос­тиг­нув со­ро­ка, осво­бо­дил­ся от со­мне­ний; в пять­де­сят поз­нал ве­ле­ние Не­ба; в ше­сть­де­сят мой слух об­рел про­ник­но­вен­ность; с се­ми­де­ся­ти лет я сле­дую же­ла­ни­ям серд­ца, не на­ру­ша­я ме­ры».

Про­фес­си­о­на­ли­зм, *про­фес­си­о­наль­ная куль­ту­ра* не даны че­ло­ве­ку из­на­чаль­но, они так­же не могут быть по­лу­че­ны на прак­ти­ке, из не­по­сред­ствен­но­го опы­та или же пу­тем «чи­сто­го», «го­ло­го» вне­опыт­но­го обу­че­ния, т.е. по­сред­ством изу­че­ния ка­ко­го­ли­бо пред­ме­та вне его прак­ти­че­ско­го при­ме­не­ния. Про­фес­си­о­на­ли­зм – это не за­кон­чен­ный этап че­ло­вече­ской жи­зни или не­кий ре­зуль­тат, в ко­то­ром со­бран «аб­со­лют­ный» опыт опре­де­лен­но­го субъ­ек­та; это про­цесс по­сто­ян­но­го про­фес­си­о­наль­но­го и лич­но­ст­но­го са­мо­со­вер­шен­ст­во­ва­ния.

Про­фес­си­о­на­л лу­чше всех зна­ет свое де­ло, дос­ко­наль­но и ос­но­ва­тель­но; он может вы­разить са­мые сло­ж­ные про­фес­си­о­наль­ные ве­щи крат­ко и точно. На­при­мер, Ге­гель в бе­се­де с Ге­те [10] опре­де­лил су­щ­ность ди­алек­ти­ки так, как ни­кто не смог

это сде­лать до не­го: «Соб­ствен­но ди­алек­ти­ка не что иное, как упорядо­чен­ный, ме­то­ди­че­ски раз­ра­бо­тан­ный дух про­ти­во­ре­чия, при­су­щий лю­бо­му че­ло­ве­ку, и в то же вре­мя ве­ли­кий дар, по­сколь­ку он дает воз­мож­ность истин­но­му от­личать от лож­но­го». А вот ка­ким об­ра­зом опре­де­ляет су­ть управ­ле­ния один из клас­си­ков ме­не­дж­мен­та Ан­ри Фай­оль [11]: «Управ­лять – зна­чит пред­ви­деть, ор­га­ни­зо­вы­вать, рас­по­ря­жаться, ко­ор­ди­ни­ро­вать и кон­тро­ли­ро­вать».

Пос­тиг­нув су­щ­ность сво­е­го де­ла, про­ник­нув в его «свя­тая свя­тых», про­фес­си­о­на­л ус­та­нав­ли­ва­ет свя­зи и от­но­ше­ния, как внут­ри сво­ей про­фес­сии, так и с ря­дом бли­жай­ших ор­га­ни­чно свя­зан­ных с ней сфер дея­тель­но­сти. При этом про­фес­си­о­на­л не имеет ка­ко­го­ли­бо од­но­го, един­ствен­но­го ис­точ­ни­ка зна­ний: он учить­ся все­гда и все­ду, он по­сто­ян­но «на­це­лен» на зна­ния. Практи­че­ски все, с чем со­при­ка­са­ет­ся про­фес­си­о­на­л, может слу­жить ему бес­цен­ной ба­зой дан­ных. По­это­му ни­кто не может ус­та­но­вить сколь­ко­ни­будь точ­но­го объ­ема зна­ний про­фес­си­о­на­ла, – они не под­да­ются ко­личес­твен­но­му ис­чис­ле­нию. Од­на­ко про­фес­си­о­на­л – это не толь­ко зна­ния, но в пер­вую оче­редь, – это пе­ре­ход за пре­де­лы знае­мо­го, втор­же­ние в об­ла­сть транс­цен­ден­таль­но­го, в ту сфе­ру, что «па­рит над обы­ден­ным и пов­се­днев­ным». Имен­но здесь, че­рез чу­ть­е и ин­туи­цию, про­яв­ля­ет­ся ирра­ци­о­наль­ная со­став­ля­ю­щая про­фес­си­о­на­ли­зма.

Итак, про­фес­си­о­на­ла­ми не ро­жда­ют­ся, – ими ста­но­вят­ся в ре­зуль­тате «кон­ку­рент­ной борь­бы» за дос­той­ное су­щ­е­ст­во­ва­ние, за ме­ста под солн­цем для се­бя и сво­их бли­зких. В При­ро­де – по­бе­жда­ет силь­ней­ший или тот, кто вы­жил сам и «вы­жил» кон­ку­рент­ов. Та­ким об­ра­зом, про­фес­си­о­на­ли­зм «от При­ро­ды» имеет э­ко­но­ми­че­ские ос­но­ва­ния.

По опре­де­ле­нию, сфор­му­ли­ро­ван­но­му А.И. Бо­ч­ка­ре­вым [1, 4], «э­ко­но­ми­ка – это сфе­ра дея­тель­но­сти, в ко­то­рой про­ис­хо­дят об­мен­ные э­ко­но­ми­че­ские от­но­ше­ния в ус­ло­виях от­сут­ствия дос­та­точ­но­го на­ли­чия ре­сур­сов (де­нег, тру­до­вых, со­ци­аль­ных, при­род­ных и, глав­ное, вре­ме­ни) для при­ня­тия ре­ше­ния».

Та­кое по­ни­ма­ние э­ко­но­ми­ки сбли­жа­ет ее с со­вре­мен­ным ес­тес­т­во­зна­нием, ко­гда ре­ше­ния нуж­но при­ни­мать по «ал­го­ри­тму ре­аль­но­сти», извест­но­му из ес­тес­т­во­зна­ния как «на­след­ствен­ность, из­мен­чи­вость, от­бор», ли­бо со­вре­мен­ная трак­тов­ка [1] – из­менен­ная И на­след­ствен­ность НН (двой­ная) пу­тем от­бо­ра О (что и вы­ра­жа­ет «ИННО...» – за­чин де­фини­ции ИННО­ва­ция) [1, 2, 4].

Та­ким об­ра­зом, в При­ро­де при­сут­ствует *серд­це­ви­на про­фес­си­о­на­ли­зма*, за­клю­чен­ная в *ин­но­ва­ци­он­ной дея­тель­но­сти без от­тор­же­ния на фун­да­мен­таль­ном уров­не* си­сте­м лю­бой при­ро­ды (био­ло­гиче­ской, э­ко­но­ми­че­ской, про­из­вод­ствен­ной и др.) – в из­менен­ной на­след­ствен­но­сти пу­тем от­бо­ра.

Из­вест­но, что об­мен яв­ля­ет­ся ос­но­вой э­ко­но­ми­

ческой жизни. Обмен может содержать в себе *обман*, однако если есть готовность платить за обман, чтобы сохранить жизнь и/или достичь преимущества, то такой обман не просто имеет место быть, но и по умолчанию оплачивается: как говорил классик, «если звезды зажигаются, значит это кому-нибудь нужно». Превалирование обмана в «продажной» экономике приводит к подмене ценностей, когда «добро» идентифицируется со злом в противовес справедливости и благочестию: «От зла – зло (золото) ищут и на зле (конкурентной борьбе) зло (прибавочную стоимость, или ПРИ-быль) получают. Искажается даже известная истина – «свято место пусто не бывает»: в «продажной» экономике пустота заполняется тем, кто пришел раньше, т.е., «пришлыми» (и «ушлыми») или людьми, для которых важен «только бизнес и ничего личного».

Логика экономической деятельности, приносящая ПРИ-быль, основана на теореме В.А. Котельникова, представлена в [3], когда аналоговые сигналы, описывающие волатильность рынка великолепно «нарезаются в батон» дискретной прибылью, причем дважды, как на подъеме, так и падении рынка.

При формировании профессионала следует обращать внимание на *инновационную восприимчивость, чувствительность к инновационной деятельности* – фактически формирование в нем чувства «реальности» по «алгоритму реальности» [4] в обменных экономических отношениях. Чтобы определить собственную новизну, или стать «новым», нацеленным на инновации, необходимо пройти путь *из прошлого* (с отставанием), *через настоящее* (умеренно) *в будущее* (с опережением). Такой технологией пользуется истинный профессионал своего дела: он «соединяет прошлое и будущее в настоящем» таким образом [13], что непрофессионалам (или дилетантам) повторить его успех невозможно.

В широком смысле *инновация* понимается как успешное применение и использование новых знаний в экономической и социальной сферах. Инновация формируется при творческом использовании различных типов знаний при реагировании на сформировавшийся спрос или имеющиеся социальные потребности, в результате чего создается качественно новая добавленная стоимость [5].

В мире новой информационной и технологической реальности, инновационной экономики, многие профессии приобретают операторские черты. Объектом экономики в общем случае может быть деятельность субъекта труда управленцев, экономистов, технологов специалистов по решению оперативных задач в системе «человек-техника-среда» и других профессионалов. Профессионализм – это не совокупность признаков [4] (симптомов), а сложная системная единица – или *синдром*. Макроструктура *экономического синдрома профессионализма* сейчас изучена не достаточно, в научной литерату-

ре известны лишь критерии и уровни профессиональной успешности.

Бороться с симптомом бесполезно, потому что симптом указывает на неурядок (кризисные явления) в самом организме. А неурядок в организме заключается именно в рационализации, то есть в попытках рационально описать общество в целом и экономику в частности. Любая рациональная модель, в том числе экономика, приводит к кризису. Возникает кризис, дальше по факту кризиса идет подстройка системы, которая некоторое время опять живет (вернее, существует в новом качестве) – до следующего кризиса.

Экономика изначально довольно рациональна, хотя любой бизнесмен (предприниматель) в своей деятельности руководствуется не фактами и объективной реальностью, а интуицией... И рынок, как основной объект экономики, – не рациональная структура, его невозможно просчитать, как невозможно учесть все взаимосвязи и явления окружающей действительности.

Специалисты утверждают, что профессионализм это не только знания, умения и навыки, но и особый способ организации мышления. Профессионал мыслит и выстраивает свою жизнь таким образом, чтобы максимально использовать свои *природные задатки* и возможности для решения задач, поставленных профессией, с учетом ситуации, в которой он находится. Это и образ мыслей, и стиль жизни, подкрепляющий и поддерживающий высокий уровень профессионального поведения на каждом следующем этапе. Размышления о том, что такое профессионализм, привели к созданию его формулы [13]:

Способности + создание и использование сложившихся условий + эффективные действия = долгосрочный результат за минимальное время.

Исходя из этой формулы, следует, что человек должен иметь от природы свойства, обеспечивающие ему возможность наименьших физических, эмоциональных, экономических и психологических затрат при выполнении определенной работы. Однако, чтобы стать профессионалом, необходимо постоянно развивать в себе эти свойства.

Профессионализм – это высшая степень совершенства в определенном виде деятельности, это самый высокий уровень мастерства, позволяющий свершать дела в превосходной степени.

Известно, что любые явления становятся более яркими и многогранными, если их рассматривать через призму противоположностей. Антиподом профессионализма является дилетантизм [13]. Дилетант – это человек, который занимается чем-либо без специальной подготовки, обладает поверхностными знаниями, демонстрирует любительское отношение к делу. Дилетант «услаждает» свою жизнь чем-либо, являясь полным профаном, невеждой,

человеком, не способным постичь само дело, его сущность и т. д.

Именно дилетанты могут остановить прогресс, вызвать катастрофу, затормозить движение вперед. Они не подчиняются нормам и правилам, законам и принципам, у них своя мораль, своя логика поведения, – чаще всего вопреки интересам большинства, свои пути движения к цели. Они призваны «сесть ложь для процветания лжи», говорил Н. Рерих.

Если профессионал свободен в выборе своего образа жизни, методов и средств деятельности, создающ, легко управляет своим делом и своей судьбой, то дилетант, как заметил Гегель, внутренне «несвободен», ибо над ним нависает чуждый ему мир, неведомая ему область, от которой он всегда и во всем зависим, но которую он, не способен по-настоящему изучить, стать знатоком в определенной области деятельности. Однако дилетант к этому и не стремится, для него главной заботой является произвести впечатление, поразить своей эрудицией, ему важен эффект.

Дилетант демонстрирует свое *верхоглядство* вполне серьезно, напыщенно и высокомерно. Только он знает простые ответы на мучительные вопросы, всем и всегда готов дать советы, вынести категоричное суждение, он безапелляционен, одним словом, – человек, для которого в мире нет ничего таинственного, трудного, сложного, сокрытого, сокровенного.

Как показывает практика, наша жизнь не зависит от сферы деятельности изобилует дилетантами, людьми, избегающими трудностей в познании и деятельности, полужайками и недоучками, основная задача которых состоит в том, чтобы *помешать* (чаще всего бессознательно) *профессионалам выполнять свое дело*. Поэтому-то дилетант неуживчив, не может спокойно наблюдать за успехами компетентного человека, *он завистлив*, испытывает стойкое чувство досады, вызванное благополучием и успехом мастера [13]. В связи с этим дилетант конфликтен, разрушителен. Русский философ И.А. Ильин [14] отождествляет его с погромщиком и поджигателем, который «страшен не столько убытками, сколько неутомимой завистью и дикой ненавистью к чужому достижению и совершенству, презрением к чужому творчеству, слепотой к «инвестированной» духовности».

Дилетант анархичен, способен внести беспорядок в любой вид деятельности, создать хаос и неорганизованность, принести массу неудобств, так как он может и склонен уничтожать и рушить. Он не признает никаких авторитетов, кроме своего мнения, своей точки зрения.

Многие беды и несчастья связаны с разрушительной, погромной деятельностью людей, не освоивших принципов и основ какого-либо дела, не желавших проникнуть «в строение духа». Причин

здесь, видимо, много, но большая часть их связана [4] с *недостатками и промахами в воспитании и образовании – в семье, школе, коллективе*.

Особую опасность представляют дилетанты в сфере государственного управления, где «любительство» показано меньше всего. Здесь дилетантство чревато несчастьями, страданиями многих десятков и сотен тысяч людей. Это дает основание утверждать, что дилетант не может быть назван культурным человеком, он стоит вне культуры, вне творческой деятельности.

Не все люди, становятся мастерами, специалистами высокого класса, не все дорастают до подлинного профессионализма. Подавляющая часть остается на уровне рядовых, ничем не примечательных служащих, ремесленников, которых американский писатель Синклер Льюис в романе «Эроусмит» образно и точно называет «людьми скучного веселья».

Согласно экономической психологии важна проблема правильности выбора своего пути: невозможно стать профессионалом в той сфере деятельности, которая не является «своей», а потому удовлетворяет только базовые потребности человека и не способна зажечь огня вечного стремления к развитию и самосовершенствованию. Главное, для личного благополучия, для экономики и общества в целом не деградировать до уровня дилетанта, руководствуясь советом Синклера Льюиса: «работать вдвое упорнее, чем вы можете, и не давать людям использовать вас».

Библиографический список

1. Бочкарев А.И. Бочкарева Т.С., Саксонов С.В. Концепции современного естествознания: учеб. пособие для студентов вузов. М.: КНОРУС, 2011. 320 с.
2. Бердников В.А., Бочкарев А.И., Бочкарева Р.А., Корнев В.М. Фактор времени в экономике: монография. Самара: Изд-во Сам. гос. экон. ун-та, 2011. 444 с.
3. Бочкарев А.И. Бочкарева Т.С., Бочкарева Р.А. Формирование инновационной культуры в профессиональном образовании: монография. Тольятти: ПВГУС, 2009. 324 с.
4. Бочкарев, А.И., Бочкарева Т.С. Социокультурное проектирование инновационной творческой среды: монография. Тольятти: ПВГУС, 2012. 524 с.
5. Канабеева Р.А. Экономический аспект профессионализма человека: сб. статей IX Междун. научн. конф. // Синергетика природных, технических и социально-экономических систем. Тольятти: ПВГУС, 2011. С. 139–146.
6. Дружилев С.А. Профессиональная компетентность и профессионализм педагога: психологический подход: науч.-публиц. альманах // Сибирь. Философия. Образование. Новокузнецк: СО РАО, 2005.

– выпуск 8. – С. 26–44.

7. Бочкарева Р.А. Вариативность формирования конкурентных преимуществ профессиональным образованием на рынке труда // Экономика образования. – 2010. – № 1. – С. 157–162.

8. Бочкарев А.И., Чекмарев В.В. Почему «не везет» профессиональное образование инновационную экономику страны? // Вестник КГУ им Н.А. Некрасова. № 3. 2013. – С. 54–57.

9. Конфуций. Лунь Юй. 2, 4. В кн.: Я верю в древность. М., 1995.

10. Эккерман. Разговоры с Гёте в последние годы его жизни. Ереван, 1988. 547 с.

11. Файоль А., Эмерсон Г., Тейлор Ф., Форд Г. Управление – это наука и искусство. М., 1992. 12 с.

12. Экономика знаний. Интернационализация и систематика инноваций. Вильнюс. Литовский инновационный центр. 2013, 704 с.

13. Отчет о НИР в рамках аналитической ведомственной программы Минобрнауки РФ «Развитие научного потенциала высшей школы» по проекту № 3.1.1/12413 «Становление профессионализма выпускника средствами мультидисциплинарного инновационно-ориентированного содержания образования» на 2011 год.

14. Ильин И.А. Путь к очевидности. М., 1993. 279 с.

Kanabeeva R.

ECONOMICS OF PROFESSIONALISM

The article considers the professionalism as integral characteristic of human is the biological individual, the person, the subject of labor and personality. The aim of the article is to investigate influence of economic motivation on the formation of professionalism, by which the author understood a long-term professional results in minimum time with the optimal use of human potential. Economic phenomenon of professionalism is analyzed from the viewpoint of the natural sciences, economics and psychology.

Keywords: professionalism, professional culture, professional, dilettante, economic aspect, natural sciences

УДК 331; 37.014

Клячко Т.Л., Авраамова Е.М., Логинов Д.М.

ЗАВИСИМОСТЬ ЭФФЕКТИВНОЙ ДЕЯТЕЛЬНОСТИ ОТ МАТЕРИАЛЬНЫХ СТИМУЛОВ

В 2013 г. Центром экономики непрерывного образования Российской академии народного хозяйства и государственной службы была разработана концепция проведения мониторинга, отслеживающего связь роста эффективности деятельности школ в зависимости от повышения средней заработной платы учителей, и проведена первая волна мониторинга в трёх регионах, репрезентирующих Российскую Федерацию: Свердловской области – регионедоноре, Воронежской области – регионе, среднем по уровню социально-экономического развития, и в Ивановской области – дотационном регионе. Всего в трёх регионах было опрошено 3200 учителей.

Авторы знакомят с основными результатами мониторинга, которые касаются реакции учительского сообщества на происходящие процессы.

Ключевые слова: эффективность преподавательского труда, заработная плата учителей, непрерывное образование, материальные стимулы.

Изменения в школьном образовании под влиянием роста оплаты труда учителей

В рамках мониторинга стояла задача с помощью специально разработанной методологии оценить влияние, которое на эффективность общего образования оказывает повышение средней заработной платы учителей до размера средней заработной платы в экономике региона. Таким образом, стояла задача оценить действенность этой меры в глазах педагогов. Один из ключевых вопросов не только данного исследования, но и российского образования – создаются ли материальные стимулы, привлекающие в школу талантливую молодёжь, удер-

живающие в школе квалифицированные кадры, создающие мотивацию для повышения эффективности и качества труда педагогических работников.

Начнём с общей характеристики материального положения учителей, а затем проанализируем происходящие в последнее время изменения в школах. Большинство (на уровне 60 %) опрошенных нами учителей оценивает свой нынешний уровень материального положения как «средний». Другая значимая по численности доля учителей (от четверти до более, чем трети опрошенных в зависимости от региона) квалифицирует его как «ниже среднего». При этом чуть более 40% опрошенных учителей

указывают на положительную динамику своего материального положения за последний год. Правда, абсолютное большинство респондентов оценивает улучшение своего материального положения как незначительное (табл. 1). В то же время практически такая же по размеру доля педагогов не чувствуют каких-либо изменений в своём материальном положении, а каждый восьмой респондент утверждает, что его материальное положение за последний год даже несколько ухудшилось.

Представленные оценки учителей относительно изменений в их материальном положении вполне соотносятся с распределением ответов на вопрос о том, как по сравнению с прошлым учебным годом изменился размер их заработной платы. Так, 40–64% учителей (в зависимости от региона) повышение зарплаты оценивают как «незначительное», в то же время у 8–17% зарплата в той или иной мере сократилась. Наибольшая позитивная динамика с точки зрения роста заработной платы за последний год обнаруживается в Воронежской области: здесь заметно (на 13–24%) выше доля учителей, отметивших некоторый рост своей зарплаты.

Некоторые незначительные различия в распределении ответов относительно динамики оплаты труда в сравнении с прошлым учебным годом можно заметить у учителей, работающих в обычных школах, и педагогов из школ, нацеленных на более серьёзный уровень подготовки (гимназиях и т.п.): среди учителей обычных средних школ несколько больше тех, кто отметил незначительный рост зарплаты.

Педагоги с более высокой категорией сильнее ощущают рост заработной платы, чем их менее квалифицированные коллеги: так, если среди педаго-

гов с высшей категорией рост зарплаты отметили почти 60%, то среди обладателей второй категории таких на 13% меньше. Каждый второй учитель, имеющий вторую категорию, вообще не ощутил положительных изменений в заработной плате в своей школе – в отличие от педагогов с более высокими категориями, где таковых около трети. В то же время, независимо от квалификации, педагоги если и говорят о росте своего заработка по сравнению с прошлым годом, то как о незначительном.

Существенным рост своей зарплаты в 2012/13 учебном году признал каждый десятый-одиннадцатый педагог, имеющий высшую либо первую квалификационную категорию.

Кроме вопросов оценочного характера, респондентам было предложено сообщить, какую зарплату с учётом всех доплат и надбавок они получили в предшествующем опросу месяце. Данные о фактическом размере заработной платы, начисленной учителям в мае 2013 года с учётом всех доплат и надбавок, и о соотношении фактического заработка с размером средней заработной платы по региону представлены в табл. 1. Для большей наглядности доли учителей, назвавших те или иные суммы, в таблице распределены по столбцам, обозначенным числовыми интервалами, кратными региональному прожиточному минимуму и средней заработной плате по региону за второй квартал 2013 года.

Как следует из полученных данных, размер заработной платы (с учётом всех доплат и надбавок), полученной в мае 2013 года существенной частью учителей (от 44 до 58 /о респондентов в зависимости от региона), находится в диапазоне между 2/3 официально установленной средней заработной платы по региону и искомой величиной, равной средней

Таблица 1

Размер заработной платы учителей (с учетом всех доплат и надбавок) в мае 2013 г. в соотношении с прожиточным минимумом и средней заработной платой по региону, %

| Регион | Диапазон | | | | | |
|---|----------|------------|-------------------|---------------|---------------|-----------------|
| | менее ПМ | ПМ–1/2 СЗП | 1/2 СЗП – 2/3 СЗП | 2/3 СЗП – СЗП | СЗП – 1,5 СЗП | 1,5 СЗП – 2 СЗП |
| Свердловская область: ПМ = 7794 руб. СЗП = 26753 руб. | 3,8 | 12,0 | 12,1 | 44,4 | 22,5 | 5,2 |
| Воронежская область: ПМ = 6524 СЗП = 21182 | 2,2 | 12,9 | 20,7 | 50,6 | 12,0 | 1,6 |
| Ивановская область: ПМ = 7566 СЗП = 20228 | 1,1 | 6,6 | 17,1 | 58,1 | 16,1 | 1,0 |

Примечание: ПМ – региональный прожиточный минимум, установленный на второй квартал 2013 года. СЗП – среднемесячная заработная плата в январе–июне 2013 года.

заработной плате по региону. Ещё одна довольно заметная часть респондентов (от почти 14% до почти 28%) получила в мае заработную плату, превышающую заданную федеральным центром планку (то есть их заработная плата была выше средней заработной платы по региону).

Примечательность этих данных в том, что они достаточно заметно расходятся с представленными выше результатами, характеризующими мнение самих респондентов относительно перспектив достижения поставленной федеральной властью цели доведения зарплаты учителей до размера средней заработной платы по региону.

Так, при ответе на вопрос о том, скоро ли в регионе будет решена эта задача, ответ «эта задача уже решена» выбрали от 6% до 12% респондентов, в то время как респондентов, реально получивших в мае 2013 года зарплату, равную или превышающую среднюю по региону, на самом деле было заметно больше – от 13,6% до 27,7% (особенно явно расходятся «показания» у учителей Свердловской области: 6,7% в первом случае и 27,7% – во втором).

Расхождения между двумя этими рядами данных почти зеркальные. С одной стороны, суммарная доля респондентов, чья зарплата в мае 2013 года равнялась 2/3 от средней заработной платы по региону и выше, составляет порядка 64–75% опрошенных учителей (в зависимости от региона). И в то же самое время почти такую же долю респондентов (около 70–80%) в сумме составляют учителя, скептически оценивающие перспективы доведения зарплаты учителей до средней по региону.

Итак, таковы данные относительно заработной платы и материального положения непосредственно учителей. Что касается изменений, которые происходили в этот же период – последние год–два – с суммарным доходом семей школьных учителей, то они практически идентичны тем, что наблюдаются применительно к заработной плате самих педагогов. Половина респондентов указывает на рост доходов семьи – в абсолютном большинстве случаев оцениваемый учителями как «несущественный», вторая половина либо не чувствует каких-либо позитивных изменений (от трети до почти 40% респондентов), либо фиксирует сокращение семейного бюджета (чаще, чем каждый десятый учитель).

Очевидно, что для оценки того, в какой мере происходящее повышение оплаты труда учителей меняет их материальное положение, необходимо наряду с динамикой заработной платы учитывать иждивенческую нагрузку, которую несут домохозяйства педагогов и, разумеется, динамику роста стоимости жизни в регионе.

Картина иждивенческой нагрузки в семьях попавших в выборку педагогов выглядит следующим образом: свыше половины респондентов (а в Свердловской области – около 65%) указали на отсут-

ствие в их семьях людей, не получающих никакого дохода. О наличии одного иждивенца в семье сообщили от четверти до более чем трети респондентов, два иждивенца в семьях 9–15 % опрошенных учителей, максимальное число иждивенцев – три человека – составляют единицы процентов опрошенных. В то же время заметим, что формальное отсутствие иждивенческой нагрузки не следует трактовать как фактическое. В России по-прежнему широко распространена традиция помощи родителей совершеннолетним детям, тем более, что нынешний уровень стипендий (в случае, если дети – студенты) незначителен, а размер стартовых заработных плат у начинающей трудовую деятельность молодежи обычно также весьма невелик.

Что касается наличия в семьях педагогов других, кроме учительской заработной платы, источников доходов, то здесь картина получается следующая: существенная часть педагогов – каждый пятый или даже каждый третий (в зависимости от региона) – единственный человек в семье, имеющий оплачиваемую работу. У 50–60% респондентов в семье есть еще один человек, имеющим регулярный заработок.

В последние год–два баланс между ростом стоимости жизни и динамикой доходов учителей складывался не в пользу последних. Отсюда – несущественность, по оценке респондентов, повышения их благосостояния (там, где было это повышение) либо ощущение отсутствия каких-либо изменений к лучшему. Там же, где есть дополнительные неблагоприятные факторы семейного и тому подобного характера, ситуация с доходами и вовсе приобретает негативный характер.

Нагрузка учителя

Дополнительно о ситуации с доходами домохозяйств учителей говорит информация, полученная из ответов на вопросы, касающиеся показателей нагрузки педагогов. В частности, учителям были заданы вопросы о том, на сколько ставок они работают по основному месту работы, что происходит с влияющей на размер стимулирующей надбавки внеурочной нагрузкой, а также приходится ли им подрабатывать помимо работы в своей школе. Как следует из полученных данных, сегодня около 40–46% учителей (с учётом некоторых региональных вариаций) работает на полторы ставки, ещё 6–14 % – на две ставки (табл. 2).

При этом у педагогов обычных школ и школ с гимназическим и тому подобным статусом, призванных обеспечивать более высокий уровень подготовки, распределение почасовой нагрузки оказывается практически идентичным: около 43% педагогов и там, и там работают на полторы ставки, и каждый десятый педагог – на две ставки, и, судя по полученным данным, наблюдается рост нагрузки учителей на основном месте работы.

Таблица 2

Почасовая нагрузка учителей на основном месте работы, %

| Уровень нагрузки | Регион | | |
|------------------|-------------------|------------------|-----------------|
| | Свердловская обл. | Воронежская обл. | Ивановская обл. |
| 0,5 ставки | 1,0 | 2,8 | 3,3 |
| 1 ставка | 39,3 | 51,9 | 43,4 |
| 1,5 ставки | 45,7 | 39,4 | 43,9 |
| 2 ставки | 14,0 | 5,9 | 9,3 |
| Итого | 100,0 | 100,0 | 100,0 |

Таблица 3

Динамика базовой почасовой нагрузки учителей разных типов школ, % по столбцу

| Динамика нагрузки | Характеристика школы | |
|-------------------|----------------------|--|
| | Обычная школа | Гимназия, лицей, школа с углубленным изучением отдельных предметов |
| Увеличивается | 44,1 | 43,7 |
| Не меняется | 48,2 | 50,0 |
| Снижается | 7,7 | 6,3 |
| Итого | 100,0 | 100,0 |

Рост базовой почасовой нагрузки в последнее время в большинстве школ отмечен половиной педагогов, работающих как в обычных, так и в ориентированных на более высокий уровень подготовки школах. В отношении собственных школ доля респондентов, отметивших нынешнюю тенденцию роста базовой почасовой нагрузки, несколько ниже, хотя и по-прежнему высока – на уровне 44% (табл. 3).

Стимулирующие надбавки

Ещё весомее оказывается доля учителей, отмечающих рост внеурочной нагрузки, – той, что связана с возможностью получить стимулирующие надбавки, – от 55% до 65%, в зависимости от того, идет ли речь о ситуации в школах респондентов или о ситуации в большинстве известных им школ (табл. 4).

Как следует из представленных данных, у трёх четвертей педагогов из Свердловской и Воронежской областей удельный вес стимулирующей надбавки не превышает 20% от заработной платы, причём у более чем 40% – не превышает 10%. Несколько иная ситуация с Ивановской областью, где наблюдается некоторое смещение в сторону повышения удельного веса надбавки: надбавку более 20% получают более трети учителей.

Судя по данным, полученным при рассмотрении групп учителей, различающихся квалификацией, педагоги, имеющие более низкую категорию, пытаются нарастить свою зарплату за счёт увеличения своей почасовой нагрузки. Так, хотя о росте почасовой нагрузки сообщили свыше 40%

педагогов всех категорий, доля указавших на это учителей, имеющих вторую категорию, выше – 55%.

Судя по полученным данным, нынешняя система стимулирования труда, делающая акцент на распределении надбавок при более низкой базовой ставке, для педагогического сообщества остаётся дискуссионным вопросом. Как минимум каждый пятый педагог считает её недостаточно справедливой (а в Свердловской области – каждый третий).

Учителям с высшей категорией система стимулирующих надбавок чуть реже кажется справедливой, чем их менее квалифицированным коллегам (табл. 5).

Вторичная занятость

Что касается вторичной занятости школьных учителей (помимо основной работы в своей школе), то её с той или иной степенью регулярности практикует до половины и более опрошенных учителей. Доля подрабатывающих педагогов не зависит от того, в какой школе – обычной или призванной давать более серьёзный уровень подготовки – работает учитель: и там, и там половина педагогов подрабатывает: примерно каждый пятый – регулярно, и каждый третий – время от времени.

Представления учителей о ситуации на рынке труда

Более молодые и при этом уже имеющие некоторый опыт работы педагоги более оптимистично смотрят на возможность найти не связанную со школой работу. Среди педагогов со стажем до 10 лет

Таблица 4

Распределение ответов на вопрос «Как в последнее время изменяется нагрузка для получения стимулирующей надбавки?», %

| Тенденции изменения нагрузки, необходимой для получения стимулирующей надбавки | Регион | | |
|--|-------------------|------------------|-----------------|
| | Свердловская обл. | Воронежская обл. | Ивановская обл. |
| В большинстве школ: | | | |
| Увеличивается | 57,7 | 54,5 | 65,5 |
| Не меняется | 36,6 | 38,2 | 29,6 |
| Снижается | 5,7 | 7,3 | 4,9 |
| Итого | 100,0 | 100,0 | 100,0 |
| В школах респондентов: | | | |
| Увеличивается | 55,6 | 55,1 | 61,9 |
| Не меняется | 39,1 | 39,1 | 36,0 |
| Снижается | 5,4 | 5,8 | 2,1 |
| Итого | 100,0 | 100,0 | 100,0 |

Таблица 5

Представления учителей разного уровня квалификации о справедливости системы распределения стимулирующих надбавок, %

| Справедливость распределения надбавок | Квалификация | | | |
|---------------------------------------|------------------|------------------|------------------|---------------|
| | высшая категория | первая категория | вторая категория | без категории |
| Справедлива | 45,0 | 50,0 | 46,8 | 51,4 |
| Недостаточно справедлива | 26,6 | 24,8 | 20,8 | 27,8 |
| Несправедлива | 6,9 | 7,8 | 9,1 | 1,4 |
| Трудно сказать | 21,5 | 17,4 | 23,4 | 19,4 |
| Итого | 100,0 | 100,0 | 100,0 | 100,0 |

(в возрасте до 35 лет) таких, кто считает это весьма сложной или почти неразрешимой задачей, – от трети до 40% (в зависимости от возраста). В чрезвычайно сфокусированном на материальной стороне жизни нынешнем российском обществе уровень благосостояния весьма серьезно детерминирует социальный статус человека и домохозяйства.

Факторы роста заработной платы, по мнению учителей

Среди таких факторов могут быть: повышение базовых окладов учителей; рост почасовой нагрузки; рост фонда оплаты труда за счёт роста численности учащихся в условиях нормативного подушевого финансирования; сокращение численности основного (педагогического) и/или вспомогательного персонала с перераспределением высвободившихся средств ФОТ (но, одновременно, и нагрузки) на оставшихся учителей; рост объёмов предоставляемых школой платных услуг, средства от которых в образовательных учреждениях, имеющих статус бюджетных или автономных, также поступают в школьный фонд оплаты труда.

В рамках опроса респондентам было предложено оценить соответствующие факторы (а так-

же вариант «другое» с возможностью его раскрыть) с точки зрения степени их влияния на рост заработной платы учителей. При этом отдельно выяснялись представления респондентов о ситуации в их собственной школе и в большинстве известных им школ.

Распределение ответов на чрезвычайно важный для понимания ситуации в общем образовании вопрос о том, за счёт чего, в представлениях учителей, прежде всего, происходит повышение оплаты труда в их школе и в большинстве известных им школ – за счёт увеличения стоимости труда или за счёт роста нагрузки, представлено в табл. 6 и 7.

Как следует из полученных данных, в большинстве известных нашим респондентам школ наибольшее влияние на повышение заработной платы оказывает рост численности учащихся: в зависимости от региона от 40% до 55% учителей указали его в качестве главной причины, и ещё от 35% до 45% также отметили этот фактор, оценив его влияние как «определённое». При этом по мере ухудшения экономического положения региона влияние фактора увеличения числа учащихся усиливается.

Аналогичным образом, по словам педагогов, обстоят дела и в их собственных школах. Почти треть респондентов указала на рост численности учащихся

Таблица 6

Влияние отдельных факторов на повышение размера заработной платы учителей в большинстве известных респондентам школ, %

| Фактор | Сильное влияние | | | Незначительное влияние | | | Не влияет | | |
|---|-------------------|------------------|-----------------|------------------------|------------------|-----------------|-------------------|------------------|-----------------|
| | Свердловская обл. | Воронежская обл. | Ивановская обл. | Свердловская обл. | Воронежская обл. | Ивановская обл. | Свердловская обл. | Воронежская обл. | Ивановская обл. |
| Рост доходов школ от предоставления платных услуг | 23,7 | 19,4 | 16,7 | 53,0 | 44,5 | 52,2 | 23,3 | 36,1 | 31,1 |
| Увеличение численности учащихся | 41,5 | 52,8 | 55,2 | 46,8 | 25,4 | 35,6 | 11,6 | 11,8 | 9,2 |
| Сокращение части учителей | 11,3 | 19,9 | 25,7 | 53,0 | 51,6 | 48,3 | 35,7 | 28,6 | 26,0 |
| Сокращение части вспомогательного школьного персонала | 9,7 | 11,0 | 18,5 | 48,7 | 50,2 | 47,0 | 41,7 | 38,9 | 34,5 |

Примечания: итоговые 100% получаются при отдельном суммировании результатов по каждому фактору отдельно для каждого региона.

ся как на основу повышения зарплат в своей школе и ещё треть оценила его влияние как «определённое». Следующий по степени влияния фактор («рост ФОТ за счёт, нормативов подушевого финансирования») в условиях подушевого финансирования также связан с численностью учащихся. Таким образом, в совокупности ведущее значение фактора роста численности учащихся в деле повышения заработной платы учителей в своих школах было отмечено каждым вторым педагогом.

Несколько чаще на сильное влияние роста численности учащихся указывают учителя, работающие в обычных школах (более половины респондентов этой группы), хотя и среди их коллег из лицеев и гимназий тех, кто оценивает вклад роста численности учащихся в рост заработной платы аналогичным образом, более 40%.

Эти касающиеся динамики численности учащихся данные корреспондируют с ответами педагогов на другой вопрос – о тенденциях в школьной жизни в самое последнее время. Так, теперь уже в рамках другого вопроса, до половины опрошенных учителей отмечают рост числа учеников, приходящихся на одного учителя в их собственных школах и в большинстве известных им школ (несколько меньше эта цифра – на уровне 40% – в Воронежской области – табл. 8).

Тенденция роста числа учащихся, приходящихся

на одного педагога, в равной мере затрагивает обычные школы и школы, призванные, согласно своему статусу, осуществлять более серьёзную подготовку учащихся по всем или ряду дисциплин: говоря о большинстве известных им школ, на неё указали около половины учителей как обычных, так и более «продвинутых» школ. Почти те же распределения обнаруживаются и в случае, когда речь идёт о тенденциях непосредственно в школах, респондентов: свыше 40% учителей обычных СОШ, а в гимназиях и т.п. школах – половина респондентов отмечают рост нагрузки в виде числа учеников, приходящихся на одного учителя.

Очевидно, что рост удельного веса учащихся в расчёте на одного педагога может иметь место либо в случае дополнительного притока учащихся при прежней численности учителей, либо в случае сокращения числа учителей при неизменной численности учащихся, либо при одновременном протекании двух разнонаправленных процессов – росте числа учащихся и сокращении педагогических штатов.

В условиях подушевого финансирования школы стремятся по возможности привлечь максимально допустимое (с точки зрения санитарно-гигиенических и подобных требований, полученной лицензии и т.д.) число учащихся. В то же время новая система оплаты труда стимулирует руководство школ к

Таблица 7

Влияние факторов на повышение размера заработной платы учителей (в школах респондентов), %

| Содержание вопроса | Влияет в наибольшей степени | | | Влияет в определенной степени | | | Влияет в незначительной степени | | | Этого вообще не происходит | | |
|---|-----------------------------|------------------|-----------------|-------------------------------|------------------|-----------------|---------------------------------|------------------|-----------------|----------------------------|------------------|-----------------|
| | Свердловская обл. | Воронежская обл. | Ивановская обл. | Свердловская обл. | Воронежская обл. | Ивановская обл. | Свердловская обл. | Воронежская обл. | Ивановская обл. | Свердловская обл. | Воронежская обл. | Ивановская обл. |
| Увеличение фонда оплаты труда за счет роста НПФ | 8,2 | 21,1 | 33,4 | 41,8 | 29,8 | 37,2 | 25,7 | 21,5 | 18,1 | 24,3 | 27,7 | 11,3 |
| Рост доходов школ от предоставления платных услуг | 9,4 | 3,3 | 4,8 | 26,8 | 14,0 | 22,4 | 33,8 | 36,2 | 33,8 | 30,1 | 46,5 | 38,9 |
| Увеличение численности учащихся | 26,8 | 29,3 | 38,3 | 30,2 | 30,9 | 29,9 | 34,6 | 22,5 | 18,4 | 8,4 | 17,3 | 3,5 |
| Сокращение части учителей | 4,0 | 12,0 | 12,7 | 22,2 | 24,3 | 32,0 | 38,0 | 35,2 | 30,6 | 35,7 | 28,6 | 24,6 |
| Сокращение части вспомогательного школьного персонала | 3,4 | 6,9 | 10,5 | 17,2 | 20,3 | 26,7 | 36,7 | 38,4 | 32,7 | 42,8 | 34,4 | 30,1 |

Примечание: итоговые 100% получаются при суммировании результатов по каждому фактору (по горизонтали) отдельно для каждого региона.

Таблица 8

Динамика изменения числа учеников, приходящихся на одного учителя, %

| Число учеников, приходящихся на одного учителя | Регион | | |
|--|-------------------|------------------|-----------------|
| | Свердловская обл. | Воронежская обл. | Ивановская обл. |
| В большинстве школ: | | | |
| Увеличивается | 52,2 | 42,2 | 50,9 |
| Не меняется | 42,5 | 42,5 | 33,7 |
| Снижается | 5,3 | 15,2 | 15,4 |
| Итого | 100,0 | 100,0 | 100,0 |
| В школах респондентов: | | | |
| Увеличивается | 46,3 | 38,5 | 47,8 |
| Не меняется | 48,7 | 47,1 | 38,4 |
| Снижается | 5,0 | 14,3 | 13,7 |
| Итого | 100,0 | 100,0 | 100,0 |

оптимизации штатного расписания (в частности, заработная плата директора школы должна быть пропорциональна средней зарплате учителей). Кроме того, новые условия существования, в которые сегодня поставлены школы, стимулируют процессы укрупнения образовательных организаций. С учётом совокупности перечисленных вводных, а также уже отмеченной выше тенденции роста почасовой нагрузки учителей, можно предполагать наличие в школах движения скорее в сторону упомянутого выше разнонаправленного процесса (роста численности учащихся при одновременном сокращении числа педагогов).

Итак, что происходит в школах с точки зрения оптимизации основного (педагогического) персонала? Как следует из результатов опроса, в целом процесс сокращения штатов за счёт основного персонала идёт достаточно активно, причём чем менее благополучен регион, тем более интенсивно это происходит. Так, в Ивановской области снижение численности учителей в своей школе отметил практически каждый третий респондент, в Воронежской – каждый четвёртый.

В большинстве других известных нашим респондентам школ ситуация, в представлениях учителей, выглядит ещё более драматично: на тенденцию сокращения педагогически штатов в общем образовании в этом случае указали уже свыше 40% респондентов из Ивановской области, более четверти учителей из Воронежской губернии и почти каждый пятый учитель из Свердловской области (табл. 9).

Процесс сокращения основного (педагогического) персонала затрагивает как обычные школы, так и нацеленные на более серьёзный уровень подготовки учащихся, но в обычных школах он идёт интенсивнее. Так, на снижение численности учителей в своей школе указал каждый четвёртый учитель из обычной школы и каждый седьмой учитель гимназии и лицея. По-видимому, ситуация в собственной школе проецируется респондентами и на

общую ситуацию: среди учителей обычных средних школ на сокращение педагогических кадров в большинстве известных им школ указывает каждый третий респондент, в то время как среди педагогов из гимназий и лицеев – каждый пятый.

Процесс массового сокращения педагогических штатов нашёл отражение в ответах респондентов на интересующий нас вопрос о том, за счёт чего растут учительские зарплаты. Как видно из представленных выше данных, в дотационной Ивановской области фактор сокращения педагогических кадров в качестве фактора, вносящего серьёзный вклад в рост оплаты труда учителей большинства известных респондентам школ, назвал каждый четвёртый учитель, в несколько более благополучной Воронежской области на него указала также заметная часть учителей – на уровне одной пятой выборки.

Что касается влияния сокращения педагогических штатов на рост оплаты труда в школах, где непосредственно трудятся респонденты, то о его доминирующем влиянии на рост зарплат сообщили от 4% до 13% учителей и ещё от пятой части до трети респондентов указали на его «определённое влияние».

Сравнение, ответов учителей, работающих в обычных средних и в школах гимназического уровня, выявляет некоторую разницу в оценках влияния фактора роста численности учащихся. В обычных школах значение этого фактора выше: о том, что именно он оказывает наибольшее влияние на рост зарплат в школе респондента, здесь говорит каждый третий учитель, в то время как среди работающих в гимназиях и лицеях, – каждый четвёртый. Такая же тенденция придания несколько большего значения фактору роста численности учащихся учителями обычных школ наблюдается и в случае, когда они оценивают влияние этого фактора применительно к большинству известных им школ: среди педагогов обычных средних школ сильным влияние этого фактора представляется каждому пятому учителю, сре-

Таблица 9

Динамика сокращения общего числа учителей, %

| Общее число учителей | Регион | | |
|------------------------|-------------------|------------------|-----------------|
| | Свердловская обл. | Воронежская обл. | Ивановская обл. |
| В большинстве школ: | | | |
| Увеличивается | 14,8 | 6,0 | 8,6 |
| Не меняется | 67,8 | 67,6 | 49,1 |
| Снижается | 17,4 | 26,4 | 42,3 |
| Итого | 100,0 | 100,0 | 100,0 |
| В школах респондентов: | | | |
| Увеличивается | 15,1 | 4,4 | 7,5 |
| Не меняется | 76,2 | 72,6 | 60,9 |
| Снижается | 8,7 | 23,0 | 31,6 |
| Итого | 100,0 | 100,0 | 100,0 |

ди педагогов гимназий и лицеев – каждому седьмому.

Судя по данным опроса, школы оптимизируют и численность вспомогательного персонала. При этом, как и в случае с основным персоналом школы, к более радикальным сокращениям штатов прибегают школы, расположенные в менее благополучных регионах. Гак, если в Свердловской области сокращения вспомогательного персонала не происходит в школах у 43% респондентов, то в Ивановской и Воронежской областях – на отсутствие такого рода сокращения штатов в их школах указали лишь около трети респондентов.

По своему «вкладу» в дело повышения размера оплаты труда учителей сокращение вспомогательного персонала уступает сокращению педагогических кадров, и тем не менее, в Ивановской области на него, как на фактор, вносящий существенный вклад в рост зарплат в большинстве школ, указывает почти каждый пятый респондент (табл. 10).

Платные услуги

Отдельный интерес с точки зрения степени влияния на рост оплаты труда учителей тех или иных факторов представляли платные услуги. Возможность получать дополнительные доходы (которые можно направлять, в том числе, и на стимулирование труда педагогов) из этого источника была одним из аргументов при принятии 83-ФЗ. Как следует из полученных данных, в деле повышения оплаты труда учителей влияние доходов от предоставляемых школами платных услуг значимо зависит от кон-

кретной ситуации. Так применительно к большинству школ оценили их влияние как «сильное» 17%–19% учителей из Воронежской и Ивановской областей. В этих же регионах около половины педагогов указывают на незначительное влияние платных услуг. Несколько более серьёзный вклад в учительскую зарплату вносит оказание платных услуг в экономически более успешной Свердловской области: здесь на сильное влияние этого аспекта деятельности школы указал каждый четвёртый респондент.

Применительно к школам самих респондентов в целом расклад близкий: каждый третий педагог считает вклад платных услуг незначительным, от 15 до 27% (последняя цифра имеет отношение к Свердловской области) педагогов указывают на его «определённое влияние». В то же время в значительной части школ, где трудятся наши респонденты, роста доходов от платных услуг вообще не происходит: на это указали от 30% педагогов из Свердловской области, до 47% учителей из Воронежской губернии.

Эти данные корреспондируют с распределением ответов на вопрос о тенденциях в школах в самое последнее время. Вне зависимости от региона в большинстве известных респондентам школ объём предоставляемых платных услуг не изменяется. В ещё большей степени эта тенденция имеет место в школах, где непосредственно работают наши респонденты (табл. 11).

В то же время, по оценке немалой части респондентов, от трети в двух менее благополучных областях и до 40% в Свердловской области, в самое послед-

Таблица 10

Влияние на рост заработной платы учителей сокращения вспомогательного персонала, %

| Влияние | Регионы | | |
|------------------------|-------------------|------------------|-----------------|
| | Свердловская обл. | Воронежская обл. | Ивановская обл. |
| Сильное влияние | 9,7 | 11,0 | 18,5 |
| Незначительное влияние | 48,7 | 50,2 | 47,0 |
| Не влияет | 41,7 | 38,9 | 34,5 |
| Итого | 100,0 | 100,0 | 100,0 |

Таблица 11

Распределение ответов на вопрос «Как в самое последнее время изменяется объём платных образовательных услуг?», %

| Объём платных образовательных услуг | Регион | | |
|-------------------------------------|-------------------|------------------|-----------------|
| | Свердловская обл. | Воронежская обл. | Ивановская обл. |
| В большинстве школ: | | | |
| Увеличивается | 39,7 | 32,3 | 33,2 |
| Не меняется | 56,6 | 61,4 | 54,0 |
| Снижается | 3,8 | 6,3 | 12,8 |
| Итого | 100,0 | 100,0 | 100,0 |
| В школах респондентов: | | | |
| Увеличивается | 31,6 | 21,9 | 25,2 |
| Не меняется | 63,8 | 73,1 | 60,5 |
| Снижается | 4,6 | 5,0 | 14,4 |
| Итого | 100,0 | 100,0 | 100,0 |

нее время большинство школ наращивает объём платных услуг. Что касается школ самих респондентов, то здесь рост объёма платных услуг отмечает несколько меньшая доля (22–32%) опрошенных.

Как и следовало ожидать, гимназии и тому подобные школы, призванные давать своим ученикам более серьёзную подготовку, имеют больше возможностей для предоставления платных образовательных услуг. Например, организованные на их базе курсы по подготовке к сдаче ЕГЭ могут привлекать учащихся из менее уважаемых школ. И действительно, о том, что в их школе объём платных услуг возрастает, сказали более 40% учителей, работающих в гимназиях и лицеях, – в два раза чаще, чем учителя из обычных школ. В обычных СОШ почти каждый десятый учитель, напротив, указал на снижение объёмов платных услуг в своей школе.

Логичным образом между учителями из обычных школ и их коллегами из школ гимназического уровня обнаруживается довольно заметная разница и в оценках влияния, которое на рост зарплат в их школах оказывают платные услуги. Среди учителей обычных школ явно больше респондентов, утверждающих, что объём платных услуг в их школе не растёт (43% против 29%). В то же время педагоги из гимназий и лицеев в полтора раза чаще, чем их коллеги из обычных школ, отмечают «определённую степень влияния» роста платных услуг на повышение зарплат в их школах. Правда, когда респонденты говорят уже не о своей конкретной школе, а большинстве известных им школ, разница в распределении оценок влияния платных услуг на рост заработной платы в большинстве школ со стороны учителей обычных и продвинутых школ оказывается практически незаметной (на уровне 5%).

Учитывая вклад в оплату труда школьных учителей такого фактора, как доходы от платных услуг, необходимо всё время помнить, что в этом случае повышению благосостояния учителей содействуют не государство, а домохозяйства, в которых есть школьники. И когда речь идёт о занятиях, не имеющих отношения к успешности освоения школьной программы (влияющей на последующую образовательную траекторию), это более или менее оправданно. Но когда речь идёт о восполнении за счёт

средств населения знаний, которые должны даваться на бесплатной основе, ситуация с ростом заработной платы педагогов за счёт роста объёма платных услуг видится совершенно иначе.

Мониторинг показал, что...

Рост заработной платы учителей не оказывает того воздействия на их поведение, на которое рассчитывало государство, осуществляя данную меру. Возможно, времени прошло ещё недостаточно, чтобы ощутить позитивные сдвиги. Однако реакция учителей указывает на то, что большинство из них не ощутило значимых перемен к лучшему в их материальном положении, при этом многие почувствовали рост нагрузки. При этом многие учителя как подрабатывали, так и продолжают это делать.

Это также идёт вразрез с той задачей, которую называла власть, переходя к эффективному контракту: платить столько, чтобы педагог мог сосредоточиться на своей работе, повышать квалификацию за счёт самообразования, больше внимания уделять внеурочным занятиям с учащимися.

Основными факторами повышения их заработной платы являются, по мнению респондентов, рост норматива подушевого финансирования и увеличение численности учащихся в школе. Одновременно они фиксируют, что растёт число учащихся, приходящихся на одного учителя. Таким образом, рост заработной платы привёл к тому, что стала решаться одна из давних задач повышения эффективности школы: на одного учителя теперь стало в среднем приходиться не 9,5, а 12 учеников, притом, что этот показатель был ранее установлен равным 13–15. Но эффективность не меряется, к сожалению, отдельными показателями. Одновременно с ростом рассматриваемого показателя в школах стал сокращаться вспомогательный персонал, а это означает, что нагрузка на учителей возросла и за счёт перекалывания на них обязанностей, которые ранее выполнялись этим персоналом.

В целом же при таком раскладе не приходится ожидать роста качества образования, а ведь именно это и должно было стать конечным результатом повышения заработной платы учителей.

Klyachko T., Avraamova E., Loginov D.

THE DEPENDENCE OF THE EFFECTIVE ACTIVITY FROM FINANCIAL INCENTIVES

In 2013, the Center for lifelong learning Economics, Russian presidential Academy of national economy and public administration developed the concept of monitoring, tracking a connection with the growth of the efficiency of schools depending on the increase in average wages of teachers, and conducted the first wave of monitoring in three regions representing the Russian Federation: Sverdlovsk region – the region-the donor; the Voronezh region – the region, the average on the level of socio-economic development, and in the Ivanovo region – subsidised region. Only three regions were surveyed 3200 teachers.

The authors introduce the main results of the monitoring that relate to the reaction of the teaching community on the ongoing

processes.

Keywords: *the effectiveness of the teaching work, teachers' salaries, continuing education, financial incentive*

УДК 37.014

Сизов В.С.

ФОРСАЙТ-ИССЛЕДОВАНИЕ СИСТЕМЫ ОБРАЗОВАНИЯ РОССИИ

В статье представлены результаты форсайт-исследования тенденций и перспектив российской системы образования, которое проводилось в Вятском социально-экономическом институте в феврале–марте 2015 года. По каждому выделенному экспертами значимому фактору даются пояснения, каким образом и почему он способен оказать воздействие на систему образования. Все факторы сгруппированы в соответствии с их ролью в три группы: возможности, угрозы, вызовы. Дается прогноз временных периодов, когда каждый из факторов будет оказывать наиболее осязаемое воздействие. Делается вывод о наличии глобальной конкуренции в сфере образования, вплоть до «образовательной агрессии» со стороны отдельных стран, прежде всего США. В выводах говорится о том, что уже сегодня может сделать Правительство и Минобрнауки для того чтобы воспользоваться представляющимися возможностями, нейтрализовать угрозы и успешно преодолеть вызовы, что в итоге должно сформировать новую инновационную модель системы образования России.

Ключевые слова: *форсайт, федеральная целевая программа (ФЦП) развития образования, инновационная система образования, анализ долгосрочных тенденций, непрерывное образование, «академии для взрослых», сетевое и дуальное практико-ориентированное обучение, интернационализация и информатизация обучения, управление образованием.*

«Новая линия раздела пройдет между теми, кто обладает знаниями, и теми, у кого их нет»

Ли Куан Ю

создатель сингапурского «экономического чуда»

«Прогресс страны не может быть быстрее, чем прогресс нашего образования»

Джон Кеннеди

американский президент

Роль образования в современную эпоху существенно повысилась, так как от эффективности образования зависит развитие национальных государств. Связано это с тем, что сфера образования является не только стратегически важной, но и главенствующей над всеми остальными сферами человеческой деятельности. Поскольку именно образование занимается подготовкой кадров для всех остальных сфер. Без конкурентоспособного образования не может быть конкурентоспособной страны.

Сегодня перед сферой образования стоят трудно разрешимые социально-экономические и политические задачи. Мы должны безошибочно определить: чему, каким знаниям сегодня следует учить детей, подростков, молодежь, что из необъятного объема информации, действительно является важным и востребованным для становления и развития личности и страны, а что, при всей, кажущейся сиюминутной важности, можно опустить?

Какие жизненные ценности и моральные принципы должны принимать и исповедовать все члены нашего общества, вне зависимости от национальных и религиозных различий, чтобы граждане нашей страны ощущали себя единым народом – россия-

нами? А что, напротив, должно отличать одни национальности от других, для того, чтобы сохранялось этническое многообразие и самобытность, питающие общероссийскую культуру?

Наконец, чтобы научить людей инновационному мышлению, сам процесс обучения должен являться образцом инновационности. Невозможно научить учащихся мыслить свободно и творчески, при этом ограничивая свободу и творчество обучающего их педагога. Поэтому важно понять какие педагогические методы и инструменты, пригодны и приемлемы сегодня для применения в обучении, а какие морально изжили себя? Какие новые формы обучения должны прийти на смену устаревшим?

Простой пример: давно идут горячие споры о том, что классно-урочная система обучения, внедренная великим чешским педагогом Яном Амосом Коменским в XVII веке, в настоящее время устарела и не подходит для использования. Ее критикуют за то, что с одной стороны она не учитывает индивидуальные особенности учащихся, с другой – «привязывает» ученика к месту обучения и к конкретному педагогу. Но в XXI веке мы живем в эпоху всеобщей информатизации, где учитель перестал быть единственным и непререкаемым транслято-

ром знаний. Практически любой человек сегодня непрерывно пребывает в насыщенном когнитивном пространстве, где имеется широкий выбор, как источников знаний, так и их носителей. Вследствие этого появляются новые формы и инструменты обучения: от «индивидуальных образовательных маршрутов» и «дистанционного обучения» до «электронного обучения», SMART-обучения¹ и «средовых» форм образования.

Основным капиталом современного развитого общества является человек, способный к поиску и освоению новых знаний и принятию нестандартных решений. Но такие способности развиваются только в процессе получения высшего образования, поэтому можно утверждать, что высшее образование сегодня является ведущим фактором прогресса. Чем выше в обществе доля людей с высшим образованием, тем выше потенциальная возможность у общества активно развиваться, генерировать инновационные идеи, создавать новую технику и технологии и внедрять их в повседневную жизнедеятельность.

В настоящий, во много «переломный» и даже «революционный» момент для мировой системы образования вообще и для российской в частности², как никогда важным является тщательный анализ долгосрочных тенденций и перспектив развития образовательной сферы. По нашему мнению – это является важнейшей государственной задачей.

Государство, действительно, разрабатывает перспективные планы развития системы образования в России. Это, в частности, следует и из регулярно принимаемых Правительством Федеральных целевых программ (ФЦП) развития образования. Последняя Федеральная целевая программа (ФЦП) развития образования на 2016 – 2020 гг. была утверждена распоряжением Правительства РФ от 29.12.2014 N 2765-р³. Оттого, насколько верно определены в этой ФЦП направления развития образования, зависит не только качество подготовки в школах и вузах, но и в целом место России на экономической и политической карте мира через 5–10 лет.

Проблема в том, что нам неизвестно как именно формировался этот программный документ, какие использовались методические инструменты для анализа текущей ситуации и, что наиболее важно, ее развития в будущем. В самом тексте ФЦП дословно сказано: «В настоящее время не существует единого источника данных для определения результатов модернизации в системе образования от реализации различных мероприятий в этой сфере». Далее в ФЦП подробно описываются методические подходы к определению целевых показателей (индикаторов), но по нашему мнению, отсутствует главное, а именно: как, по каким критериям и методикам определялись сами направления, в которых предлагается «развивать» отечественную систему образо-

вания?

Зато в ФЦП сказано: «Отсутствие механизмов и моделей взаимодействия в государственно-частном партнерстве сферы образования, бизнес-сообществах и образовательных организациях не позволит в полной мере решить проблему всеобщей доступности качественного образования». Любопытно, что разработчики Программы заранее предупреждают о том, что с большой долей вероятности, окажется неэффективной: «Отсутствие финансовых инструментов Программы, в частности отсутствие необходимых элементов взаимной мотивации и ответственности исполнителей и заказчиков проектов Программы, создаст предпосылки к появлению возрастающей из года в год неопределенности в оценке адекватности хода реализации различных программных мероприятий на федеральном и региональном уровнях, утрате механизмов обратной связи с субъектами экспериментальной деятельности в сфере образования, недостаточности актуальной эмпирической информации о результатах внедрения передовых разработок».

Не вдаваясь в анализ утвержденной Правительством ФЦП развития образования, заметим лишь, что ряд предлагаемых в ней направлений «развития» без «проталкивания» административными рычагами и постоянного финансирования со стороны государства, не могут быть реализованы. Здесь мы сталкиваемся с «философским» вопросом: должно ли государство поддерживать не жизнеспособные проекты или нет? Насколько в реальности они необходимы? Почему надо «тащить», например, проект «5–100»⁴, покрывая расходы «всем миром», т.е. из кармана налогоплательщиков, многие из которых об этом проекте не слышали и он им вовсе не нужен? Действительно, если проект жизнеспособен, то, он должен быть способен существовать самостоятельно. Однако помощь со стороны (например, государства или каких-либо фондов) помогает ему быстрее развиваться. То есть возможность самостоятельного существования того или иного проекта не отменяет его финансирования, и именно жизнеспособные программы и проекты должны поддерживаться государством, с тем, чтобы они развивались еще быстрее. Продемонстрируем это на примере обучения детей грамоте, т.е. чтению и письму. Даже если бы государство отказалось финансировать программы обучения грамоте, многие родители все равно стали бы это делать: либо сами, либо нанимая за плату учителей.

Каким образом государство, а вслед за ним и образовательные организации, могут понять, в каких областях и направлениях им следует сосредоточить свои усилия и финансовые ресурсы? Один из вариантов ответа на поставленный вопрос – это применение методологии «форсайт». Эта методология анализа долгосрочных тенденций и перспектив в той

или иной сфере, отрасли или применительно к какой-либо территории приобрела в последние годы особую популярность в научной среде и среди менеджеров высшего звена.

Форсайт – это системный инструмент формирования будущего, который позволяет учитывать изменения во всех сферах общественной жизни: в экономике, науке и технологиях, в социальных и общественных отношениях, в образовании и культуре. *Специализированное* учреждение Организации Объединенных Наций по содействию промышленному развитию и международному промышленному сотрудничеству ЮНИДО дает следующее определение:

«Форсайт представляет собой систему методов экспертной оценки стратегических направлений социально-экономического и инновационного развития, выявления технологических прорывов, способных оказать воздействие на экономику и общество в средне- и долгосрочной перспективе».

Особо следует отметить, что целью форсайта не является решение проблем сегодняшнего или завтрашнего дня. Кроме того форсайт не прогнозирует (и тем более не предсказывает), а лишь указывает, какие направления развития для страны, города, отрасли или предприятия, окажутся в обозримой перспективе наиболее перспективными и выгодными.

Цель форсайта – на основе сегодняшних научных разработок и технологий улавливать тенденции будущего мира и создавать различные его варианты.

Форсайт можно назвать технологией конструктивного отношения к будущему. Он предполагает разработку системы частных прогнозов по важнейшим направлениям научно-технического прогресса и комплексного прогноза научно-технического развития. Специфика методология форсайта заключается в комбинации и комплексном использовании различных известных методик и инструментов, которые используются, в том числе и для достижения других целей и результатов. Наиболее известные среди них: Метод Дельфи, SWOT-анализ, Анализ информационных потоков, Методика фокус-групп, «Панели экспертов», Сценарное планирование, «Выделение ключевых технологий», «Картирование технологий», «Разработка дорожных карт», «Сканирование источников», «Анализ глобальных трендов», «PEST-анализ», «Обратное сценарирование» и др.

В Вятском социально-экономическом институте (ВСЭИ) методология форсайта, для проведения различных исследований используется с 2010 года. Наиболее значимых результатов при использовании этой методологии удалось достичь в 2013 году, когда по заказу Администрации г. Кирова ВСЭИ реализовал проект территориального форсайт-исследования. По итогам этого исследования была выпущена

монография: «Киров – город будущего. Форсайт-исследование». В феврале-марте 2015 года по инициативе администрации ВСЭИ с целью определения собственной стратегии развития, было проведено форсайт-исследование: «Тенденции и перспективы развития системы образования России». В составе экспертной группы было 35 человек: руководители вузов, общеобразовательных школ и колледжей. Среди них 5 докторов наук и 17 кандидатов наук.

Ниже представлены наиболее важные результаты данного исследования⁵, которые выражены в 16 главных форсайт-факторах. Под форсайт-факторами понимаются те или иные факторы, то есть силы, оказывающие заметное влияние на исследуемый объект, в нашем случае на систему образования России. В ходе исследования экспертами были проанализированы несколько сот различных вероятных форсайт-факторов. Для итоговой оценки были отобраны 24, но только 16 из них были признаны в качестве форсайт-факторов, способных оказать значительное влияние.

Все форсайт-факторы были сгруппированы по трем основным направлениям: возможности, угрозы и вызовы, с которыми с большой долей вероятности столкнется российская система образования в будущем, а именно в рассматриваемый в исследовании период от 5 до 25 лет. Все факторы в группах расположены в порядке убывания их значимости – от наиболее весомых, к менее значимым.

I. Важнейшие возможности, которые открываются перед системой образования России

«**Возможность**» – это фактор, который, если им воспользоваться, принесёт значительный успех системе образования, экономике, улучшит качество жизни и здоровье людей. «Возможности», как правило, предполагают незамедлительные действия по их реализации.

1. Значительное сокращение «знаниевого» компонента в обучении. Образование в первую очередь должно развивать понятийное мышление, креативные способности, давать опыт по реализации научно-исследовательских проектов и обучать навыкам пользования современными технологиями в различных сферах жизнедеятельности.

Коэффициент значимости фактора – 240.

Вероятность наибольшего влияния фактора в период от 2021 до 2025 гг.

Пояснения. По мнению финских педагогов, чья система среднего образования считается сегодня лучшей в мире, нет никакого смысла заполнять головы детей и подростков отрывочными сведениями об основах разных наук. Даже таблицу умножения они не считают обязательной для заучивания. Потому что у современного человека всегда под рукой есть счетная машинка, часы или сотовый телефон с

калькулятором, которые любые вычисления делают быстрее и точнее человека. На экзамен финские школьники могут приносить любые справочники и использовать Интернет, для чего в экзаменационной аудитории всегда есть компьютер. Самое главное в современном образовании, считают финны, – это функциональная грамотность, то есть умение пользоваться справочником и электронными ресурсами, с помощью которых человек всегда найдет нужную информацию тогда, когда она ему действительно потребуется.

2. *Внедрение в общественную практику концепции непрерывного образования: «Образование через всю жизнь».*

Коэффициент значимости фактора – 180.

Вероятность наибольшего влияния фактора в период от 2021 до 2025 гг.

Пояснения. Непрерывное образование сегодня является одной из ведущих современных идей развития образования. На Западе давно осознали, что без системы постоянного обновления знаний и компетенций работников невозможно строить инновационную экономику, и поэтому создают условия для массового обучения взрослого населения. В Австрии в них задействовано 89% жителей, в Дании – почти 80%, Финляндии – 77%, Швеции – 71%, Швейцарии – 68%. В России в сфере непрерывного образования занято 22,4 % населения. По мнению ряда экспертов, Россия сможет достичь объемов непрерывного образования сопоставимых с развитыми странами лишь через 20 лет.

3. *Формирование сети «Академий для взрослых», задачей которых будет являться адаптация людей старшего возраста к реалиям быстроизменяющегося мира. Особенно в освоении новых информационных технологий и гаджетов.*

Коэффициент значимости фактора – 158.

Вероятность наибольшего влияния фактора в период от 2021 до 2025 гг.

Пояснения. «Академии для взрослых» – это одна из перспективных форм реализации концепции «Образование через всю жизнь». В практическом аспекте «Академии для взрослых» представляют конгломерат из Центров дополнительного образования с клубами по интересам. В России на сегодняшний день уже более чем в 30 регионах действуют так называемые «Университеты третьего возраста». Однако пока их формат – это скорее занятие досуга пенсионеров. Как показывает современная практика, наиболее востребованными у пенсионеров оказываются курсы пользователей ПК, изучение работы в интернете и пользование Skype.

4. *Использование «сетевых» форм обучения, когда учащийся «не привязан» к одной образовательной организации, а проходит обучение по той или иной дисциплине, самостоятельно выбирая*

образовательную организацию или место практики, из тех, что входят в выбранную им «сеть».

Коэффициент значимости фактора – 158.

Вероятность наибольшего влияния фактора в период от 2021 до 2025 гг.

Пояснения. Сетевая форма обучения – это совместная реализация образовательной программы несколькими организациями, осуществляющими образовательную деятельность, с привлечением при необходимости не образовательных организаций, обладающих необходимыми для обучения ресурсами.

Сетевая форма обучения дает возможность реализации академической мобильности научно-педагогическим работниками студентам, в том числе путем реализации партнерских образовательных программ с иностранными университетами и ассоциациями университетов.

Международным примером сетевого взаимодействия является сетевой Университет Шанхайской организации сотрудничества (УШОС), который объединяет 82 вуза из Китая, Казахстана, Киргизии, Таджикистана и России. С российской стороны в проекте участвуют 6 вузов⁶. Студенты учатся и очно, и дистанционно на русском и китайском языке, а по окончании программ получают диплом своего вуза и сертификат УШОС.

5. *Переход системы высшего образования на практико-ориентированную дуальную модель обучения.*

Коэффициент значимости фактора – 158.

Вероятность наибольшего влияния фактора в период от 2021 до 2025 гг.

Пояснение. Дуальное обучение подразумевает, что теоретическая часть подготовки проходит на базе образовательной организации, а практическая на производстве. При этом работодатель делает заказ образовательным учреждениям на конкретное количество специалистов, которое ему необходимо, а так же принимает участие и в составлении учебной программы. С 2014 г. в России в 10 регионах запущен пилотный проект «Подготовка рабочих кадров, соответствующих требованиям высокотехнологичных отраслей промышленности, на основе дуального образования».

6. *Применение при обучении в школах, колледжах, вузах принципов соционики (т.е. использование неодинаковых подходов при обучении разных типов людей). В перспективе использование любых учебных программ и дидактических средств с учетом индивидуальных психофизиологических особенностей каждого человека.*

Коэффициент значимости фактора – 105.

Вероятность наибольшего влияния фактора в период от 2030 до 2040 гг.

Пояснения. Согласно теории соционики каждый

человек от рождения обладает одним определенным типом психики, который остаётся неизменным на протяжении всей жизни. Знание психотипов людей, позволяет создавать учебные группы, где собраны люди с сходными свойствами мышления и восприятия информации. При разработке учебных программ с учетом различия психотипов людей – это позволяет существенно повысить качество их обучения.

II. Главные угрозы системе образования России

Угрозы – это те или иные факторы, которые представляют опасность для государства и общества. В нашем случае, это факторы, которые способны нанести серьезный урон системе образования, а через нее экономике, экологии, качеству жизни и здоровью населения. Угрозы, как правило, требуют незамедлительного принятия решения и выработки стратегии по их устранению.

1. *Высокая степень вмешательства государства в регулировании учебного процесса в образовательных организациях и его избыточная стандартизация.*

Коэффициент значимости – 350.

Вероятность наибольшего влияния фактора в период до 2020 г.

Пояснения. Современные информационные системы способны обрабатывать огромные объемы информации. Это побуждает контрольно-надзорные и статистические органы запрашивать все большие объемы первичных данных. Это позволяет им «видеть» детальную картину того что происходит в ведомственных им организациях. Однако первичные данные собираются «вручную». Для этого приходится прилагать все больше усилий и нести дополнительные финансовые затраты. В масштабах страны на сбор избыточной первичной информации и составление различных отчетов тратятся колоссальные средства, которые могли бы с пользой использоваться для развития образовательных организаций. Александр Адамский, ректор Института образовательной политики «Эврика», указывает: «Международные исследования фиксируют высокий уровень образования там, где государство минимально вмешивается в работу учителя (это и Финляндия, и ряд скандинавских стран). И наоборот, крайне низкий уровень образования наблюдается там, где государство тотально регулирует деятельность учителя и учебную литературу (например, в Сербии). Повышение качества образования и самостоятельность учителя и школы связаны напрямую. Чем выше самостоятельность, тем выше качество. Чем выше зарегулированность, тем ниже вариативность и качество образования».

Серьезной помехой для развития образования являются так же волонтаристские решения, принимаемые Минобрнауки. Так, например, известно, что

параметры, по которым проводился так называемый мониторинг эффективности вузов, никакого отношения к качеству образования не имеет вообще⁷. А сам мониторинг, в его нынешнем виде, является фактором высокой дестабилизации системы высшего образования и не способствует ее здоровому развитию.

2. *Искусственное снижение роли и статуса высшего образования в общественном сознании россиян и активная пропаганда рабочих специальностей. (Внедрение различных программ поддержки рабочих кадров).*

Коэффициент значимости – 320.

Вероятность наибольшего влияния фактора в период до 2020 г.

Пояснения. О необходимости усиления вектора образования в сторону рабочих специальностей, в частности говорится в ФЦП развития образования на 2016–2020 гг. В настоящее время Правительство разрабатывает план массовой подготовки рабочих.

Однако следует иметь ввиду, что страны с развитой постиндустриальной экономикой, перешедшие на так называемый 5 технологический уклад, стали развитыми и успешными в первую очередь за счет «производства» новых технологий. Поэтому такую экономику часто называют «экономикой знаний» или «инновационной экономикой». Выпускают же промышленную продукцию развивающиеся страны типа Китая, Индии и России, которые до сих пор находятся в 4-м технологическом укладе – на этапе индустриализации. Озвученная правительственная программа обрекает Россию и дальше оставаться в ряду развивающихся стран. Соответственно разрыв между качеством жизни жителей России и жителей развитых стран будет неуклонно расти.

3. *Падение уровня среднего общего образования в России. Нахождение высшего образования в системном кризисе.*

Коэффициент значимости – 240.

Вероятность наибольшего влияния фактора в период до 2020 г.

Пояснения. В июне 2014 года в рамках Петербургского международного экономического форума «Новые модели образования для экономики XXI века» среди ректоров ведущих вузов России, представителей власти и бизнеса, был произведен опрос об уровне развития современной системы образования в России. По мнению 53% экспертов, Россия с ее системой образования – страна отстающая. Почти 11% заявили, что мы живем в стране с отсталой системой образования. Только треть согласна, что Россия – это передовая страна, а 3% уверены, что мировой лидер. Между тем в рейтинге образовательных систем британской исследовательской компании EconomistIntelligenceUnit за 2014 г., Россия заняла 8-е место среди стран Европы и 13-е в

мире. Рейтинг составлен на основе международных тестов (PISA, TIMSS и PIRLS). Согласно тестам (PISA), среди учеников 15-ти лет, Россия заняла 34-е место по математике, 37-е по научной грамотности, 41-е по чтению.

Что касается высшего образования, то в самом авторитетном мировом рейтинге вузов TimesHigherEducation за 2013/2014г. в число 400 лучших мировых вузов из российских попал только МГУ (в группу вузов занимающих 226–250 место). Другие российские вузы не попали даже в топ-400.

4. Снижение в разы количества высших учебных заведений (до 200 и менее).

Коэффициент значимости – 160.

Вероятность наибольшего влияния фактора в период до 2020 г.

Пояснения. Цифра в 150 – 200 вузов, которых достаточно для России впервые была озвучена в 2008 году бывшим министром образования Андреем Фурсенко. С тех пор началась «охота на вузы», которая особенно активизировалась с приходом нового министра Минобрнауки и нового руководителя Рособнадзора. В соответствии с ФЦП развития образования на 2016 – 2020 гг. к 2020 году будут закрыты 80 процентов филиалов и до 40 процентов вузов.

Отметим, что по данным за 2008 год в России насчитывалось 1134 вуза и 1663 филиала, в которых обучалось 7,5 млн. человек. К началу 2014 года осталось 961 вузов в которых обучалось 4,7 млн. студентов на 141 млн. население. Для сравнения в США (на 2010 г) было 4352 вуза на 310 млн. человек населения; в Бразилии: 2000 вузов на 190 млн. жителей. В Европе на 500 млн. населения насчитывается более 4000 вузов и 19,5 млн. студентов. Объяснение, что в России ухудшилась демографическая ситуация – не выдерживает критики. Поскольку в России в 2010 году в расчете на 100 тыс. населения было 497 студентов, а в 2014 году уже только 336 студентов на 100 тыс. населения. В то время как в США на 100 тыс. населения приходится порядка 610 студентов.

Директор Института глобализации и социальных движений Б.Ю. Кагарлицкий указывает: «Ни в одной стране Европы, кроме России, не планируется массовое закрытие университетов».

5. Неоправданная ставка на то, что крупные федеральные университеты станут главной опорой государства в конкуренции на международном рынке труда, а так же центральным звеном («заводным механизмом») кластерного развития российских регионов.

Коэффициент значимости – 158.

Вероятность наибольшего влияния фактора в период от 2021 до 2025 гг.

Пояснения. По мнению независимых экспертов ставка на крупные федеральные университеты как на «локомотивы» кластерного развития регионов –

ошибочна. Правительство, решило пойти по западному пути развития, где львиная доля научно-практических исследований проводится, действительно, в Университетах. Однако там такая система складывалась на протяжении более ста лет. И, такой подход обусловлен историческими и политическими процессами, а так же экономическим устройством западных стран. В СССР 50–70-х годов прошлого века делались замечательные научные достижения, но в их организационной основе лежали Академические институты и ведомственные НИИ, а не Университеты.

III. Главные вызовы российской системе образования.

«Вызов» – это сложная задача, которая, если будет успешно решена, предоставит новые или дополнительные возможности. Если «вызов» игнорируется и задача, которую он ставит, не решается, он превращается в опасную угрозу.

1. Многократное возрастание информационной доступности образования. Будет широко осуществляться бесплатное распространение мультимедийных учебных курсов, увеличится популярность профессионального самообразования, без организационного участия учебных заведений.

Коэффициент значимости – 240.

Вероятность наибольшего влияния фактора в период до 2021–2025 гг.

Сотрудниками Стэнфордской лаборатории искусственного интеллекта Дафной Колер и Эндрю Нгом, был учрежден Проект электронного обучения Coursera, цель которого использовать лучшие курсы лучших преподавателей в лучших университетах и предоставлять доступ к ним во всём мире бесплатно.

На апрель 2014 года, в Coursera зарегистрировано 7,1 миллионов пользователей, из которых 2,42% – это россияне (7-я позиция в рейтинге). В 2014 г. Курсера предоставляла 641 курс из 108 учреждений (как правило, американских и английских; российских вузов два – СПбГУ и МФТИ).

Таким образом, сегодня традиционным университетам и системе образования в целом, «брошен вызов». Суть его в том, что деятельность, которую раньше осуществляли вузы, начинают перехватывать другие социальные институты: распространение знаний и информации обеспечивает интернет; формирование ценностей и жизненных установок берут на себя СМИ, кино и реклама; генерацией новых идей и инноваций активно занимается бизнес; воспроизводство стилей жизни происходит за счет социальных сетей и неформальных сообществ и так далее.

2. Интернационализация образования. Многие россияне с помощью дистанционных форм обуче-

ния смогут дешево (или бесплатно) учиться в лучших зарубежных вузах.

Коэффициент значимости – 210.

Вероятность наибольшего влияния фактора в период от 2025 по 2030 гг.

Пояснения. Основатель проекта «Универсарium» Дмитрий Гужеля считает, что в настоящее время на образовательном рынке наблюдается глобальная конкуренция, университеты воюют за лучших абитуриентов. Он привел статистику, согласно которой почти полмиллиона россиян проходят свое обучение на других языках, используя иностранные образовательные ресурсы.

Следует учитывать, что зарубежные вузы, поддерживаемые своими правительствами, будут целенаправленно внедряться в российскую систему образования, предлагая бесплатное дистанционное обучение россиянам и оказывая поддержку в виде грантов. Эксперты считают, что распространение бесплатного онлайн-образования от крупных университетов может привести к закрытию более слабых вузов. По оценке гендиректора института развития образования ГУ-ВШЭ Ирины Абанкиной нынешние американские программы способны привлечь до миллиарда слушателей по всему миру.

3. Придание чрезмерного значения патриотическому воспитанию в учебных заведениях.

Коэффициент значимости – 180.

Вероятность наибольшего влияния фактора в период до 2020 г.

Пояснения. Почему усиление патриотического воспитания является вызовом? Все зависит от того, какой характер и направленность в сознании учащихся примет такое воспитание. От патриотизма до национализма – один шаг. Чрезмерный упор на «патриотизм» может вызвать обостренные чувства необходимости немедленно и даже с оружием в руках вступить в борьбу со всеми «инакомыслящими». В царской России движение черносотенцев тоже начинало с патриотических заявлений, которые кончались еврейскими погромами.

4. Появление технологий непосредственной загрузки «программного контента» в мозг человека, что многократно увеличит возможности человека, но так же будет и инструментом контроля над ним.

Коэффициент значимости – 160.

Вероятность наибольшего влияния фактора в период от 2031 по 2040 гг.

Пояснения. Испытания специального чипа вживленного в мозг грызунов учёными из США показали, что животных можно по желанию заставить запоминать те или иные действия, а также, что чип улучшает способности мозга. Автор работы профессор Теодор Бергер планирует провести апгрейд человеческого мозга через 15 лет.

Сегодня уже есть успешные попытки реконструкции того, что люди видят. Воспоминания и мысли с помощью нейро-компьютерного интерфейса сканируются из головы и воспроизводятся на экране. Следующий шаг – это проецирование изображений кинофильмов непосредственно в мозг с эффектом присутствия, в том числе с восприятием запахов и тактильными ощущениями.

5. Управление системой высшего образования и вузами профессиональными менеджерами, а не учеными и педагогами.

Коэффициент значимости – 158.

Вероятность наибольшего влияния фактора в период от 2021 до 2025 гг.

Пояснения. В сентябре 2012 г. министр образования Дмитрий Ливанов, на заседании Комитета по образованию Совета Федерации, заявил о намерении кардинально обновить руководство российских вузов. По его мнению, возглавлять университеты должны новые, бизнес-ориентированные специалисты.

В последние годы на должности ректоров часто назначаются бывшие чиновники, порою, никогда не работавшие в вузах. Примеры, вызвавшие общественный резонанс: Ректором Казанского (Приволжского) федерального университета назначен бывший мэр Елабуги Ильшат Гафуров. Ректором УлГТУ был назначен зампредела правительства Ульяновской области Александра Пинков. Уральский федеральный университет возглавил бывший премьер-министр Свердловской обл. Виктор Кокшаров и т.д.

Выводы и предложения

1. Природа образовательных продуктов не меняется, но меняются технологии предоставления образовательных услуг.

2. В ближайшем будущем произойдет масштабный передел рынка образовательных услуг, в частности за счет прихода на этот рынок «необразовательных» и профессиональных организаций. Вузам необходимо активизировать усилия по генерированию эффективных педагогических инноваций.

3. Лидерство в мире обретут те страны, которые помимо промышленной мощи, способны создать национальную инновационную систему образования.

4. Новая инновационная система образования России должна включать как образовательные организации, так и профессиональные сообщества, корпоративные университеты, Академии для взрослых, образовательные проекты различных организаций. Система образования должна строиться по сетевому принципу, звеньями которой могут быть различные агенты.

5. Инновационная система образования должна

функционировать в благоприятной среде активно развивающихся образовательных организаций, не стесненных жесткими рамками единообразия форм и видов образования.

6. Управление инновационной системой образование должно быть не директивным, а индикативным. Государственное финансирование образовательных организаций и проектов должно осуществляться на условиях равноправия, справедливости, конкурсной открытости.

7. В России должны быть созданы независимые общественные наблюдательные советы над деятельностью Минобрнауки и Рособнадзора.

8. Правительству и Минобрнауки в своей деятельности по развитию образования в России следует направить усилия на поддержку отечественных образовательных организаций в их противостоянии «образовательной агрессии» со стороны иностранных государств, прежде всего США.

Примечания

¹ Smarteducation – это объединение учебных заведений и профессорско-преподавательского состава для осуществления совместной образовательной деятельности в сети Интернет на базе общих стандартов, соглашений и технологий. То есть речь идет о совместном создании и использовании контента, о совместном обучении. (Источник: <http://www.elearningpro.ru/forum/topics/smart-education>)

² О «революционной» ситуации в современном образовании говорит, например, известный немецкий профессор Эрвин Хеберле. См.: *Сумленный С.* Останется десять университетов // <http://expert.ru/expert/2013/48/ostanetsya-desyat-universitetov/?24>

³ <http://www.garant.ru/hotlaw/federal/591385/#ixzz3Mzsl37Pt>

⁴ Правительственный проект, согласно которому 5 российских университетов в период до 2020 г. должны попасть в рейтинг ста лучших университе-

тов мира. Только в период 2013–2016 гг. на этот проект запланировано потратить порядка 45 млрд. рублей.

⁵ В задачу настоящей статьи не входит изложение методологии проведенного исследования. Желающих подробнее ознакомиться с ее общими принципами могут обратиться к следующим работам автора: *Сизов В.С.* Киров – город будущего. Форсайт-исследование: монография. – М.: Магистр, 2013. – 176 с.; *Сизов В.С.* Форсайт: понятие, задачи и методология // Вопросы новой экономики. – 2012. – №2. – С.12 – 20. Обе работы доступны в электронном виде, в частности на персональном сайте автора.

⁶ МГИМО, МГУ, МГЛУ, МИСиС, МЭИ, РУДН.

⁷ См. ряд статей автора на эту тему.

Библиографический список

1. *Гапоненко, Н.В.* Форсайт. Теория. Методология. Опыт: монография. – М.: ЮНИТИ-ДАНА, 2008. – 239 с.

2. Образование будущего. Сборник статей межрегиональной научной конференции: «Образование будущего. Год 2021: модели и технологии» / под ред. проф. В.С. Сизова, проф. Н.С. Александровой. – Киров: ВСЭИ, 2011. – 208 с.

3. *Сизов, В.С.* Киров – город будущего. Форсайт-исследование: монография. – М.: Магистр, 2013. – 176 с.

4. *Сизов, В.С.* Форсайт: понятие, задачи и методология // Вопросы новой экономики. – 2012. – №2. – С.12 – 20.

5. *Сизов, В.С.* Территориальный форсайт: опыт форсайт-исследования муниципального образования // Вопросы новой экономики. – 2013. – №2. – С. 11–27.

6. *Сизов, В.С.* Форсайт: сущность, становление и методы // Новая экономика: теория и практика под ред. проф. Е.Ф. Авдокушина, проф. В.С. Сизова / ВСЭИ. – М.: Магистр: Инфра-М, 2014. – С.142 – 168.

Sizov V.

A FORESIGHT-RESEARCHING OF THE RUSSIAN EDUCATIONAL SYSTEM

The article represents the data of a foresight-researching on the subject of tendencies and perspectives of the Russian educational system which was fulfilled in the Vyatka Social-Economic Institute in March-February 2015. Each of the factors, having been pointed out by the experts, was explained and was shown its influence on the educational system. All the factors have been grouped in three groups according to their roles: possibilities, threatens, challenges. One gives a prediction of time periods when each of the factors will influence most of all. One makes a conclusion about a presence of the global competition in the field of education up to “an educational aggression” from some countries, especially the USA. In the end it is supposed what the government and the Ministry of Education can do to use the possibilities, to offset the threatens and to overcome the challenges that will lead to formation of a new innovation model of the Russian educational system.

Keywords: a foresight, Federal Target Program of the education development, an innovation system of education, an analysis of long-term tendencies, a non-stop education, a network and double practice-oriented education, internationalization and computerization of education, education management.

ГОСУДАРСТВЕННАЯ ПОЛИТИКА В ОБЛАСТИ ОБРАЗОВАНИЯ: ЭКОНОМИЧЕСКИЕ АСПЕКТЫ

УДК 37.014

Беляков С.А., Куклин В.Ж., Токарева Г.С.

АНАЛИЗ ЦЕЛЕЙ И ЗАДАЧ РЕГИОНАЛЬНЫХ ПРОГРАММ РАЗВИТИЯ ОБРАЗОВАНИЯ

В статье рассмотрены некоторые аспекты оценки состояния систем образования субъектов Российской Федерации в рамках исследования РАНХиГС по проекту «Проведение оценки состояния региональных систем образования и их сопоставление».

Результаты анализа федеральных и региональных программных документов в области развития образования показали недостаточно четкое определение целей развития образования, несогласованность задач, целевых индикаторов и показателей, программных мероприятий и, как следствие, снижение эффекта от их реализации.

Представленные подходы к сопоставительному анализу программных документов в части развития дошкольного и общего образования на примере субъектов Российской Федерации, входящих в состав Дальневосточного федерального округа, позволили соотнести цели и задачи с основными показателями, отражающими состояние систем образования, и выявить имеющиеся в них расхождения.

Материалы статьи могут быть использованы органами власти и управления, руководителями и специалистами системы образования.

Ключевые слова: система образования, программа развития образования, региональная программа развития образования, цели и задачи развития образования региона.

Анализ федеральных программ в области развития образования выявил недостаточно четкое целеполагание, слабое сопряжение между целями и решаемыми для их достижения задачами, несоответствие показателей результативности целевым установкам программ. Как следствие, в ряде случаев реализуемые в рамках программ мероприятия не соответствуют ни целям, ни задачам, их результаты не способствуют достижению поставленных целей, а показатели не отражают изменений состояния системы образования в ходе реализации программных мероприятий [1, 2].

Исследования РАНХиГС по проекту «Проведение оценки состояния региональных систем образования и их сопоставление», в рамках которого был проведен анализ программ развития образования субъектов Российской Федерации, показали наличие в них аналогичных проблем. Этот результат можно рассматривать как следствие включения в них основных положений федеральных программ, поскольку такой подход обеспечивает реализацию основных направлений государственной образовательной политики. При этом региональные системы образования характеризуются рядом специфических черт, безусловно требующих соответствующего отражения в региональных программах как, по крайней мере, специфических задач, решение которых обеспечивает достижение целей образовательной политики в условиях конкретных регионов, различающихся, например, достигнутым уровнем до-

ступности того или иного уровня образования, не получивших, с нашей точки зрения, должного отражения. Можно предположить, что основной причиной указанной ситуации является недостаточная разработанность подходов к анализу состояния региональных систем образования и формированию на основе полученных результатов целей и задач их развития на средне- и долгосрочную перспективу.

Для решения данной проблемы в рамках указанного выше проекта проводятся исследования по двум основным направлениям:

- анализ целей и задач развития систем образования и определение показателей и индикаторов, отображающих состояние их достижения;
- разработка подходов к оценке состояния системы образования по основным ее характеристикам.

В настоящей статье представлены основные результаты анализа целей и задач систем образования субъектов Российской Федерации, входящих в состав Дальневосточного федерального округа, оценки использования предложенных в региональных программах показателей и индикаторов для определения степени достижения поставленных целей и сформулированы предложения по их совершенствованию.

Анализ программ развития образования регионов, входящих в состав Дальневосточного федерального округа¹, относящихся к общему образованию (дошкольному и школьному) показал, что основным

направлением региональной образовательной политики является обеспечение доступности качественного образования. Именно такая цель определена как основная во всех программных документах. Собственно, цель обеспечения высокого качества российского образования в соответствии с меняющимися запросами населения и перспективными задачами развития российского общества и экономики поставлена и в государственной программе Российской Федерации «Развитие образования на 2013–2020 годы» [3].

Основная цель дополняется необходимостью обеспечения:

- непрерывного образования и поддержания высокой готовности личности к самообучению, социальной и профессиональной мобильности и владение общечеловеческими нормами нравственности, культуры, здоровья и межличностного взаимодействия;
- эффективности образования на территории региона на основе сохранения его фундаментальности и соответствия актуальным и перспективным потребностям личности, общества и государства;
- соответствия инновационному развитию экономики, современным требованиям общества, каждого гражданина, а также процессам интеграции в мировое сообщество;
- усиления вклада образования в социально-экономическое развитие региона.

Не вдаваясь в подробный разбор этих дополнений, отметим, что их реализация натолкнется на существенные трудности, связанные с необходимостью их измерения и, безусловно, отображения результатов в системе показателей и индикаторов реализации программ.

Как следует из сформулированной основной цели, состояние систем образования должно определяться его доступностью, причем доступностью в первую очередь качественного образования. Соответственно, степень достижения указанной цели должна оцениваться измерением доступности образования в сочетании с его качеством. В зависимости от учитываемых при этом факторов степень достижения поставленной цели должна оцениваться по совокупности достигнутых результатов. Все это повышает сложность оценки достижения программных целей требованиями наличия:

- методологии «разделения» образования, по крайней мере, на качественное и некачественное; в идеальном варианте необходимо иметь методологию оценки качества образования с тем, чтобы более детально оценивать достигнутый уровень его качества;
- методологии оценки доступности образования с тем, чтобы можно было оценить как абсолютную величину уровня доступности, так и провести сопоставление субъектов Российской Федерации по это-

му параметру.

На сегодняшний день нет общепринятых подходов, показателей и процедур оценки качества и доступности образования, а, тем более, доступности качественного образования. Разработанные Минобрнауки России показатели, характеризующие общие критерии оценки качества образовательной деятельности организаций, осуществляющих указанную деятельность [4], основываются на оценках удовлетворенности населения, что само по себе требует проведения дополнительных исследований в этой области. Следовательно, разработка таких подходов должна быть, как минимум, предусмотрена в составе задач программ развития. Можно отметить, что, например, Камчатским краем поставлена задача создания региональной системы оценки качества образования на основе принципов открытости, объективности, прозрачности, общественно-профессионального участия [7]. С одной стороны, это можно рассматривать как движение в нужном направлении, а с другой стороны, даже если предположить, что такая система будет успешно создана, то применить ее для оценки хода реализации действующей программы уже вряд ли удастся. К тому же приведенная формулировка не свидетельствует, с нашей точки зрения, о наличии подходов или представлений о содержании такой оценки.

Оценка доступности образования, предусмотренная программами, сведена, по сути дела, к определению отношения численности обучающихся в образовательных организациях (учреждениях) дошкольного и (или) общего образования к численности детей и молодежи в определенных возрастных группах. Данный подход, в принципе, может быть взят за основу, но как будет показано ниже, является не совсем точным.

Таким образом, отсутствие разработанных подходов к определению качественного образования в совокупности с оценкой его доступности не позволяет и не позволит с уверенностью определить, достигнуты ли программные цели и в соответствующем ли им направлении осуществляется развитие образования.

Анализ задач, поставленных в программных документах, показывает возможность их условного деления на три основные группы.

1. Задачи, повторяющиеся по своему содержанию основную цель развития системы образования региона и поэтому задачами, как таковыми, не являющиеся.

Например, программой развития образования Сахалинской области [10] для обеспечения доступности качественного образования предусматривается решение задач:

- обеспечение доступности качественного дошкольного образования в Сахалинской области;
- обеспечение доступности качественного об-

щего образования, соответствующего требованиям развития экономики Сахалинской области, современным потребностями общества и каждого гражданина.

Программой Камчатского края [7] также обозначена задача обеспечения доступности качественного образования в соответствии с требованиями инновационного социально ориентированного российского общества и потребностями населения Камчатского края.

Справедливости ради необходимо отметить, что некоторые задачи можно отнести к направлениям достижения основной цели. В частности, «Создание условий для своевременной реализации социальных прав и гарантий детей-сирот и детей, оставшихся без попечения родителей» и «Создание современных комфортных условий для эффективного и безопасного обучения и воспитания детей». Однако это не меняет общего содержания задач данной группы.

2. Задачи, направленные, в основном, на повышение качества образования.

Например, Хабаровским краем [11] поставлены задачи:

- достижения современного качества образования как института социального развития;
- создания условий для успешной социализации и эффективной самореализации детей и молодежи;
- приведение структуры и качества профессионального образования в соответствие с потребностями инновационного развития экономики края.

Приморским краем [9] поставлена задача достижения качества образования, соответствующего современным стандартам. Наряду с этой задачей, предусматривается решение и ряда других:

- модернизация общего и дошкольного образования как института социального развития;
- создание условий для успешной социализации и эффективной самореализации детей и молодежи;
- приведение структуры, объемов и качества профессионального образования в соответствие с потребностями инновационного развития экономики Приморского края.

3. Задачи, охватывающие практически все возможные направления развития региональных систем образования.

Магаданской областью [8], в частности, предусмотрено решение следующих задач:

- формирование гибкой, подотчетной обществу системы непрерывного образования, развивающей человеческий потенциал, обеспечивающей текущие и перспективные потребности социально-экономического развития Магаданской области;
- развитие инфраструктуры и организационно-экономических механизмов, обеспечивающих максимально равную доступность услуг дошкольного, общего, дополнительного и профессионального

образования;

- модернизация образовательных программ в системах дошкольного, общего, дополнительного и профессионального образования, направленная на достижение современного качества учебных результатов и результатов социализации;
- создание современной системы оценки качества образования на основе принципов открытости, объективности, прозрачности, общественно-профессионального участия;
- формирование устойчивой кадровой политики в сфере образования, способствующей инновационному развитию региональной системы образования;
- развитие системы профессиональной ориентации молодежи и незанятого населения;
- развитие системы поддержки молодых специалистов с целью закрепления профессиональных кадров на производстве и в социальной сфере;
- развитие системы загородных оздоровительных и санаторных организаций Магаданской области; обеспечение благоустроенными жилыми помещениями детей-сирот, детей, оставшихся без попечения родителей, а также лиц из числа детей-сирот, детей, оставшихся без попечения родителей;
- оказание государственных услуг в рамках реализации государственной программы.

Широкий круг задач отражен в программах Республики Саха (Якутия) [13] и Чукотского автономного округа [12].

Так, Республикой Саха (Якутия) поставлены задачи:

- модернизация дошкольного, общего и дополнительного образования как института социального развития;
- совершенствование духовно-нравственного, гражданско-правового и патриотического воспитания подрастающего поколения;
- развитие системы оценки качества образования и востребованности образовательных услуг;
- обеспечение прав и законных интересов детей-сирот и детей, оставшихся без попечения родителей;
- достижение современного качества образования для детей с ограниченными возможностями здоровья;
- обеспечение доступности полноценного (качественного) отдыха и оздоровления детей.

Обобщая, можно отметить, что часть задач региональных программ выходит далеко за рамки развития собственно систем образования.

Рассмотрим более подробно показатели оценки хода реализации программ развития с точки зрения наличия необходимой информации, соответствия целям и задачам этих программ, а также возможности использования этих показателей для оценки состояния региональных систем образования.

Содержащиеся в программных документах показатели и индикаторы отображают различные стороны состояния и развития систем образования. Главным образом – результаты решения задач, которые в этих документах поставлены для достижения основных целей развития.

Показатели и индикаторы можно подразделить на четыре основных группы:

- измерение (оценка) доступности образования;
- измерение (оценка) качества образования;
- измерение (оценка) доступности качественного образования;
- прочие показатели и индикаторы, характеризующие важные для субъектов Российской Федерации направления развития систем образования.

Оценка доступности представлена, по существу, тремя основными показателями:

- охватом детей и молодежи определенной возрастной группы дошкольным и (или) общим образованием;
- обеспеченностью детей дошкольного возраста местами в дошкольных учреждениях;
- долей детей, не получающих общего образования.

Качество образования оценивается по заметно большему числу показателей по нескольким основным направлениям, в том числе:

- результатам обучения в части государственной итоговой аттестации;
- удовлетворенности населения качеством образования;
- уровнем квалификации педагогического персонала, включая прохождение им повышения квалификации;
- рядом других показателей, которые, по мнению разработчиков программ, позволяют судить о качестве образования.

Доступность качественного образования представлена также несколькими группами показателей, в частности:

- охват учащихся обучением в соответствии с современными требованиями, включая требования ФГОС, в современных зданиях, обладающих современной инфраструктурой;
- доля обучающихся во вторую (третью) смену.

К современным условиям обучения можно также отнести показатели, характеризующие оснащенность учебного процесса персональными компьютерами, скоростным Интернетом, участие образовательных организаций в инновационных образовательных проектах.

Программные документы содержат также ряд показателей, которые отражают ход и результаты решения важных для регионов задач, но, с нашей точки зрения, не относятся прямо к достижению поставленных целей, связанных с повышением ка-

чества и доступности образования. К таким показателям можно отнести, например, оценку степени владения языками жителей Республики Саха (Якутии) [13] или «Долю продукции высокотехнологичных и наукоемких отраслей образования и науки в валовом региональном продукте» в программе Приморского края [9].

С точки зрения возможности использования приведенных показателей и индикаторов «по назначению» необходимо отметить, что получение информации по ним требует дополнительной работы, поскольку далеко не все из них нашли отражение в статистическом наблюдении.

В частности, для оценки доступности используются данные о численности населения в таких возрастных группах, которые не отражаются в статистике. Например, для дошкольного образования используются данные о численности населения в возрасте 0–3 года, 3–7 лет, в то время как статистика для этого учитывает население в возрасте 1–6 лет [14]. Для оценки доступности общего образования в программных показателях и индикаторах учитывается население в возрасте 5–18 лет, тогда как статистика использует для этого данные по возрастной группе 7–17 лет, а для детей и молодежи, не посещающих организации общего образования, данные по численности населения в возрасте 7–18 лет [14].

Рассмотрим программные показатели с точки зрения того, отражают ли они то, что требуется, т. е. доступность и качество образования. Учитывая некоторую ограниченность информационной базы, оценку представим на отдельных примерах.

Основным подходом к оценке доступности образования, принятым в анализируемых программных документах, является определение уровня охвата населения определенных возрастных групп обучением в дошкольных и общеобразовательных организациях с использованием соответствующих статистических данных. Оценка доступности, например, дошкольного образования проводится по двум основным направлениям:

- по охвату детей в возрасте 1–6 лет дошкольным образованием (табл. 1), определяемому отношением численности детей, посещающих дошкольные образовательные учреждения, к общей численности детей в возрасте 1–6 лет, скорректированной на численность детей в возрасте 5–6 лет, обучающихся в школах, и численность учащихся 1-х классов, организованных в дошкольных учреждениях;
- по обеспеченности детей дошкольного возраста местами в дошкольных образовательных учреждениях – количеству мест на 1000 детей (табл. 2), определяемой отношением числа мест в дошкольных образовательных учреждениях (умноженного на 1000) к численности детей в возрасте 1–6 лет, скорректированной на численность детей в возрасте 5–6 лет, обучающихся в школах, и численность учащихся

Таблица 1

Охват детей в возрасте 1–6 лет дошкольным образованием (%)

| | 2005 | 2006 | 2007 | 2008 | 2009 | 2010 | 2011 | 2012 |
|-----------------------------------|------|------|------|------|------|------|------|------|
| Дальневосточный федеральный округ | 60,5 | 61,4 | 62,7 | 63,2 | 62,4 | 63,4 | 64,5 | 65,7 |
| Республика Саха (Якутия) | 66,6 | 66,2 | 66,5 | 65,0 | 62,6 | 60,6 | 60,7 | 62,1 |
| Камчатский край | 72,8 | 74,0 | 73,7 | 73,8 | 74,3 | 74,5 | 73,4 | 74,5 |
| Приморский край | 55,3 | 56,1 | 58,5 | 59,7 | 59,7 | 61,6 | 62,5 | 63,3 |
| Хабаровский край | 59,1 | 61,7 | 62,0 | 63,0 | 62,9 | 64,4 | 66,5 | 67,5 |
| Амурская область | 56,3 | 56,0 | 58,8 | 60,0 | 59,2 | 61,0 | 62,8 | 63,5 |
| Магаданская область | 74,6 | 77,3 | 77,4 | 80,1 | 77,7 | 80,3 | 80,0 | 82,0 |
| Сахалинская область | 60,4 | 60,8 | 63,8 | 63,2 | 62,7 | 63,9 | 66,9 | 70,6 |
| Еврейская автономная область | 57,1 | 59,2 | 58,9 | 59,3 | 59,2 | 59,5 | 62,0 | 63,4 |
| Чукотский автономный округ | 82,5 | 84,9 | 84,1 | 84,5 | 84 | 90,4 | 88,1 | 90,6 |

Источник: [14].

Таблица 2

Обеспеченность детей дошкольного возраста местами в дошкольных образовательных учреждениях - количество мест на 1000 детей

| | 2005 | 2006 | 2007 | 2008 | 2009 | 2010 | 2011 | 2012 |
|-----------------------------------|------|------|------|------|------|-------|-------|-------|
| Дальневосточный федеральный округ | 639 | 620 | 598 | 602 | 598 | 605 | 623 | 638 |
| Республика Саха (Якутия) | 651 | 646 | 615 | 596 | 576 | - | 568 | 575 |
| Камчатский край | 754 | 740 | 713 | 696 | 747 | 745 | 728 | 770 |
| Приморский край | 576 | 568 | 547 | 559 | 565 | 576 | 614 | 639 |
| Хабаровский край | 727 | 680 | 646 | 643 | 634 | 649 | 650 | 656 |
| Амурская область | 568 | 536 | 522 | 574 | 566 | 591 | 602 | 603 |
| Магаданская область | 879 | 880 | 874 | 848 | 835 | 832 | 847 | 859 |
| Сахалинская область | 573 | 556 | 540 | 541 | 531 | 555 | 591 | 628 |
| Еврейская автономная область | 570 | 570 | 585 | 581 | 573 | 568 | 589 | 621 |
| Чукотский автономный округ | 955 | 953 | 943 | 945 | 944 | 1 004 | 1 008 | 1 019 |

Источник: [14].

ся 1 классов, организованных в дошкольных учреждениях.

Приведенные в таблице данные позволяют сделать вывод о росте доступности дошкольного образования, хотя в ряде регионов имеют место ее колебания и даже снижение. Наглядно об изменениях величины охвата можно судить по ее графическому представлению на рис. 1. Если в Хабаровском и Камчатском краях охват хотя и с некоторыми колебаниями, но рос, то в Республике Саха (Якутии) он начал расти только в 2011–2012 гг., а до этого последовательно снижался.

Приведенные данные по обеспеченности детей местами в дошкольных учреждениях не позволяют сделать вывод о росте доступности, поскольку их значения не имеют выраженной динамики.

Необходимо задаться вопросом, а позволяют ли данные показатели оценить именно доступность дошкольного образования для детей. С нашей точки

зрения, с этой задачей они не справляются.

При оценке доступности того или иного уровня образования необходимо учитывать ряд обстоятельств, в том числе:

- является ли данный уровень образования общедоступным по закону, т. е. обязано ли государство обеспечивать местами для обучения всех желающих и имеющих право на получение данного уровня образования;
- является ли образование данного уровня обязательным для граждан соответствующего возраста (если они его не имеют, конечно).

Дошкольное образование в этом смысле не является обязательным. Отсюда следует, что число мест в дошкольных организациях должно обеспечивать их посещение всеми желающими это делать, а не всеми детьми соответствующего возраста. Оценка доступности, таким образом, должна ориентироваться именно на число желающих, а не на всех де-



Рис. 1. Динамика показателей охвата населения дошкольным образованием в отдельных субъектах Российской Федерации Дальневосточного федерального округа

тей соответствующей возрастной группы. Поэтому оценка доступности дошкольного образования будет определяться отношением численности детей, посещающих дошкольные организации, к численности всех желающих их посещать, т. е. суммарной численности посещающих и «стоящих в очереди» на посещение². Расчетная оценка доступности, в рамках такого подхода будет давать несколько иную величину (табл. 3).

Применение этого подхода дает более четкие результаты: доступность дошкольного образования для желающих его получить снижается, поскольку региональные системы образования все в меньшей

степени удовлетворяют растущий спрос на услуги дошкольного образования. Можно также отметить, что основная цель программ развития образования в 2005–2011 гг. в этой части не была достигнута.

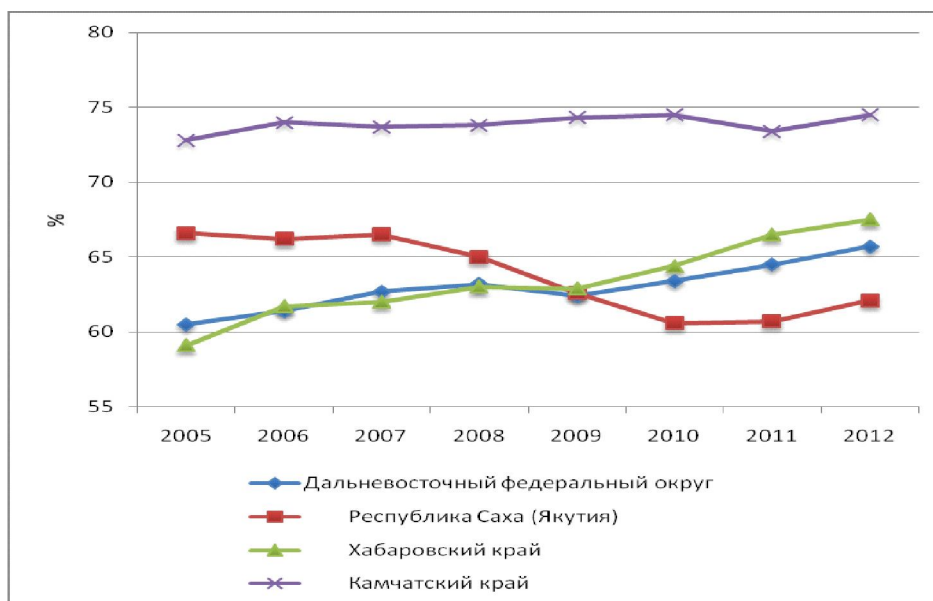
Из статистических данных нетрудно увидеть, что такое развитие ситуации объясняется тем обстоятельством, что численность детей, стоящих на учете для определения в дошкольные образовательные учреждения, росла быстрее, чем численность детей, посещающих дошкольные учреждения. По сравнению с 2005 г. рост в 2011 г. составил соответственно 84,6 и 18,1%.

Важным выводом из проведенного анализа мож-

Таблица 3

Оценка доступности дошкольного образования в Дальневосточном федеральном округе

| | 2005 | 2006 | 2007 | 2008 | 2009 | 2010 | 2011 |
|-----------------------------------|------|------|------|------|------|------|------|
| Дальневосточный федеральный округ | 0,77 | 0,76 | 0,74 | 0,73 | 0,72 | 0,69 | 0,68 |
| Республика Саха (Якутия) | 0,73 | 0,73 | 0,73 | 0,72 | 0,70 | 0,63 | 0,62 |
| Камчатский край | 0,79 | 0,83 | 0,76 | 0,73 | 0,69 | 0,67 | 0,65 |
| Приморский край | 0,73 | 0,69 | 0,68 | 0,67 | 0,69 | 0,64 | 0,62 |
| Хабаровский край | 0,83 | 0,87 | 0,86 | 0,85 | 0,85 | 0,84 | 0,86 |
| Амурская область | 0,84 | 0,78 | 0,73 | 0,76 | 0,74 | 0,73 | 0,73 |
| Магаданская область | 0,88 | 0,91 | 0,91 | 0,89 | 0,89 | 0,90 | 0,90 |
| Сахалинская область | 0,78 | 0,74 | 0,71 | 0,67 | 0,63 | 0,60 | 0,61 |
| Еврейская автономная область | 0,70 | 0,75 | 0,73 | 0,69 | 0,63 | 0,61 | 0,64 |
| Чукотский автономный округ | 1,00 | 1,00 | 0,79 | 0,81 | 0,94 | 0,94 | 0,89 |

Источник: [14].

но считать необходимость продолжения работы в направлении увеличения доступности дошкольного образования в регионах округа и постановки соответствующих задач в региональных программах развития образования.

Общее образование отличается тем, что является и общедоступным, и обязательным. Иными словами, все дети и молодежь, не получившие общего образования, обязаны учиться, и для этого должны быть созданы все необходимые условия. Оценка доступности общего образования, таким образом, может определяться охватом данным уровнем образования детей и молодежи в возрасте 7–17 лет и может быть рассчитана с использованием информации Росстата о численности населения регионов Дальневосточного федерального округа [15] и численности обучающихся в учреждениях, реализующих программы общего образования [14]. Результаты расчета приведены в табл. 4.

Результаты расчета показывают, что охват меняется незначительно, остается стабильно высоким и выраженной тенденции к росту или снижению не обнаруживает. На основании использованного подхода, следовательно, нельзя судить о том, насколько успешно в этой части реализуются региональные программы развития образования.

Индикатором оценки доступности образования может являться показатель доли детей и молодежи, которые могли бы посещать обучение, но не делают этого в силу объективных причин. Статистика наблюдает этот процесс, данные о нем являются общедоступными³. Для Дальневосточного федерального округа эти данные приведены в табл. 5.

Приведенные данные показывают, что, с одной стороны, в большинстве регионов округа анализируемый показатель устойчиво снижается. С другой стороны, в Приморском крае и Чукотском автономном округе с некоторыми колебаниями растет. Эти данные не позволяют говорить о росте или снижении доступности и о ходе реализации программ в этой части.

Применив подход, использованный выше для оценки доступности дошкольного образования, можно получить более устойчивые результаты. Доступность общего образования в этом случае оценивается как отношение численности обучающихся к численности тех, кто может и должен обучаться, т. е. к суммарной численности обучающихся и необучающихся. Результаты расчетов в соответствии с предложенным подходом приведены в табл. 6.

Полученные результаты показывают следующее:

- уровень доступности общего образования для населения в Дальневосточном федеральном округе и входящих в его состав регионов очень высокий;
- колебания уровня доступности в большинстве регионов не превышают сотых долей процента;

· о некоторой тенденции к снижению уровня доступности можно достаточно условно говорить только применительно к Чукотскому автономному округу.

Следовательно, доступность образования данного уровня настолько высока, что дальнейшее ее увеличение наталкивается на вполне ощутимые физические ограничения, связанные с тем, что какая-то очень незначительная часть детей не может посещать занятия или иным образом осваивать программы общего образования. Это не значит, разумеется, что работу в этом направлении не следует проводить. Однако на уровне субъектов Российской Федерации постановка цели повышения доступности общего (школьного) образования представляется избыточной.

Выводы

Большинство программ развития региональных систем образования концентрируются на целях, соответствующих федеральным программным документам. Региональная специфика отражена в них в меньшей степени. Основной проблемой региональных программ развития образования является недостаточная согласованность их целей и решаемых задач. Особо следует отметить отсутствие интегральных целевых показателей, позволяющих оперативно и достоверно оценивать результативность их выполнения и принимать своевременные решения по коррекции их реализации. Информация, собираемая в рамках оценки результатов выполнения программ, не позволяет, а в ряде случаев и неверно отражает, степень достижения поставленных целей.

Полученные результаты показывают необходимость продолжения этой работы по следующим направлениям.

Для повышения качества программ развития образования и обоснованности результатов оценки их реализации целесообразно подготовить методические рекомендации по типовой структуре и обязательным элементам программы, включая:

- рекомендации по формулированию целей программы;
- методику декомпозиции целей программы в основные задачи;
- унифицированную (единую) систему показателей результативности программы и рекомендации по выбору конкретных показателей с учетом региональной специфики программы и возможностей использования этих показателей для проведения сравнительного анализа результатов выполнения программ на федеральном уровне;
- специфические региональные показатели и мероприятия по их сбору, учету и анализу.

Подготовить предложения по разработке на федеральном уровне распределенного информационно-программного комплекса с функциями:

Расчет охвата населения ДФО общим образованием

| Код округа | ID_Reg | Субъект Российской Федерации | 2010 | 2011 | 2012 | 2013 |
|--|--------|-----------------------------------|--------|--------|--------|--------|
| Ожидаемая численность населения 7-17 лет, Росстат (человек) | | | | | | |
| 94 | 0 | Дальневосточный федеральный округ | 738353 | 729342 | 731333 | 730894 |
| 94 | 5 | Приморский край | 203342 | 200505 | 200741 | 200498 |
| 94 | 8 | Хабаровский край | 143845 | 142468 | 143732 | 144289 |
| 94 | 10 | Амурская область | 101060 | 99989 | 100420 | 100613 |
| 94 | 30 | Камчатский край | 37599 | 36998 | 37047 | 37174 |
| 94 | 44 | Магаданская область | 18156 | 17906 | 17884 | 17976 |
| 94 | 64 | Сахалинская область | 55037 | 54479 | 55128 | 55417 |
| 94 | 77 | Чукотский автономный округ | 7011 | 6960 | 7091 | 7216 |
| 94 | 98 | Республика Саха (Якутия) | 150149 | 148085 | 147298 | 145777 |
| 94 | 99 | Еврейская автономная область | 22154 | 21952 | 21992 | 21934 |
| Численность обучающихся в учреждениях, реализующих программы общего образования, (человек) | | | | | | |
| 94 | 0 | Дальневосточный федеральный округ | 661974 | 665106 | 664780 | 664645 |
| 94 | 5 | Приморский край | 183852 | 183775 | 183233 | 183737 |
| 94 | 8 | Хабаровский край | 125539 | 127054 | 127608 | 128444 |
| 94 | 10 | Амурская область | 92064 | 92290 | 92420 | 91931 |
| 94 | 30 | Камчатский край | 32867 | 33312 | 33655 | 33559 |
| 94 | 44 | Магаданская область | 15577 | 15598 | 15833 | 15782 |
| 94 | 64 | Сахалинская область | 49429 | 50403 | 50777 | 51297 |
| 94 | 77 | Чукотский автономный округ | 7062 | 7080 | 7116 | 7187 |
| 94 | 98 | Республика Саха (Якутия) | 137170 | 137034 | 135485 | 134075 |
| 94 | 99 | Еврейская автономная область | 18414 | 18560 | 18653 | 18633 |
| Охват населения 7–17 лет общим образованием (%) | | | | | | |
| 94 | 0 | Дальневосточный федеральный округ | 89,7 | 91,2 | 90,9 | 90,9 |
| 94 | 5 | Приморский край | 90,4 | 91,7 | 91,3 | 91,6 |
| 94 | 8 | Хабаровский край | 87,3 | 89,2 | 88,8 | 89 |
| 94 | 10 | Амурская область | 91,1 | 92,3 | 92 | 91,4 |
| 94 | 30 | Камчатский край | 87,4 | 90 | 90,8 | 90,3 |
| 94 | 44 | Магаданская область | 85,8 | 87,1 | 88,5 | 87,8 |
| 94 | 64 | Сахалинская область | 89,8 | 92,5 | 92,1 | 92,6 |
| 94 | 77 | Чукотский автономный округ | 100,7 | 101,7 | 100,4 | 99,6 |
| 94 | 98 | Республика Саха (Якутия) | 91,4 | 92,5 | 92 | 92 |
| 94 | 99 | Еврейская автономная область | 83,1 | 84,5 | 84,8 | 85 |

- формирования и сопровождения базы данных текстов региональных программ развития;

- сбора, хранения и авторизованного доступа к показателям результативности выполнения про-

Таблица 5

Общая численность детей и подростков 7–18 лет, не обучающихся в образовательных учреждениях (человек)

| | 2010 | 2011 | 2012 | 2013 |
|-----------------------------------|------|------|------|------|
| Дальневосточный федеральный округ | 2878 | 2227 | 2924 | 2454 |
| Приморский край | 986 | 863 | 1656 | 1352 |
| Хабаровский край | 336 | 313 | 306 | 254 |
| Амурская область | 667 | 288 | 273 | 283 |
| Камчатский край | 348 | 298 | 223 | 33 |
| Магаданская область | 207 | 150 | 147 | 166 |
| Сахалинская область | 111 | 88 | 67 | 62 |
| Чукотский автономный округ | 76 | 113 | 99 | 132 |
| Республика Саха (Якутия) | 46 | 44 | 55 | 89 |
| Еврейская автономная область | 101 | 70 | 98 | 83 |

Источник: [14].

Таблица 6

Оценка доступности общего образования

| | 2010 | 2011 | 2012 | 2013 |
|-----------------------------------|-------|-------|-------|------|
| Дальневосточный федеральный округ | 99,6 | 99,7 | 99,6 | 99,6 |
| Приморский край | 99,5 | 99,5 | 99,1 | 99,3 |
| Хабаровский край | 99,7 | 99,8 | 99,8 | 99,8 |
| Амурская область | 99,3 | 99,7 | 99,7 | 99,7 |
| Камчатский край | 99 | 99,1 | 99,3 | 99,9 |
| Магаданская область | 98,7 | 99,0 | 99,1 | 99,0 |
| Сахалинская область | 99,8 | 99,8 | 99,9 | 99,9 |
| Чукотский автономный округ | 98,9 | 98,4 | 98,6 | 98,2 |
| Республика Саха (Якутия) | 100,0 | 100,0 | 100,0 | 99,9 |
| Еврейская автономная область | 99,5 | 99,6 | 99,5 | 99,6 |

грамм с учетом соблюдения конфиденциальности информации в необходимых пределах.

Подготовить учебно-методические материалы и документы для проведения семинаров по повышению квалификации работников региональных органов управления образованием в сфере подготовки программ и анализа результатов их выполнения.

Примечания

¹ Перечень анализируемых программ приведен в списке использованных источников.

² Более подробное описание подходов к оценке доступности образования см. Н.С. Беляков, С.А. Беляков. Оценка факторов, влияющих на доступность высшего образования // Вестник Костромского государственного университета им. Н. А. Некрасова.

Серия экономические науки: «Экономика образования». Специальный выпуск. – 2006. – № 3. – С. 40–52; С.А. Беляков. Модернизация образования в России: совершенствование управления. – М.: МАКС Пресс, 2009. – 440 с.

³ Показатель утверждён приказом Федеральной службы государственной статистики формы № 1-НД «Сведения о численности детей и подростков в возрасте 7–18 лет, не обучающихся в образовательных учреждениях».

Библиографический список

1. Беляков С.А. Анализ целей и задач государственной образовательной политики Российской Федерации в 2000–2011 гг. // Университетское управление практика и анализ. – 2012. – № 1. – 6–18 с.

2. Беляков С.А. О концепции, структуре и основных экономических показателях «Стратегии развития системы образования Российской Федерации до 2020 года»: недостатки, проблемы и направления совершенствования // Университетское управление практика и анализ. – 2008. – № 6(58). – 6–11 с.

3. Постановление Правительства Российской Федерации от 15 апреля 2014 г. № 295 «Об утверждении государственной программы Российской Федерации "Развитие образования" на 2013 – 2020 годы». – Консультант Плюс (Дата обращения 22.03.2015). – <http://base.consultant.ru/cons/cgi/online.cgi?req=doc;base=LAW;n=162182>.

4. Приказ Министерства образования и науки Российской Федерации от 5 декабря 2014 г. №1547 «Об утверждении показателей, характеризующих общие критерии оценки качества образовательной деятельности организаций, осуществляющих образовательную деятельность». (Дата обращения 20.03.2015). Реализация Федерального закона «Об образовании в Российской Федерации». – http://273-фз.пф/akty_minobrnauki_rossii/prikaz-minobrnauki-rt-ot-05122014-no-1547.

5. Постановление Правительства Амурской области от 25 сентября 2013 г. N 448 «Об утверждении государственной программы "Развитие образования Амурской области на 2014–2020 годы"»(с изменениями и дополнениями).

6. Постановление Правительства Еврейской автономной области от 29 октября 2013 г. N 558-пп «О государственной программе Еврейской автономной области "Развитие системы образования Еврейской автономной области" на 2014–2018 годы» (с изменениями и дополнениями).

7. Постановление Правительства Камчатского края от 29 ноября 2013 г. № 532-П «О государственной программе Камчатского края "Развитие образования в Камчатском крае на 2014–2020 годы"» (с изменениями и дополнениями).

8. Постановление Администрации Магаданской области от 28 ноября 2013 г. N 1179-па «Об утверждении государственной программы Магаданской

области "Развитие образования в Магаданской области на 2014–2020 годы"» (с изменениями и дополнениями).

9. Постановление Администрации Приморского края от 7 декабря 2012 г. N 395-па «Об утверждении государственной программы Приморского края "Развитие образования Приморского края" на 2013–2017 годы» (с изменениями и дополнениями).

10. Постановление Правительства Сахалинской области от 28 июня 2013 г. № 331 «Об утверждении государственной программы Сахалинской области "Развитие образования в Сахалинской области на 2014–2020 годы"»(с изменениями и дополнениями).

11. Постановление Правительства Хабаровского края от 05 июня 2012 N 177-пр «О государственной целевой программе Хабаровского края "Развитие образования и молодежной политики Хабаровского края"» (с изменениями и дополнениями).

12. Постановление Правительства Чукотского автономного округа от 21 октября 2013 г. N 408 «Об утверждении Государственной программы "Развитие образования, культуры и молодежной политики Чукотского автономного округа в 2014–2018 годах"» (с изменениями и дополнениями).

13. Указ Президента Республики Саха Якутия от 12 октября 2011 г. N 973 «О государственной программе Республики Саха Якутия "Развитие образования Республики Саха Якутия на 2012–2017 годы"» (с изменениями и дополнениями).

14. Единая межведомственная информационно-статистическая система (ЕМИСС). (Дата обращения – октябрь 2014г.) – <http://fedstat.ru/indicators/start.do>.

15. Росстат. Официальная статистика. Население. Демография. Демографический прогноз до 2030 года. Численность населения по однолетним возрастам. (Дата обращения – 02.06.2009). – http://www.gks.ru/wps/wcm/connect/rosstat_main/rosstat/ru/statistics/population/demography/#.

Примечание к списку использованных источников. По источникам 5–13 использованы тексты из системы ГАРАНТ по состоянию на октябрь 2014 г.

Belyakov S., Kuklin V., Tokareva G.

ANALYSIS OF THE GOALS AND OBJECTIVES OF THE REGIONAL PROGRAMMES FOR THE DEVELOPMENT OF EDUCATION

This article covers some aspects of evaluation of the educational systems in Russia regions, obtained as an outcome of the research project "Evaluation of regional education systems and their comparison" (The Russian Presidential Academy of National Economy and Public Administration).

The results of the analysis of federal and regional documents in the field of education development have shown that there is no clear definition of the aims for education development, unconformity of objectives, KPIs, scheduled measures and, as a result, the decrease of the implementation effect.

The presented approach to the comparative analysis of the program documents in the field of preschool and general education, considered as an example of Russian regions within the Far East Federal District, allowed to associate aims and objectives with the KPIs, which reflect the state of the educational system, as well as to reveal major discrepancies.

The results of this article can be well used the government authorities and management, managers and specialists in the field

of education.

Keywords: education system, education development programs, regional development programs of education, aims and objectives of education in the region.

УДК: 159.923

Зобков В.А.

ОТНОШЕНИЕ ЧЕЛОВЕКА К ЖИЗНЕДЕЯТЕЛЬНОСТИ

Отношение человека к жизнедеятельности рассматривается в статье как индивидуальная форма развития человека, в которой находят проявления содержательно-смысловые характеристики отношения к себе, к деятельности к другим людям. Это триединство отношения человека к жизнедеятельности, накладывающее отпечаток на формирование и развитие гармонии человека и общества, на наш взгляд, имеет на этапах возрастного и личностного развития, профессионального становления свою структуру и логику развития. Названное триединство можно представить в форме равнобедренного треугольника включённого в окружность, вершины которого обозначены названными видами отношения. Мы предполагаем, что отношение к себе, как индивидуальная форма проявлений ребёнка в жизни, активно формируется на первых семи годах его жизни. В данном случае отношение к себе в треугольной схеме занимает верхнюю доминирующую позицию, а отношение к делу (деятельности), к другим людям – подчинённые. Период возрастного и личностного развития с шести-семи лет до 21–22 лет мы связываем с активным формированием отношения к деятельности (на структурной схеме треугольник вращается на третью часть круга, когда на доминирующую позицию выходит отношение к деятельности). Отношение к людям в триаде отношений человека к жизнедеятельности, на наш взгляд, занимает доминирующую позицию, начиная с вступления человека-деятели в процесс выполнения профессионально-трудовых обязанностей (начиная с 21–22 лет) до выхода человека на пенсию, до окончания трудовой деятельности. Показано, что гармоничное развитие триединства отношений человека обуславливает субъектную позицию его в жизнедеятельности.

Ключевые слова: отношение, личность, деятельность, субъект, жизнедеятельность.

Социальная действительность в XXI веке предъявляет повышенные требования к личности человека и, в частности, к личности молодого человека. Эти требования, в основном, соотносятся с повышением социальной активности, которая должна быть направлена не только на усвоение современных знаний, на формирование и развитие профессионально важных умений и навыков, а в большей мере – на формирование субъектных качеств личности: самостоятельности, инициативности, сознательного и ответственного отношения к выполняемой деятельности, духовности, целесообразности своего существования. Можно говорить о том, что роль личности, способной успешно реализовать свой духовный и профессиональный потенциал в жизнедеятельности, в современных социально-экономических условиях возрастает.

Следует указать еще на одну важную тенденцию современной эпохи, которая актуализирует задачи изучения отношения человека к жизнедеятельности, итогом которого является активно-позитивная реализация себя в познании, в учебной и профессиональной деятельности, в общении. Это – высокий динамизм развития общества, ускорение темпов социальной жизни. Социальные объективные условия повышают требования к себе как субъекту деятельности и общения. Во-первых, это требования к скорости, точности и своевременности принятия решений, к оперативности контроля и исполнения операций, действий, деятельности в целом. Во-вторых, ускорение ритма социальной жизни приводит

к учащению контактов в сфере общения, к ломке традиций, стереотипов. Инерция традиций, стереотипов весьма часто становится ощутимым тормозом развития образования, производственной сферы, науки, искусства.

На необходимость теоретической и эмпирической разработки проблемы отношений личности к жизнедеятельности указывали В.Н. Мясищев [3] и др. Так, В.Н. Мясищев рассматривал отношения человека как одну из важнейших категорий психологии, связывая её с развитием и формированием личности. При этом ученый указывал, что теоретические вопросы психологии отношений неразрывно связаны с практикой, характер и результаты которой требуют знания психологии человека, а это обязательно приводит к изучению типологии личности.

Отношение к жизнедеятельности – это сложное структурное образование, интегрирующее в себя отношение к себе, отношение к деятельности и отношение к другим людям. Отношение человека к жизнедеятельности следует рассматривать как индивидуальную форму развития человека, в которой находят проявления содержательно-смысловые характеристики отношения к себе, к деятельности к другим людям. Это триединство отношения человека к жизнедеятельности, накладывающее отпечаток на формирование и развитие гармонии человека и общества, на наш взгляд, имеет на этапах возрастного и личностного развития, профессионального становления свою структуру и логику развития. Названное триединство можно представить в форме рав-

нобедренного треугольника включённого в окружность, вершины которого обозначены названными видами отношения. Мы предполагаем, что отношение к себе, как индивидуальная форма проявлений ребёнка в жизни, активно формируется на первых семи годах жизни ребёнка. В данном случае отношение к себе в треугольной схеме занимает верхнюю доминирующую позицию, а отношение к делу (деятельности), к другим людям – подчинённые.

Ребёнок, включаясь во взаимодействия и взаимоотношения с окружающей действительностью, формирует те объективно-психологические черты личности (аккуратность, любознательность, трудолюбие и др.), которые позволяют ему удовлетворять растущие потребности, быть в центре внимания, чувствовать себя «хозяином» конкретной ситуации. Объективно-психологические проявления ребёнка выступают первоосновой в формировании отношения его к жизнедеятельности и характеризуют его с индивидуальной стороны.

Личность, как известно, начинает формироваться рано, постепенно и постоянно «наполняясь» отношениями, которые задаёт конкретная социальная среда. Внешние воздействия, преломляясь через психодинамические и нейродинамические особенности ребёнка, формируют те «внутренние условия», которые впоследствии начинают управлять взаимодействиями и взаимоотношениями личности в социальной среде. Нарушения в возрастном периоде активного формирования отношения к себе как индивиду, опираясь на нейродинамические особенности ребёнка, могут приводить к неустойчиво-агрессивным или аутичным формам поведения.

Отношение к себе как индивидуальная форма проявлений человека в жизни способствует зарождению и последующему развитию смысло-содержательных характеристик человека, которые будут в дальнейшем оказывать влияние на форму и содержание отношений развивающегося человека к деятельности, к другим людям.

Период возрастного и личностного развития с шести–семи лет до 21–22 лет мы связываем с активным формированием отношения к деятельности (на структурной схеме треугольник вращается на третью часть круга, когда на доминирующую позицию выходит отношение к деятельности). Именно на этом этапе возрастного развития активно формируются мотивационно-смысловые и самооценочные личностные образования, иначе «внутренние условия» по С.Л. Рубинштейну, определяющие в дальнейшем продуктивность деятельности (надёжность-нестабильность, эффективность-неэффективность), гармонию-дисгармонию личности.

Отношение к деятельности в данном случае мы рассматриваем как сущностную характеристику личности, формируемую и реализуемую в деятельности – особом виде активности человека, где име-

ют место проявления субъекта деятельности: сознательности, ответственности, саморегуляции и др. Феномен отношения к деятельности выступает как форма и содержание проявлений личности в жизнедеятельности, её (личности) многообразных связей и взаимодействий с социальной действительностью. В деятельности закладывается «всё сущее» (Аристотель, 1975) – познавать, ощущать, думать, желать, хотеть, стремиться и др.

Ниже сошлёмся на цитату В.Н. Мясищева, – «Отношения человека представляют сознательную, избирательную, основанную на опыте психологическую связь его с различными сторонами объективной действительности, выражающуюся в его действиях и переживаниях. В свою очередь, они образуются и формируются в процессе деятельности» [3, с. 51].

Отношение к деятельности по своему содержанию синонимично понятию личность. Отношение личности к деятельности – это внутреннее содержание личности, проявляемое внешне через поступки, действия, активности. Внешнее, как известно, детерминировано внутренним содержанием личности. Отношение личности к деятельности как целостная содержательная характеристика личности через посредство мотивации, самооценки и совокупности качеств личности выполняет функцию самоорганизации и саморегуляции поступков, действий, активности личности в деятельности.

Личность в зависимости от содержания её «внутренних условий» строит свои отношения с социальной действительностью, определяя их специфику. Личность и отношение к деятельности, как показали наши исследования (Зобков В.А., 1992–2011) – это два взаимосвязанных и взаимозависимых понятия, имеющие одинаковое системно-структурное строение.

Категория «отношение к деятельности» позволяет раскрыть как структуру, так и содержательную сторону личности, проявляемую в деятельности, осуществить классификацию типов отношения личности к деятельности, провести индивидуализацию при обучении и воспитании детей и учащейся молодежи. Согласно с системно-структурной организацией деятельности, «отношение личности к деятельности» проявляется на всех трех его уровнях. На собственно деятельностном уровне отношение выступает как мотив деятельности, раскрывающий субъект-объектную взаимосвязь. На уровне действия отношение трансформируется в самооценочный механизм регуляции действия и выражается как взаимосвязь субъекта с предметом действия, оказывающая существенное влияние на его результат. На операционально-исполнительном уровне отношение проявляется в форме результатов действия и выступает как взаимосвязь субъекта со способами реализации цели действия, как связь субъекта с ус-

ловиями и способами реализации цели действия.

Мотивация и самооценка открывают нам ту сторону отношения, которая будет участвовать во взаимодействии с действительностью, определяя широту, интенсивность, устойчивость, сознательность воздействия, как будет протекать взаимодействие, с какой интенсивностью, качеством, в каком направлении. Мотивация и самооценка как содержательно-смысловые характеристики отношения человека к деятельности, как субъективная сторона отношения определяют интенсивность проявлений качеств (черт) личности в деятельности, реализующих деятельность на её исполнительном этапе. Нарушения в сфере мотивации, самооценки как содержательных характеристик личности и отношения к деятельности приводят к деструктивным формам поведения, к проявлениям нигилизма и др., что, конечно же, сказывается негативно на продуктивности выполняемой деятельности.

Осознать себя как индивида, как деятеля на этапе профессиональной деятельности можно только через обращение к категории отношения человека к людям, где имеют место такие проявления человека как совесть, честь, справедливость, честность, доброжелательность, переживание, сочувствие и т.п. Отношение к людям в триаде отношений человека к жизнедеятельности, на наш взгляд, занимает доминирующую позицию, начиная с вступления человека-деятеля в процесс выполнения профессионально-трудовых обязанностей (начиная с 21–22 лет) до выхода человека на пенсию, до окончания трудовой деятельности.

Отношение человека к другому человеку, к другим людям не существует вне отношения к обществу и к человечеству, к истории, культуре, оно находится в центре культурно-исторической парадигмы. Вероятно, именно поэтому Б.Ф. Ломов [2] считал отношение к людям ведущим отношением. Однако ещё раз отметим, что отношение к людям становится доминирующим отношением в триаде отношений человека к жизнедеятельности только на этапе профессионально-трудовой деятельности. Нарушения во взаимоотношениях с другими людьми, также как и нарушения в отношении к деятельности, к себе, приводят к негативным проявлениям, отрицательно влияя на жизнедеятельность в целом. Можно говорить о том, что нарушение в сфере отношения человека к другим людям (в группе, семье, в трудовом коллективе), в сфере взаимоотношений отрицательно действует на насущное эмоциональное состояние, на психику человека в целом более жёстко, переживается более болезненно и длительнее, влияя непосредственно на отношение к себе, на отношение к деятельности. Различного рода неврозы, психические нарушения являются часто итогом нарушений человека во взаимоотношениях с другими людьми (В.Г. Зыкин, Т.И. Ми-

ронова, С.В. Шепелева, Н.П. Фетискин и др.), что необходимо учитывать при работе психолога с таким контингентом людей.

Мы полагаем, что после выхода человека на пенсию, на заслуженный отдых, существенно меняются его смысложизненные ориентации, что побуждает человека относиться к себе как к личности, и с этого возрастного этапа на доминирующую позицию в триаде отношений человека к жизнедеятельности вновь выходит отношение к себе как к достойной личности.

Содержательная сторона отношения человека к жизнедеятельности обязательно включает процессы, связанные с прошлым, настоящим и будущим, что позволяет говорить не только о процессуальном, но и потенциальном характере развития отношений, о динамике становления человека как субъекта жизнедеятельности, о характере его результатов жизнедеятельности. Мы предполагаем, что субъектом жизнедеятельности человек становится лишь тогда, когда у него наблюдается гармония в отношении к себе, к деятельности, к другим людям. Конечно, под влиянием внешних воздействий и часто не зависящих от конкретного человека, сохранить гармонию отношений в триаде отношения к жизнедеятельности невозможно, однако, несмотря на это, следует находить в себе силы и возможности и стремиться преодолевать негативные воздействия внешней и внутренней среды. Боль, страдание, возникшее в результате нарушений отношения, постепенно утихнет и на место их придёт опыт, мудрость.

Отношение человека к жизнедеятельности как триединство отношения к себе, к деятельности, к другим людям следует рассматривать как универсальное субъектное образование, обеспечивающее самоорганизацию и саморегуляцию активности человека в процессе жизнедеятельности. Особое внимание на формирование способности человека к самоорганизации и саморегуляции поведения и деятельности следует обращать на этапе подростково-юношеского возрастного развития человека. Желательно формировать у учащихся в школьные и студенческие годы те черты, качества, свойства личности, которые оказывают существенное влияние на процесс самоорганизации и саморегуляции поведения и деятельности на конкретном этапе возрастного развития, что наглядно показано на теоретико-экспериментальном уровне А.В. Зобковым [1]. Разработанные автором исследования оригинальные психодиагностические методики по выявлению качеств и черт личности, участвующих в самоорганизации и саморегуляции учебной деятельности учащейся молодёжи, помогут в определённой мере практическим психологам, а также преподавателям школ и вузов решить довольно-таки сложную задачу по формированию субъекта жизнедеятельности. Конечно, мы понимаем, что выявить необходи-

мые качества и черты личности учащегося, участвующие в саморегуляции учебной деятельности, важно, однако, вероятно, более существенно, какими средствами, технологиями и как обеспечить процесс формирования этих качеств и черт личности учащегося. Хотя в работе А.В. Зобкова и предлагаются коллективные технологии по формированию саморегуляционного механизма у школьников и студентов, однако мы считаем, что не менее важное значение в формировании самоорганизации и саморегуляции учебной деятельности учащейся молодежи имеют индивидуальные технологии.

Практическое применение средств, адекватных возрасту учащегося, его индивидуальным особенностям, позволит сформировать устойчивое отношение к жизнедеятельности как целостное субъект-

ное проявление человека в жизнедеятельности. Сформированное такого типа отношение к жизнедеятельности будет выступать основой триединства здоровья нации, качества жизни и гармоничного общества, что и будет характеризовать устойчивое развитие России в двадцать первом веке.

Библиографический список

1. Зобков А.В. Акмеология саморегуляции учебной деятельности. – Владимир, ВлГУ, 2013. – 320 с.
2. Ломов Б.Ф. Методологические и теоретические проблемы психологии. – М.: Наука, 1984. – 444 с.
3. Мясищев В.Н. Личность и неврозы. – Л.: ЛГУ, 1960. – 426 с.

Zobkov V.

PERSONALITY'S ATTITUDE TO THE LIFE ACTIVITY

The article touches upon the man's attitude to the life activity as an individual form of human development, where the conceptual and semantic characteristics of the man's attitude to himself, to activities and to other people appear. In our opinion, this trinity of an attitude to the life activity, ensuring the harmony of human and social development, has its own structure and logic of progress on the different stages of the age, personal and professional formation. This trinity can be represented in the form of an isosceles triangle, included in the circle, whose vertices are denoted by above-named types of an attitude. We suppose that the attitude to himself as an individual form of manifestations of the child's life is actively formed during the first seven years of his life. In this case the attitude to himself holds a dominant position and attitudes to activities and to other people hold subordinate positions on the triangular scheme. The period of age and personal development from six or seven years to 21–22 years is connected with the active formation of an attitude to activities (in the structural scheme the triangle rotates on the third of the circle, when the attitude to activities has the dominant position). In our opinion an attitude to other people in the triad of man's relationship to the life activity has a dominant position starting from the man's entry into the process of performing professional work duties (since 21–22 years) to the retirement age. It is shown that the harmonious development of man's attitudes determines the subject position in his life activity.

Keywords: attitude, personality, activities, subject, life activity.

УДК 377; 159.9:616

Молодиченко Т.А.

ОСНОВНЫЕ НАПРАВЛЕНИЯ РАЗВИТИЯ СПЕЦИАЛЬНОГО ОБРАЗОВАНИЯ

Осуществлена авторская факторизация совершенствования специального образования. Подчеркивается значимость адекватного использования процессов глобализации и информатизации в его развитии, а также повышения уровня всех видов здоровья субъектов (физического, психического, психологического, социального). Акцентируется внимание на актуальности инклюзивного образования и первостепенности повышения качества психического развития школьников трех групп: с ограниченными возможностями здоровья, нормально развивающихся и со сверхнормативным развитием.

Ключевые слова: специальное образование, глобализация, компьютеризация, инклюзивное образование, социоакмеологическое конструирование развития.

В век быстро меняющихся условий жизнедеятельности человека, увеличения потоков информации, обострения противоречий между технологическими и мотивационно-смысловыми компонентами деятельности и, в целом, противоречий во всех направлениях развития человека, общества и цивилизации одной из главных проблем, требующих адекватных и быстрых решений, является рост числа

субъектов специального образования.

Термин «субъект специального образования» употребляется нами не случайно и включает не только учащихся, но и членов педагогических коллективов, а также обслуживающий персонал специальных образовательных учреждений. Дефектологи, работающие с детьми, имеющими нарушения в развитии, ежедневно убеждаются в том, что эти дети

способны на различные субъектные проявления, даже на освоение и развитие мастерства и творчества в различной деятельности. Свидетельством этого являются не только работы специальных психологов-исследователей, но и практиков.

Так, в материалах ежегодных конференций, проводимых Научно-методической лабораторией сверхнормативного развития и творчества субъектов образования, представлено много публикаций о творчестве школьников с нарушенным зрением, слухом, интеллектом, с отклонениями в развитии опорно-двигательного аппарата и речи (Гусева Г.Б., Коновалова М.Д., Малюкова О.В., Молодиченко Т.А., Моисеенко Л.Н., Павлова Н.В., Пода С.В., Рудзинская Т.Ф., Уступкина Н.В., Шипова А.В. и др.) [1, 2, 7, 8].

Система специального образования сегодня нуждается в кардинальной модернизации так же остро, как система общего и высшего образования.

Во-первых, коррекционные учреждения нуждаются в перестройке содержания образования в направлении внедрения компетентностного подхода, что влечет за собой, в частности, создание инновационного методического инструментария (учебников, пособий, различных методических разработок) для обеспечения не только процессов обучения и воспитания, но и развития личности и более широкого просвещения школьников. Особую роль в этом должен сыграть процесс компьютеризации специальных дошкольных учреждений и школ (пока еще недостаточной для существенного увеличения скорости освоения инновационной информации).

Во-вторых, необходимо перестроить подготовку дефектологов на соответствующих факультетах вузов в русле новой образовательной парадигмы, в соответствии с которой образование является средством, совокупностью процессов обучения, воспитания, развития и просвещения, которые должны стимулировать будущих олигофренопедагогов, логопедов, сурдо- и тифлопедагогов, специальных психологов к непрерывному самообразованию в профессиональной деятельности. Самообразование понимается нами соответственно как ансамбль процессов самообучения, самовоспитания, саморазвития и самопросвещения. Краткие проекты вузовских программ обучения и самообучения, воспитания и самовоспитания, развития и саморазвития, просвещения и самопросвещения представлены нами в монографии 2005 года [3].

В-третьих, методической основой модернизации системы специального образования должна стать универсальная для современного общества идея о народосбережении и развитии, что на практике предполагает, прежде всего, внедрение экологически обоснованных образовательных технологий, сберегающих и развивающих физическое, психическое и психологическое здоровье. Например, что касается

компьютерных информационных технологий, необходимо перестать осуществлять их пропаганду как панацеи для решения всех проблем в образовании, а вместо этого следует создать службу реабилитации субъектов образования, на которых продолжительная работа за компьютером уже оказала негативное влияние (в форме профессионального выгорания, синдрома хронической усталости (СХУ), снижения потребности в непосредственном общении («глаза в глаза»), личностной зависимости – по типу наркоманий – от работы на компьютере и других формах).

Необходимо также разработать и внедрить в образовательную практику вузов, в первую очередь, систему профилактики указанных выше проявлений нездоровья субъектов жизнедеятельности.

В-четвертых, по нашей оценке, наступила пора создания на базе каждого коррекционного учреждения научных подразделений, в составе которых должны работать ученые-дефектологи соответствующих специальностей и исследователи-практики из педагогического коллектива этого учреждения. Как известно, этот процесс уже начал осуществляться, но встречает более или менее жесткое сопротивление у руководителей специального образования (районных и областных). Основная причина – недостаточное материальное оснащение всей системы образования и, главное, – отсутствие дополнительных средств на инновационные процессы, которые, как известно, не поддаются точному планированию, ибо творчество – феномен почти не прогнозируемый (по сравнению с таким процессом, как формирование мастерства, который поддается управлению).

В-пятых, в современной модернизации специального образования не может не учитываться общая тенденция усиления психологического сопровождения формирования личности в образовательных процессах, по причине особой сложности и глубины дефектологических проблем, а также широты их распространения (достаточно сказать, что 80–86 % современных новорожденных детей отклоняются от средней нормы физического и психического развития). Они в недалеком будущем пополнят ряды клиентов и пациентов специальных психологов и психотерапевтов. Таким образом, помощь дефектологов (в том числе, специальных психологов) таким детям становится с каждым годом всё более востребованной.

В-шестых, по большому счёту, следует отметить, что не только в коррекционных учреждениях необходимо введение профессиональной помощи дефектологам, но речь должна идти, на наш взгляд, о создании дефектологической службы (психологической и методической) для всех образовательных учреждений.

Тем более, повсеместное введение в недалеком

будущем инклюзивного образования должно ориентировать систему управления и руководства образованием (а также менеджмент в образовании) на усиление материально-технических, кадровых и социальных позиций специального образования.

Именно дефектологи имеют такой профессиональный потенциал, который с учётом тенденций специальной подготовки позволяет им оптимально реализовывать задачи инклюзии детей, имеющих кардинально отличающиеся уровни развития (от дефицитарного до сверхнормативного). Только при разрешении разнообразных дефектологических проблем максимально реализуется индивидуально-личностный подход к субъектам образования. Дефектологи владеют такими технологиями, методами и приёмами работы, которые применимы как к клиентам, так и к пациентам. Следует подчеркнуть, что в настоящее время только специальное (дефектологическое) психологическое образование готовит профессионалов для работы как с нормально-развивающимися, как и с отклоняющимися в развитии детьми и молодежью. По этой причине, а также в связи с ростом числа дефектологических проблем, в модернизации не только специального, но и любого образования дефектологам должно отводиться центральное место.

По крайней мере, в периоды актуализации «плюсного развития» (наш термин), когда увеличивается количество людей с отклонениями как в минусовую, так и в плюсовую стороны, это направление развития образования должно стать приоритетным.

Сейчас именно такой период развития российского общества, когда на фоне обострения его противоречий появилась выше означенная тенденция соотношения крайних вариантов развития. Эта тенденция выявлена нами в долговременных исследованиях [3, 4, 5, 6].

В-седьмых, для повышения качества специального образования необходимо привести образовательные стандарты в соответствие как с реальной инновационной образовательной практикой, так и с тенденциями прогрессивного развития специального образования, выявленными учёными дефектологами.

В заключение отметим, что обществу необходимо подготовиться к повсеместному введению инк-

люзивного образования посредством увеличения числа профессиональных дефектологов (в том числе, за счёт второго высшего образования). Это намерение должно быть отражено в соответствующих стандартах инклюзивного образования, в котором наиболее востребованы будут специальные психологи, педагоги-дефектологи и логопеды.

Библиографический список

1. Актуальные проблемы сверхнормативного развития и творчества субъектов образования. Сб. науч. тр. / Под науч. ред. Т.А. Молодиченко. – Саратов: ИЦ «Наука», 2008. – 83 с.

2. Мастерство и творчество субъектов образования: теория и практика. Сб. науч. тр. / Под науч. ред. Т.А. Молодиченко. – Саратов: Издательство «И.П. Баженов», 2010. – 190 с.

3. Молодиченко Т.А. Акмеологическая ориентация вузовского образования (социологический аспект). – Саратов: Изд-во СГУ, 2005. – 280 с.

4. Молодиченко Т.А. Акмеологическая ориентация трансформирующегося российского общества. – Саратов: «Научная книга», 2005. – 111 с.

5. Молодиченко Т.А. Социоакмеологические технологии в профессиональной подготовке практических специальных психологов // Содержательное и технологическое обеспечение подготовки студентов педвуза. Сб. науч. ст. – Саратов: ИЦ «Наука», 2009. – С. 113-119.

6. Молодиченко Т.А. Качество подготовки выпускников вузов: социально-философский и ноосферно-педагогический аспекты // Ноосферное образование в евразийском пространстве. Под науч. ред. заслуж. деятеля науки РФ А.И. Субетто. – СПб.: Астерион; Кострома: Изд-во КГУ им. Н.Н. Некрасова, 2009. – С. 411-426.

7. Творчество и инновационные технологии в общем, специальном и высшем образовании. Сб. науч. тр. / Под науч. ред. Т.А. Молодиченко, Н.В. Павловой. – Саратов: ИЦ «Наука», 2011. – 200 с.

8. Традиции, инновации и творчество в общем, специальном и высшем образовании: социоакмеологический и психолого-педагогический аспекты. Сб. науч. тр. / Под науч. ред. Т.А. Молодиченко, Н.В. Павловой. – Саратов: ИЦ «Наука», 2012. – 240 с.

Molodichenko T.

THE BASIC DIRECTIONS OF DEVELOPMENT OF SPECIAL EDUCATION

The author's factorization of the improvement special education is carried out. The importance of adequate use of processes of globalization and information in its development, and also increase of all kinds of people health (physical, mental, psychological, social) is emphasized. The attention is focused on the relevance of inclusive education and on the primacy of improving the quality of mental development of schoolchildren of three groups (with the limited opportunities of the health, normally developing and with above-norm development).

Keywords: special education, globalization, computerization, inclusive education, social and acmeological designing of development.

ЧТО ПРЕПЯТСТВУЕТ НАУКЕ СТАТЬ СЕГОДНЯ ПОЛНОЦЕННЫМ РЕСУРСОМ РАЗВИТИЯ РОССИИ?

Автор обосновывает положение о том, что главное препятствие для того, чтобы наука в России обрела достойное и соответствующее её природе и безграничным возможностям, место, заключается в том, что интеллектуальная (научная, философская, политическая, и др.) элита России не только не знает ответа на вопрос «что такое наука?», но даже и не пытается его поставить, принимая, тем не менее, радикальные решения по её реформированию. Приводятся аргументы в пользу того, что монополизация мышления властвующей элиты России идеями и концептуальными схемами неоклассики и является мощным препятствием реализации науки в качестве реального ресурса развития. Обосновывается позиция о том, что малое количество переводов лучших книг на русский язык является крупным препятствием развитию науки, экономики, образования, культуры России, которое сложнее всего преодолеть, поскольку оно требует усилий и времени большого числа ученых разных специальностей – естественников и гуманитариев.

Ключевые слова: образование, наука, философия образования, угрозы развитию образования и науки, пути обеспечения экономической безопасности образования и науки.

Наука является одним из *важнейших и сложнейших институтов* современного общества – это, кажется, представляется совершенной очевидностью сегодня. Однако значимость и сложность науки как неотъемлемой части человеческого бытия не имеет пока еще адекватного научно-теоретического отображения. Сегодня неуместно или неприлично ставить вопрос «что есть наука?». Он сразу же вызывает в памяти и ставит в параллель с ним знаменитый вопрос Понтия Пилата «что есть истина?», приобретший за две тысячи лет славу вопроса, на который вообще невозможно дать ответ и тщетно его искать. Хотя ответ на этот вопрос давно дан Гегелем и в предельно общей форме значит – «истина – это соответствие понятия самому себе», что представляет лишь необходимое начало и само по себе не исчерпывает весь ответ. Но кто сегодня читает Гегеля?! Сегодня мысль так называемых «интеллектуалов» склонна «мечтать на размягченном мозгу» и её не тревожит Маяковский, тоже изучавший диалектику, но не по Гегелю, но, оказывается и так можно до неё добраться. Сегодня же безграничная эклектика царствует в мышлении современного «объясняющего человека».

Возможно, первое и главное препятствие для того, чтобы наука в России обрела достойное и соответствующее её природе и безграничным возможностям, место, заключается в том, что интеллектуальная (научная, философская, политическая, и др.) элита России не только не знает ответа на вопрос «что такое наука?», но даже и не пытается его поставить, принимая, тем не менее, радикальные решения по её реформированию.

Ясная печать неосведомленности и дремучей нелюбознательности стоит на законе о реорганизации РАН и российской науки 2013 года, что и вызвало резкую оппозицию со стороны представителей науки, поскольку реформаторы науки оказались «людьми со стороны» и абсолютно «не в теме» того,

что такое наука. Серьезность этой проблемы – проблемы понимания *что есть наука в сути своей* – подчеркнул П.Л. Капица ещё в 1935 году в письме Межлаку В.И., курировавшему тогда науку в стране, известном как «Меморандум». Главную слабость «научного хозяйства» (это его термин) он видел в отсутствии, или крайней малости, в нем «чистой науки», понимая под ней отнюдь не свободу от жизненных проблем, а науку в ее точном смысле, или «науку в её истине». А двадцать лет спустя (1955) в своих «Максимах и афоризмах», словно имея в виду ситуацию лета 2013 года в России, он писал: «Трагедия нашего правительства в том, что, как и у большинства правительств мира, наука выше их понимания, они не умеют отличать знахарей от докторов, шарлатанов – от изобретателей, фокусников и черных магов – от ученых» (подчеркнуто мной – А.М.). Для правительства СССР это не было трагедией – были «некоторые проблемы». В стране тогда действовало почти как конституционная норма правило – «коммунистом можно стать только овладев всем богатством культуры, накопленным человечеством», носителями которой признавались, прежде всего, люди науки, образования, искусства, имевшие в стране высокий социальный статус. Проблемы, конечно же, были, но было безусловное уважение к труду людей этих сфер деятельности, и это было важной позитивной составляющей советской научной политики. А вот закон о реформировании РАН – это действительно трагедия, трагедия и для РАН, и для всей российской науки, поскольку представлял законодательно оформленный вполне реальный шаг по уничтожению (!) российской науки.

В сравнительно недавнем прошлом – 30-е – 60-е годы – вопрос о природе и социальной роли науки был весьма актуален. Статус науки в обществе и мире резко меняется с начала 20 века. Уже Первая Мировая Война обнаружила себя как война технологий, за спиной которых вполне определенно просматри-

валась наука. С ещё большей очевидностью это проявилось во Второй Мировой, которая завершилась демонстрацией атомного оружия в Хиросиме и Нагасаки. Во весь рост стала проблема ответственности науки, ученых перед страной и человечеством, была ясно осознана необходимость поиска способов управления научно-технологическим прогрессом. Годы «холодной войны» ничуть не ослабили этой проблемы. Инициатором обсуждения проблем науки в обществе и мире в целом стал известный английский физик Джон Бернал своими статьями, посвященными анализу места науки в обществе и особенно фундаментальным трудом «Социальная функция науки»¹, который сохраняет свое научное значение и сегодня. Но в России в годы рыночных реформ сослаться на него, даже упоминать его имя стало «неполиткорректно», поскольку за ним числится большой «грех» – Джон Бернал был не только марксистом, но и коммунистом, а ещё – большим другом Советского Союза. Его инициатива была поддержана учеными многих стран и в 1964 году их совместная деятельность получила отражение в книге с замечательным названием «Наука о науке»², смысл которой сам Бернал определил как «самосознание науки».

Проблема «самосознания науки» Для России стала чрезвычайно актуальна сегодня. И она получила некоторое частное специфическое выражение в стихийно выдвинутой на волне резкой оппозиции закону о реформе РАН идее «построения Карты Российской Науки», которая, увяла, не успев расцвести, в топком болоте смеси формализма с непрофессионализмом. Никто не хотел или не мог сознать, что вообще-то и «карта – не территория», а тем более «карта науки – не наука»³. Но важный шаг в этом направлении сделан у нас в стране существенно раньше, представлявший развитие проблематики, определенной сборником статей известных в мире ученых «Наука о науке». В 1968 году в издательстве Ростовского университета вышла фундаментальная работа «Социология науки», наследующая лучшие традиции изучения природы науки и форм её организации у нас и за рубежом⁴. К сожалению, ни реформаторы РАН и науки, ни оппозиция им, видимо, совершенно незнакомы с тем, какой уровень «самосознания науки» был достигнут в Советской России.

Потому сегодня пресловутый «принцип плюрализма» позволяет современному интеллектуалу (Л. Радзиховский, р/с «Эхо Москвы», программа «Особое мнение») публично заявлять: «Наука – роскошь... Наука – излишество... Без науки можно прожить». Отголоски этой идеи можно было услышать на научной конференции, посвященной 90-летию Э.В. Ильенкова – докладчик, экономист, отвечая на вопрос об отношении «богатства общества» к «науке» заявляет, как говорится – «ничтоже сумняшеся», что

«наука – это противоположность богатству, что она есть расходование и даже растрата общественного богатства», исчерпывая смысл науки исключительно тем, что она требует затрат, а сегодня – ещё и немалых. То, что наука еще *что-то* и создает, докладчику представляется либо сомнительным и несущественным, либо чем-то уж очень неопределенным.

Но именно эта идея – идея «науки как производства, как создания чего-то нового», – является необходимой и в высшей степени актуальной предпосылкой поворота взгляда российского общества и руководства страны на науку, без которого невозможно ни нормальное функционирование науки, ни её реформирование, ни превращение науки практически в бесконечный ресурс (насколько бесконечна природа!) всякого развития – технологического, экономического, социального, культурного. Это – не новая идея. При исследовании индустриальной формы капиталистического производства К.Маркс приходит к заключению, что технологическое развитие все больше и больше становится «сознательным применением научных знаний» для разрешения проблем, возникающих в производстве, а сама наука приобретает характер «технологии производства нового научного знания», единственно признаваемого в мире в качестве знания объективного. Отсюда совсем недалеко до определения науки через понятие «богатства» – «наука – это практическое богатство общества»⁵. Но, это – «не столбовая дорога», это – трудный путь и бесконечные усилия по преодолению противоречий в процессе познания природы, поскольку актуальная наука действует на границе *познанного с непознанным*. На этой линии – огромное разнообразие переплетений очевидного и невероятного, дающих богатую пищу журналистам для игры словами вокруг науки, в их числе «наука – роскошь, наука – излишество».

В них, как и во многих других случаях ходульных рассуждений о науке, проявляется застарелое в общественном сознании шуточное определение науки, брошенное походя выдающимся советским ученым, академиком Арцимовичем Л.А. – «Наука есть лучший современный способ удовлетворения любопытства отдельных лиц за счет государства»⁶. То, что сам академик называет это определение науки «шуточным», а справедливым – лишь «в известной мере», легко забывается, уничижительный жест по отношению к науке, общий тон определения кажется привлекательным и выражающим чуть ли не существо науки, легко запоминается, хотя является «игривым» акцентированием некоторой весьма малой частности бытия научной жизни.

На свойствах частности вообще некорректно строить понимание целого, тем более такого огромного, сложного, многогранного и непрерывно меняющегося органического целого, каким является

наука. Однако сегодня стало распространенной манерой мышления исходить из свойств частного⁷, чтобы построить картину целого, что объясняется не только общим снижением культуры мышления, но влиянием и методологическими установками, понятиями, концептуальными схемами экономической теории неоклассического мейнстрима, и идеологии «рыночного фундаментализма»⁸. Центральным понятием этой парадигмы является равновесие, за которым легко угадать «статичность экономического содержания», которое она резюмирует. Неоклассическая парадигма заведомо исключает из анализа все то, что обнаруживает себя явно и непосредственно – эмпирически как процесс изменения, например, процесс труда и сам труд, процесс производства и само производство, технология и технологический процесс и, естественно, она исключает возможность прямого исследования собственно науки, или «науки в её истине» и научной деятельности. В теоретическом багаже этого направления хранятся и сегодня не афишируются прямые заявления двух отцов-основателей – Людвиг фон Мизеса и Фридриха фон Хайека, – «что научным может быть только анализ статики».⁹

Справедливость сказанного можно подтвердить словами Е.Г.Ясина, одного из самых видных и уважаемых представителей неоклассики и либерализма в России, о реформе науки. В определенных им четырех направлениях «реформирования» науки достаточно прозрачно присутствуют и либеральная идеология, и неоклассика, и полное отсутствие интереса к тому, что есть наука. Это – воистину «реформирование того, не знаю что». Вот – точные их формулировки:

«(1) Соединение науки с образованием, создание так называемых исследовательских университетов;

(2) концентрация ресурсов на приоритетных направлениях фундаментальных наук, осуществление в этой области, кроме условий для индивидуального творчества, ряда крупных проектов – метапроектов по терминологии Фурсенко;

(3) максимальная открытость и интеграция российской науки в мировое научное сообщество и независимая научная экспертиза;

(4) первоочередное и массовое развитие индустрии инноваций, коммерциализация науки»¹⁰.

Доклад Е.Г Ясина интересен не только сам по себе, но и потому, что ГУ ВШЭ уже давно занимает статус учреждения, занимающего положение близкое к монопольному не только в определении основных ориентиров развития экономической науки и экономического образования в России, но и в формулировании принципиальных положений стратегии и политики государства. К сожалению, все четыре пункта стратегии развития науки в России определенные автором доклада крайне отдалены от содержания, основных свойств и смысла самой на-

уки, внутренней логики её развития, потребности общества в науке, поэтому акцент делается скорее *на внешних и формальных моментах жизни науки*, очень любимых академической и образовательной бюрократией, чем *на существенных свойствах науки*, по которым только и можно сколько-нибудь серьезно и аргументировано судить о силе, слабостях, или признаках болезни российской науки, о действительных истоках необходимости реформирования и принципиальных моментах стратегии её реформы. **Монополизация мышления властвующей элиты России идеями и концептуальными схемами неоклассики и является вторым мощным препятствием реализации науки в качестве реального ресурса развития.**

Представляется совершенно очевидным, что первый пункт обозначенной Ясиным Е.Г. стратегии реформы науки имеет своим ориентиром отнюдь не состояние науки в России, а современные проблемы образовательных учреждений – институтов и университетов, которые вместе со школами уже испытали на себе крайне негативные идейных моментов неоклассической теории. Удивившее когда-то многих откровение Андрея Фурсенко, что целью образования является «взрастить потребителя» имеет своим основанием неоклассическую теорию, в которой индивиды рассматриваются исключительно как *потребители* – в этой теории нет *производителя*. Отсюда всего один шаг до определения школы, института, университета в качестве субъектов рынка, которые предоставляют «на продажу» специфический товар – «образовательные услуги». А всю образовательную стратегию Фурсенко венчает ЕГЭ. А что такое ЕГЭ? Оказывается, что «Литература в школах убил ЕГЭ, считает М. Голубков, зав. кафедрой филфака МГУ»¹¹. Это ужасно, но это не самое страшное. Самое главное и страшное это то, что ЕГЭ систематически уничтожает *учителя – педагога*. Учитель-педагог стал экзотической, умирающей фигурой в современной России. Его уже пора занести в «красную книгу исчезающих профессий». Михаил Делягин имел все основания назвать Фурсенко «палачом российского образования».

Придание сегодня некоторому «избранному» числу вузов формального статуса «исследовательского университета», провозглашаемое Ясиным как важный момент стратегии реформы науки, само по себе ничего не может изменить в существе деятельности университетов, оно является чисто формальной бюрократической операцией. Автором доклада предлагается в качестве одного из главных стратегических направлений реформы науки по существу ещё одно чисто формальное решение, в котором никак не обозначены конкретно и содержательно существующие проблемы ни в науке, ни в образовании. А формула «соединение науки с образованием» в данном случае выглядит просто банальнос-

тью, рожденной в около-научном бюрократическом пространстве, поскольку ничего, кроме расплывчатой идеи «так называемых исследовательских университетов» не содержит.

Второе направление, сформулированное в докладе, содержит очень важный момент о «приоритетных направлениях фундаментальной науки», но у экономистов нет сколько-нибудь определенного, более или менее конкретного и признанного представления ни о «фундаментальной науке», ни о «приоритетных её направлениях», как и нет вообще ответа на вопрос «что есть наука». Представители естественных наук в своем большинстве некоторое представление на этот счет имеют, но у них нет единства в понимании ценности, полезности, необходимости науки для общества, как и того, что сегодня приоритетно в науке вообще и приоритетно для российской науки – в частности. Экономисты должны научиться их слушать и понимать. Этому немало препятствует существующее давно взаимное недоверие ученых – естественников и ученых – гуманитариев, возникшее давно по причинам вполне конкретным, но по существу мелочным. Но для этого надо иметь представление об экономическом смысле науки в целом и естественной науки – в частности. А без серьезной *экономической теории науки* экономисты неспособны ни услышать их, ни понять. Такой общепризнанной теории пока нет, но есть мощный задел, оставленный аутентичным марксизмом, который далее пока, к сожалению, не развивается. И есть разработки проблем науки (и технологии) в русле идей классического институционализма – от Т. Веблена и Дж. Коммонса до Филипа Мировски и его коллег. Но современной интеллектуальной элите России они неизвестны или табуированы – по чисто идеологическим соображениям. А без освоения идей этих двух теоретических направлений российские ученые, естественники и гуманитарии, обречены «изобретать велосипед заново», теряя драгоценное время. След неоклассики можно видеть и в прозрачном акцентировании Е.Г. Ясиным науки как, прежде всего, «*индивидуального творчества*», тогда как все возрастающее число исследователей науки – совершенно независимо от определения К.Марксом науки как «всеобщего труда» – подчеркивают роль фактора «коллективности» в её осуществлении (М. Поланьи, Р.Мертон, У. Лазоник, Даниил Александров и др.)¹²

Что касается третьего направления реформы науки «по Ясину», то оно никаких конкретных определений науки вообще не содержит, но содержит нигде никогда никем в конкретной отчетливой форме не аргументированный, но явно нагруженный идеологически, фантом «независимой научной экспертизы», которая во всем своем блеске уже явила себя в образе ЕГЭ. Призыв к «максимальной открытости» и «интеграции в мировое научное сообщество»

никакой вообще научной содержательности не имеет. Это – чисто политико-идеологический лозунг. Вопрос в том, чьи интересы он выражает.

Что касается четвертого направления реформы науки, то оно вызывает больше всего сомнений, поскольку на первый план выдвигает «коммерциализацию» науки как важнейший ориентир стратегии реформы. Претензия «коммерциализации» на статус «стратегического направления» явно завышена, ибо никакой непосредственной связи с научной деятельностью, с её природой она не имеет. Как частный момент, как фрагмент организации науки в условиях рыночно-капиталистической экономики она даже неизбежна. Но ни в коем случае не в качестве «стратегического направления», а исключительно как частность, которую, конечно же, надо учитывать, но только как вторичный момент.

В 2003 году в Никитском клубе проходила дискуссия, которая непосредственно была посвящена проблеме «экономики знания» и «экономике базирующейся на знании», но часто соскальзывавшая, что можно считать естественным, со «знания» на «науку» и их нынешнее состояние, с проблем науки и знания на проблемы инновационного развития экономики. Доклад по проблеме был представлен академиком В.Л. Макаровым, заявившем в докладе, что он уже несколько лет профессионально занимается этой проблемой, заметив, что в стране, к сожалению, очень мало людей, основательно исследующих эту область. Этот его доклад и ряд статей, опубликованных приблизительно в то же время, закрепили за именем В.Л. Макарова звание одного из первопроходцев и пропагандистов исследований проблем «экономики знаний» в России. Но в 2010 году в интервью, данном им главному редактору журнала «Экономические стратегии» А.И. Агееву, которое выразительно названо – «Открытие как прыжок в неизведанное», он заявил нечто трудно согласуемое с идеями доклада 2003 года, а именно, что он сейчас борется с термином «экономика знаний», что он «разочаровался в нем», что оно «неправильное понятие», поскольку оно «не вписывается в рыночную экономику»¹³. Это – не только свидетельство добросовестности ученого, который способен отказаться от ранее избранного направления анализа, заметив его ограниченность или вообще бесплодность, но и обнаружение высокой сложности проблематики «науки – знания – инновации – экономической теории», значительная часть которой вообще не может быть сформулирована в терминах «рынка», не может быть описана в понятиях «рыночной экономики».

Своим докладом Макаров спровоцировал мощную волну заявлений в пользу ценности «чисто рыночной модели науки» (Салтыков Б.Г.), «рыночной модели распространения знаний», «цене как лучшем механизме распространения знаний» (Иванова

Н.И. и др.), «кодифицированном» и «неотделимом» от индивида («личностном») знании, что иначе как в виде частных фрагментов реальной экономики, науки и образования, по-видимому, вообще не может существовать. Доклад живо заинтересовал аудиторию и вызвал горячую, эмоциональную дискуссию, но самое главное – доклад, а в особенности подавляющая часть выступлений отчетливо представили какими теоретическими, философскими, идеологическими императивами руководствуется в своем понимании «знания», «науки», «инноваций» и перспектив развития России наша научная элита, сколько в них поверхностного, некритично усвоенного, случайного, идеологически ангажированного, но приведенного каким-то образом к общему знаменателю сомнительным идеологическим принципом «политкорректности», которому молчаливо следовали участники этого действа. Диссонансом общему тону звучал призыв декана химического факультета МГУ В.В. Лунина о «важности сохранения неотделимости коллективного знания», которое включает в себе множество коннотаций, которые нуждаются в дальнейших исследованиях.

Несколько особняком прозвучало выступление А.Р. Маркова: «В стране сложилась трагичная ситуация. Советская система ценой гигантских издержек и отказа от нормального распределения ресурсов сформировала феноменальный фундаментальный потенциал науки. И прошедшие 15 лет показывают, что новая экономическая система пока не выработала механизм и инструментарий для того, чтобы этот совершенно уникальный фундаментальный потенциал запустить в работу в новых условиях». А «у бизнеса нет возможности сформировать такую потребность, потому что бизнес существует в неконкурентных условиях. А с другой стороны, публичная политика управления не выработала четкой парадигмы, как этот феноменальный потенциал двигать, развивать и запускать на службу экономике». Едва затронув проблему реальной науки в России Марков тут же стал апеллировать к рыночному аргументу – конкуренции, которая в действительности может действовать очень по-разному: она может быть «работающей» и «неработающей» (Дж.М.Кларк¹⁴), она может способствовать позитивному движению, но может быть и разрушительна. Без этой дифференцировки недопустимо в научном рассуждении использовать конкуренцию как аргумент, но что делается приверженцами неоклассики на каждом шагу! Это – тоже проявление идей неоклассики и либерализма.

Как рассказывал публично Салтыков Б.Г., первый министр науки и технологий в пореформенной России, в начале 80-х он был приглашен Александром Ивановичем Анчишкиным в созданный им незадолго до этого институт народно-хозяйственного прогнозирования (ИНХП) для того, чтобы взять

на себя проблемы прогнозирования развития науки. Салтыков стал отказываться от предложения под предлогом того, что он всегда занимался проблемами цен и никогда не занимался проблемами науки и даже «не знает, что это такое». На что получил замечательный по глубине и обобщению и очень короткий ответ Александра Ивановича: «А этого никто не знает» (!!!). Конечно, чтобы заявить такое, когда в стране было написано море диссертаций и литературы по проблемам «научно-технического прогресса» и новой «научно-технической революции», были известны фундаментальные труды Гатовского Л.М., Хейнмана С.А., Яковца Ю.В. и многих других, а в сфере науки – от институтов АН до отраслевых НИИ – работали сотни тысяч людей, – чтобы заявить это, необходимы были и высочайшая проникаемость, которая дается только опытом долгих, мучительных размышлений, и немалая смелость. Несмотря на то, что мысль о том, что «наука – это то, что не знает никто» была высказана в частной беседе, она и сегодня заслуживает пристального внимания российских экономистов, философов, социологов. Для развития «самосознания науки» необходимо актуальное взаимодействие и людей самой науки, и экономистов, и специалистов в области философии науки, социологии науки и истории науки. Необходима разработка специальной исследовательской программы и определение научного центра, который сможет будет осуществлять её реализацию.

Мы отстаем от запада (и США) не в рыночных реформах и демократии, а в том мощном и широком повороте к исследованиям широкого круга проблем науки, импульс которому в США был дан запуском советского спутника. этого поворота, видимо, стала статья Ричарда Нельсона «Простая экономика фундаментальных научных исследований»¹⁵. Но, может быть, в этом сдвиге самым интересным и проект «Бостонских исследований в области философии науки», запущенный в середине 60-х, продолжающийся и сегодня. Одно из последних изданий проекта является книга Джозефа Агасси «Истинная идея современной науки: Фрэнсис Бэкон и Роберт Бойль»¹⁶. Ни одна работа этого мощного поворота взгляда на науку на Западе не была переведена на русский язык. Именно здесь, а не в исследовании рынков и развитии демократии, мы основательно отстаем от американской и мировой науки. **И это – третье наиболее крупное препятствие развитию науки, экономики, образования, культуры России**, которое сложнее всего преодолеть, поскольку оно требует усилий и времени большого числа ученых разных специальностей – естественников и гуманитариев.

Примечания

¹ Bernal J.D. The Social Function of Science.

London, 1939.

² Наука о науке (Сборник статей). Перевод с английского. Прогресс, М., 1966. Единственный русский в этом сборнике – П.Л.Капица со статьей «Будущее науки», интересной и для понимания проблем современной науки России.

³ О карте российской науки и «большом вранье» см. М. Фейгельман Троицкий вариант № 144.

⁴ Социология науки. Отв. Ред. М.М. Карпов и А.В. Потемкин. Издательство Ростовского университета, 1968

⁵ В 1979 г. В издательстве МГУ вышла книга П.А.Рачкова «Разбуженный Прометей: наука как практическое богатство социалистического общества».

⁶ Арцимович Л.А. Физик нашего времени (Заметки о науке и её месте в обществе) //Новый мир 1967, №1.

⁷ Один из самых авторитетных в России представителей «новой институциональной экономической теории А.Е. Шаститко объявляет именно первенство «частного» перед «общим» под названием «меризм» одним из главных философско-методологических принципов неоклассического анализа и нового институционализма. Т.е. эта манера мышления не спустилась с небес, а имеет некоторые «теоретические» истоки. Методологические установки не только неоклассики, но и «нового институционализма» Шаститко однажды определил очень компактно, но и справедливо: это «меризм, атомизм, механицизм и философия картезианства».

⁸ Академик Велихов Е. в интервью газете АиФ еще в 1999 году говорил, что к 91- му году мы пришли «оторванными от истории, малообразованными,

получившими по импорту дешевую версию либерального рыночного фундаментализма, что и привело к духовной, культурной и материальной катастрофе». АиФ № 35, сент. 1999. Если оставить в стороне сильные выражения, то «рыночный фундаментализм» сохраняет свою действенность «в мягкой форме», которая позволяет вкрадчиво, незаметно для широкой публики принимать разрушительные для страны законы, и сегодня.

⁹ См. *Machlup F. Essays in Economic Semantics*, 1963.

¹⁰ Ясин Е.Г. Модернизация и общество [Текст]: докл. К VIIIМеждунар. Науч. Конф. «Модернизация экономики и общественное развитие», Москва, 3–5 апреля 2007, Изд. ГУ ВШЭ, 2007, с. 45–55.

¹¹ АиФ 2015, № 6, с. 20.

¹² *Polanyi, M. The Republic of Science. Its Political and Economic Theory* // *Minerva* 1962, № 1. Ссылка на Майкла Поланьи вполне уместна, поскольку он, будучи химиком, ясно видел связь науки с политической и экономической теорией, а в работе «Личностное знание» ввел науку в широкий контекст социальных обстоятельств, и эта книга, наряду с работами Т. Куна, И. Лакатоса, П. Фейерабенда стала классикой философии науки.

¹³ Ж. Экономические стратегии 2010 № 7–8.

¹⁴ *Clark, J.M. Toward a Concept of Workable Competition* // *AER*/Vol. XXX, No.2, June 1940.

¹⁵ *Nelson, R. The Simple Economics of Basic Scientific Research* // *Journal of Political Economy*. Vol. 67, No. 3 (Jun. 1959).

¹⁶ *Agassi, J. The Very Idea of Modern Science*. L. 2013.

Moskovsky A.

WHAT PREVENTS SCIENCE BECOME TODAY A FULL-FLEDGED RESOURCE FOR THE DEVELOPMENT OF RUSSIA?

The author substantiates the position that the main obstacle to science in Russia has found a worthy and appropriate its nature and limitless possibilities, the place is that intellectual (scientific, philosophical, political, etc.). Elite of Russia not only know the answer to the question «What is science?», but does not even try to put it, taking, however, radical decisions on its reform. Arguments in favor of the ruling elite monopolization of Russian thinking ideas and conceptual schemes neoclassic and is a powerful obstacle to the implementation of science as a real resource development. Substantiates the position that a small number of translations of the best books in the Russian language is a major obstacle to the development of science, economy, education and culture of Russia, which is the most difficult to overcome because it requires time and effort of a large number of scientists from different disciplines – natural science and humanities.

Keywords: education, science, philosophy of education, threats to the development of education and science, ways to ensure the economic security of education and science.

МУНИЦИПАЛЬНАЯ ВЛАСТЬ И ШКОЛА

Качество образования напрямую зависит от условий, созданных органами управления образования всех уровней. Особая роль в этом отводится муниципалитетам, поскольку они – первичное звено, самое близкое к людям.

Ключевые слова: ресурсы развития образования, управление образованием, качество образования, роль муниципалитетов в развитии образования.

От полномочий – к условиям

Образование как открытая социальная система не может функционировать вне контекста событий, происходящих в окружающем социуме. Изменения в государстве, обществе, конкретном населенном пункте, напрямую влияют на образование. Осознанное понимание процессов, связанных с реформированием системы российского образования, во многом предопределяет успешность модернизации.

Особая роль должна отводиться всем без исключения уровням управления в сфере образования: от федерального до муниципального. Основное первичное звено в этой цепочке – школа, образовательная организация. С одной стороны, центр управленческой ответственности сместился в ее сторону. С другой – в осуществлении образовательного процесса, финансово-хозяйственной и иной деятельности, предусмотренной законодательством, больше самостоятельности предоставляется сегодня самой школе.

Успех в достижении задач, поставленных перед современным образованием, во многом зависит и от муниципальных органов управления. Это обусловлено исходными полномочиями местного самоуправления муниципальных районов и городских округов в сфере образования.

Из шести исключительных полномочий – пять напрямую связаны с созданием условий в организациях образования:

- обеспечение содержания зданий и сооружений муниципальных образовательных организаций;
- обустройство прилегающих к ним территорий;
- полномочия, связанные с управлением образовательной сферой;
- полномочия, связанные с осуществлением функций учредителя муниципальных образовательных учреждений, находящихся на территории муниципального образования;
- полномочия, являющиеся в соответствии с законодательством расходными обязательствами органов местного самоуправления.

Создание условий, как известно, напрямую связано с процедурой лицензирования, с экспертизой. Ее предметом и содержанием стало соответствие условий осуществления образовательного процесса, предлагаемых образовательным учреждением

государственным и местным требованиям части строительных норм и правил, оснащенности учебного процесса и т.д. Как следствие, любое выполнение требований надзорных органов влечет за собой необходимость иметь в органах местного самоуправления финансовые, организационные и материально-технические ресурсы, направляемые на эти цели. Уточню: в данной статье я не рассматриваю полномочия регионального уровня по финансовому обеспечению реализации основных образовательных программ в соответствии с федеральными государственными образовательными статьями. В современных условиях качество и эффективность образовательной деятельности любого муниципалитета напрямую зависят от ряда факторов:

- от четких стратегических целей и приоритетов в социально-экономическом развитии конкретной территории;
- от уровня собственных доходов местного бюджета;
- от реализации кадровой политики, в том числе – формирования управленческого резерва руководителей учреждений образования.

В перечне этих проблем одна из самых распространенных и уязвимых в реализации полномочий органами местного самоуправления в сфере образования – недостаточное финансирование школ, необходимое для содержания зданий и сооружений муниципальных образовательных организаций, обустройства прилегающих к ним территорий. Этот аспект можно и расширить: речь идет и о проведении текущих и капитальных ремонтов. И вот еще что немаловажно: законодатель четко не определил, к чьим полномочиям следует отнести строительство новых школ. Исходя из логики муниципальных полномочий, можно предположить, что это дело органов местного самоуправления. Но если посмотреть шире, с точки зрения школы как института, реализующего государственную политику, то строительство образовательных учреждений – прерогатива, в первую очередь, государства. Поэтому необходимо конкретизировать, кто за это отвечает, четко определить зоны ответственности.

На примере Новосибирска – самого крупного города на востоке нашей страны – раскрою динамику реализации вышесказанных полномочий и задач, обусловленных вызовами времени.

Экономическая политика и приоритеты развития города

В 2000 году органы местного самоуправления разработали и утвердили «Стратегический план устойчивого развития города Новосибирска до 2020 года». Он определил основные ориентиры социально-экономического развития города. Это был один из первых в России «Стратегических планов устойчивого развития», разработанных при самом активном участии городского общества.

Основное достижение последнего времени – эффективная социально-экономическая политика, отчетливо характеризующая положение дел в городе и на этой основе, – рост численности населения. Новосибирск закрепил за собой право называться «полуторамиллионником», что было достигнуто, в том числе, за счет естественного прироста. Два года назад, впервые с 1992 г., уровень рождаемости превысил смертность, и эта тенденция, по итогам 2013 г., не только сохранилась, но и усилилась. По абсолютному приросту численности населения Новосибирск в 2013 г., как и в 2012 г., – лидер среди муниципальных городов-миллионников, здесь сохраняется положительная динамика миграционного прироста. Все это обусловлено тем, что Новосибирск укрепляет свои позиции как город, привлекательный для получения образования, ведения бизнеса, для трудоустройства. Отсюда – приток в город молодых активных людей и квалифицированных кадров.

Напомню, что наш город был одним из в Российской Империи, где было введено всеобщее начальное образование. Это произошло более 100 лет назад, в 1912 г. В то время всеобщее начальное образование было только в Ярославле, который был уже крупным городом, тогда как Ново-Николаевск оставался сравнительно небольшим поселением. Введение всеобщего образования первой степени заложило одну из основ динамического развития Новосибирска, дало ему одно из ключевых преимуществ, многократно увеличило его социальный капитал.

Через сто лет многоотраслевой характер экономики обеспечил городу восстановление докризисных темпов роста в 2010 г. и продолжает оказывать благоприятное влияние на результаты экономической деятельности. Начиная с 2011 г., основные показатели социально-экономического развития города демонстрируют положительную динамику, при этом ряд показателей стабильно превышает соответствующие общероссийские. Очевидно, что это закономерный результат масштабных вложений последних лет в образование, в социальную инфраструктуру города, ориентированную на улучшение условий жизни каждой новосибирской семьи, создание условий и стимулов того, чтобы городское сообщество развивалось, чтобы достойно жило старшее поколение, а молодое росло умным, свободным и

сильным.

Важность этих задач прекрасно иллюстрирует то, что на содержание и развитие социальной сферы в 2013 г. направлено около 60% средств городского бюджета. При том, что на протяжении последних лет Новосибирск – лидер среди российских миллионников по объему бюджета, занимает высокие позиции по показателям бюджетной обеспеченности. 50,9% этих расходов направляется на финансирование отрасли «Образование». Это убеждает в том, что в Новосибирске образование было и остается приоритетной отраслью, определяющей вектор развития города, как сегодня, так и в будущем.

Основным приоритетом городских органов власти стало повышение доступности, эффективность и качество образования. Это те обязательные требования, которые соответствуют целям и задачам инновационного социально-экономического развития города, сегодняшним и будущим потребностям его жителей. Иными словами, уровень качества образования позволяет понять, в какой мере образовательная деятельность и ее результаты соответствуют определенным общественным и индивидуальным запросам горожан. Важнейший ресурс повышения качества образования – это ресурс технологический, связанный с развитием всей инфраструктуры образования и создание достойных условий для работы педагогов и учебы школьников и студентов. В Новосибирске немало сделано в этом направлении. Созданы условия для получения прочного базового образования, чему способствует разнообразная многоуровневая сеть образовательных учреждений, реализующих вариативные образовательные программы, удовлетворяющие запросам населения в соответствии с возрастом, потребностями и склонностями детей и молодежи.

Остановлюсь более подробно на ключевых задачах муниципалитета, направленных на создание условий, обеспечивающих доступность, эффективность и качество образования. Среди них:

- комплексное развитие сети образовательных учреждений для обеспечения доступности дошкольного, общего и дополнительного образования, независимо от территории проживания, материально-го благосостояния и состояния здоровья детей;
- дальнейшее развитие и совершенствование инфраструктуры, материально-технической базы образовательных учреждений;
- развитие кадрового потенциала, создание условий для формирования квалифицированного состава управленческих и педагогических работников, в том числе через систему моральных и материальных стимулов.

Совершенствование инфраструктуры учреждений образования

Сегодня муниципальная образовательная си-

стема – крупнейшая отрасль в городе и одна из крупных муниципальных систем образования в Российской Федерации. Муниципальная образовательная стратегия выстраивается на основе государственной политики на федеральном и региональном уровнях. Основное направление стратегии в том, чтобы сделать Новосибирск подлинным коллективным воспитателем, формирующим образ своих юных жителей, граждан России. Образовательные школы – важнейшие звенья этой системы. Функционирование и развитие муниципального образования г. Новосибирска осуществляются во взаимодействии и согласовании деятельности мэрии, городского Совета депутатов, и 510 образовательных организаций – 211 бюджетных, 21 автономной, 278 казенных.

Из них – 504 образовательных учреждения: 127 общеобразовательных школ, 17 гимназий, 18 лицеев, 17 школ с углубленным изучением отдельных предметов, 16 коррекционных школ, 13 вечерних, 2 школы-интерната, 2 начальные школы-детсады, 246 дошкольных образовательных организаций и 46 учреждений дополнительного образования.

Эта разнообразная многоуровневая сеть учреждений, реализующих вариативные программы, полностью удовлетворяет запросам населения в соответствии с его потребностями.

Развитие и дальнейшее совершенствование сети образовательных организаций в нашем городе в последующие годы будут идти по пути создания крупных образовательных комплексов на базе конкурентоспособных образовательных организаций, создания ресурсных центров и сетевых образовательных моделей, изменения типа и вида существующих образовательных учреждений и их организационно-правовой формы. В итоге создается конкурентная образовательная среда на рынке образовательных услуг. Это потребует от каждой образовательной организации пересмотра имеющихся форм и методов деятельности, принятия эффективных управленческих решений, существенного повышения профессионального уровня педагогов и руководителей, обновления кадрового состава в целом. Иными словами – всего того главного, что обеспечивает высокий уровень качества образования.

Наряду с общими целями образовательной системы Российской Федерации и Новосибирской области, муниципальное образование г. Новосибирска имеет свои особенные цели и задачи. Важнейший ресурс повышения его качества – ресурс технологический, связанный с развитием всей инфраструктуры образования, начиная с сети учреждений и заканчивая созданием комфортных, социально безопасных условий для работы и учебы. **Обеспечение высокого качества и эффективности** содержания дошкольного, общего и дополнительного образования, **дальнейшее развитие и совершенствование инфраструктуры, материально-**

технической базы образовательных организаций – вот условия социально-экономического развития города Новосибирска. Постановлением мэрии (от 10 июля 2013 года № 6518) утверждена муниципальная программа «Развития инфраструктуры и материально-технической базы образовательных учреждений на 2013–2017 годы». По этой программе планируется построить и реконструировать 59 новых детских садов и 16 школ.

Важнейшим приоритетом образовательной политики города остается реализация комплекса мер по обеспечению государственных гарантий доступности дошкольного образования, в котором еще недавно было немало проблем. Согласно принятому новому Закону «Об образовании в Российской Федерации», с 1 сентября прошлого года дошкольное образование стало одним из полноправных и непереносимых уровней общего образования. Это расширило зону ответственности дошкольных образовательных учреждений, в первую очередь в предоставлении качественных образовательных услуг, ориентированных на убедительный результат.

Государственная политика в сфере дошкольного образования направлена сегодня на решение такой важной социально-гуманистической задачи, как удовлетворение потребности населения в доступности дошкольного образования. Прежде всего, в рамках выполнения Указа Президента РФ от 07.05.2012 № 599 «О мерах по реализации государственной политики в области образования и науки». Согласно этому Указу, к 2016 г. необходимо ликвидировать очередь детей в возрасте от трех до семи лет на получение мест в детский сад. Эта задача решается в рамках ведомственной программы «Обеспечение доступности услуг дошкольного образования в городе Новосибирске на 2011–2015 годы», принятой в ноябре 2010 года. Работа по программе идет весьма интенсивно. Достаточно сказать, что если в 2011 году построено три новых детских сада, семь капитально отремонтировано и три реконструировано (что дало прирост в 3220 мест для детей), то в 2012 г. за счет нового строительства тридцати зданий, ремонта и реконструкции двух детских садов и создания новых групп, добавлено малышам еще 3770 мест. В 2013 г. построено 16 зданий детских садов на 3950 мест. Программа софинансирования строительства детских садов за счет консолидированных бюджетов разных уровней (федерального, областного, местного), на наш взгляд, позволит успешно решить проблему обеспеченности дошкольными местами к 2016 году.

При решении одной проблемы следом, как правило, возникает другая. Изменение демографической ситуации в стране (рост рождаемости), повышение требований к условиям обучения и воспитания детей (реализация федеральных образовательных стандартов и т.д.) – все это в ближайшие

годы неизбежно приведет к необходимости строить новые школы. Реальная практика такова, что эта задача, в силу ее финансовой емкости, не может быть решена только за счет средств местного бюджета. Один из путей ее решения – участие в строительстве школ всех уровней бюджета: федерального и регионального. Только при этом мы реально качественно и количественно изменим ситуацию со школьными местами.

Вместе с тем, одно из главных условий полноценной модернизации образования – не только его техническое оснащение и предоставление новых возможностей, но то, как используют их учителя, как руководители школ и органов управления образованием стимулируют у них потребность в освоении современных образовательных технологий. Сегодня, как никогда, актуален тезис «кадры решают все».

Кадровый потенциал и система стимулов

В муниципальной системе образования г. Новосибирска сегодня трудятся 31 670 человек, из них педагогических и руководящих работников – 17 792 человек. Одна из актуальных задач (уверен, не только в нашем городе) – эффективное использование кадрового потенциала системы образования. Это и качественное – в условиях современных вызовов времени – планирование подготовки и переподготовки педагогических кадров, совершенствование оценки их деятельности, усиление мер социальной защищенности, повышение социального статуса работников сферы образования.

Этому во многом способствует «социальный пакет» как система мер социальной поддержки, осуществляемых муниципалитетом г. Новосибирска по собственной инициативе.

Вот некоторые из них:

- *контрактная подготовка выпускников школ – будущих специалистов отрасли за счет средств бюджета города на базе Новосибирского государственного педагогического университета;*
- *первоочередное предоставление мест в детских садах штатным педагогическим работникам образовательных учреждений (за два года этой льготой воспользовалось около 1900 человек);*
- *освобождение от родительской платы всех штатных работников дошкольных учреждений и школ, реализующих программы дошкольного образования;*
- *улучшение жилищных условий посредством участия в ведомственной целевой программе «Улучшение жилищных условий работников муниципальной бюджетной сферы города Новосибирска на 2011–2015 годы» (за годы реализации программы 273 работника отрасли получили свидетельства участника программы и улучшили жилищные условия);*

- *повышение уровня средней заработной платы* во исполнение Указов Президента РФ от 07.05.2012 № 597 «О мерах по реализации государственной социальной политики» и от 01.06.2012 № 761 «О национальной стратегии действий в интересах детей на 2012–2017 годы». (Сегодня показатели по средней заработной плате работников отрасли образования в г. Новосибирске соответствуют, а по некоторым категориям работников, превышают требуемые уровни, заложенные в Указах Президента РФ. Для педагогических работников образовательных учреждений это 28 553 рубля, тогда как средняя заработная плата по экономике в регионе 26 270 рублей);

- *ежемесячное возмещение стоимости найма жилого помещения:* для работников дефицитных специальностей по 10 тысяч руб., а для всех остальных категорий работников – по 5 тысяч руб. ежемесячно. В настоящее время 428 человек (1,7% от работающих в отрасли) получают адресное возмещение расходов, из них 65 человек – работники дефицитных специальностей и 78 – воспитатели дошкольных учреждений;

- *предоставление на льготных условиях с 75%-ной оплатой стоимости из бюджета города путевок на оздоровление педагогических работников в здравницах Новосибирска и Новосибирской области;*

- *ежемесячные муниципальные выплаты победителям и лауреатам городских профессиональных конкурсов «Учитель года», «Воспитатель года» и конкурса молодых педагогов «Новой школе – современный учитель»;*

- *ежегодное единовременное муниципальное пособие для молодых специалистов;*

- *система курсовой подготовки педагогических и руководящих работников, через которую прошли более 8000 человек, из них в городских центрах Главного управления образования около 5000 человек; в том числе в рамках Комплекса мер модернизации образования через модульно-накопительную систему повышения квалификации профессиональной переподготовки – более 3500 работников отрасли, из них более 400 руководителей.*

С декабря 2009 г. в системе муниципального образования г. Новосибирска, в соответствии с постановлением мэрии города, реализуется уникальный проект – повышение квалификации педагогов с учетом индивидуальной образовательной траектории посредством предоставления *бюджетного образовательного сертификата*. Проект этот реализуется на конкурсной основе за счет средств бюджета города.

Бюджетный образовательный сертификат значительно расширил возможности педагогов города в получении именно тех знаний, которые необходимы для реализации инновационных проектов и программ, освоения новых курсов и технологий, сопо-

ставимых с целями и задачами развития конкретной школы. Обладатели сертификатов реализуют право на обучение не только в Новосибирске, но и в других городах России и зарубежья. В 2011–2012 гг. обучение по бюджетным образовательным сертификатам проходило в Москве, Санкт-Петербурге, Красноярске, Томске, Омске, Глазове, Анапе, Отрадном, Сэнт-Джулиасе (Мальта), Оксфорде и Кембридже (Великобритания); Виши и Бальоле (Франция); Карис (Финляндия), Берлине (Германия). За четыре последних года в реализации проекта приняли участие 134 педагога и руководителя.

Новый управленческий проект

Усложнение инфраструктуры образования требует от каждого учреждения пересмотра форм и методов работы, особых компетенций в принятии оптимальных управленческих решений. Директоров школ, как правило, никто специально не готовит. Они «взрастают» чаще всего из заместителей, реже – из учителей, и совсем редко приходят из других отраслей и сфер деятельности. При этом практика показывает: назрела необходимость привлекать в муниципальную систему образования управленцев нового типа, специалистов, возможно, не имеющих базового педагогического образования, но имеющих опыт управления или деятельности в другой сфере. Если раньше при назначении на должность директора школы предыдущим этапом была успешная деятельность его как учителя, а управленческое мастерство приходило с годами, то теперь одним из обязательных условий становится знание основ менеджмента образования. С каждым годом повышаются роль директора, степень его свободы и ответственности за принятые решения, за конечный результат.

Жители города задают сегодня высокую планку в оценке результатов работы учреждений образования. «Взять» эту высоту могут только управленцы нового типа. Возникает закономерный вопрос: где искать руководителей такого высокого уровня? Ответ очевиден: целенаправленно готовить управленческие кадры на профессиональном уровне. Для этого в Новосибирске реализуются различные интересные проекты модернизации образования, которые определяют задачи развития системы образования муниципалитета и управления ею в долгосрочной перспективе.

Вот пример одного из управленческих проектов. В 2013 г. принято решение осуществить новый городской проект «Управленческий кадровый резерв муниципальной системы образования г. Новосибирска». На конкурсной основе, путем серьезного профессионального отбора начата подготовка управленческих кадров из числа жителей города, чтобы обеспечить нашим образовательным учреждениям резерв молодых руководителей нового типа –

амбициозных, инициативных менеджеров образования. Цель проекта – повысить качество и эффективность муниципальной системы образования, совершенствовать подбор, подготовку и расстановку профессиональных кадров, сократить период их адаптации при назначении на должность директора школы.

Возможность принимать участие в этом конкурсе имеют граждане Российской Федерации с высшим профессиональным образованием и дополнительной подготовкой в сфере государственного и муниципального управления или менеджмента и экономики, а также стажем работы на педагогических или руководящих должностях не менее пяти лет.

В настоящее время заявку на участие в конкурсе подали 42 человека, из них:

- восемь человек – это участники городского проекта «Молодые лидеры образования»;
- трое – не работники отрасли.

Конкурс проходит в два этапа. На первом этапе – проводится входное анкетирование и тестирование кандидатов, после которого определяются 20 участников конкурса. Прошедшие первый этап, проходят профессиональную подготовку за счет средств бюджета города по образовательной программе, состоящей из таких модулей:

- менеджмент образования;
- современные персонал-технологии;
- личная эффективность руководителя;
- маркетинговая стратегия учреждения образования;
- проектный метод;
- создание команды;
- специальная образовательная программа.

По окончании профессиональной подготовки участники конкурса разрабатывают исследовательский проект «Школа будущего» либо программу развития конкретного учреждения. Проект и программы размещаются на сайте мэрии Новосибирска для информирования общественности города. Пять участников конкурса, представивших лучшие проекты, становятся победителями и включаются в оперативный кадровый резерв на замещение должности руководителя школы. Участники конкурса, не ставшие победителями, включаются в перспективный кадровый резерв Главного управления образованием мэрии Новосибирска.

Этот пилотный проект пользуется популярностью. Будем надеяться на его успех.

Некоторые результаты

Одним из показателей продуктивности и качества педагогического управленческого труда, результатом деятельности школы является Единый государственный экзамен (как бы мы к нему ни относились). В 2013 г. выпускники нашего города по шести предметам показали результаты выше, чем их свер-

стники в целом по России и Новосибирской области. 100-бальный результат на ЕГЭ по разным предметам набрали 150 выпускников, что в 5,5 раза больше, чем в 2012 г. Наметилась устойчивая тенденция увеличения числа тех, кто показал результат от 80 до 99 баллов; в 2013 г. их было 1885 человек (в 2012 г. – 1619, в 2011 г. – 1087).

В сравнении с прошлым годом выросло количество получивших золотые и серебряные медали – всего 749 (в 2012 г. – 670, 2011 г. – 441).

В прошлом году 55 школьников Новосибирской области, принимавших участие в заключительном этапе Всероссийской олимпиады, стали призерами и победителями. Это один из лучших показателей среди всех регионов. Самый значительный вклад в этот результат сделали школьники Новосибирска: 11 – стали победителями, 44 – призерами. Напоминаю, что с 1998 г. Новосибирская область входит в число так называемой «золотой дюжины» по результатам Всероссийских олимпиад. Достигнутые результаты – это серьезный труд учителей, руководителей, коллективов, учреждений образования.

Вместо заключения

В январе этого года на собрании, посвященном подведению итогов работы муниципальной системы образования за 2013 г. и задачам на 2014 г., исполняющий обязанности мэра Новосибирска В.М. Знатков обратился с инициативой учредить на муниципальном уровне памятный знак «За особые успехи в учении» выпускникам средних школ города, достигшим особы успехов в учебе. Это предложение активно поддержало педагогическое сообщество города. На специально разработанном эскизе памятного знака изображены не только атрибуты образования, но и герб Новосибирска. Нам важно, чтобы при получении этой награды выпускник осознавал, что успехов в учении он достиг благодаря как собственному труду, так и благодаря условиям, созданным в городе в сфере образования. Достойные условия позволяют достигать эффективных результатов.

2013 год был наполнен по-настоящему яркими запоминающимися событиями. Новосибирск широко отпраздновал свое 120-летие, 100 лет со дня рождения нашего проставленного земляка – маршала авиации Александра Покрышкина. В торжественных мероприятиях, посвященных трижды герою Советского Союза Покрышкину, принял участие Президент Российской Федерации Владимир Путин.

Летом мы провели первые Международные детские игры «Спорт – искусство – интеллект». В грациозном празднике приняли участие более трех тысяч спортсменов и тренеров из 76 городов России и 6 зарубежных стран. Проведение игр отмечено на международном уровне: мы получили благодарность от президента Международного олимпийского комитета Жака Рогге за высокий уровень организации и проведения соревнований. Учитывая колоссальный интерес к играм со стороны участников, их положительные отзывы, а также накопленный опыт организации таких масштабных мероприятий, было принято решение проводить игры раз в пять лет. Впервые был реализован уникальный проект «Детское телевидение в Новосибирске». Учащиеся снимали, транслировали, комментировали соревнования детских игр «Спорт – искусство – интеллект», брали интервью у их участников.

Студенты новосибирских вузов продемонстрировали свое спортивное мастерство на летней всемирной Универсиаде в Казани, завоевав для российской сборной 14 медалей, семь из которых – высшего достоинства.

Через Новосибирск проходил один из самых длинных маршрутов эстафеты Олимпийского огня. В одном из этапов эстафеты принял участие старейший факелonosец – Александр Каптаренко, которому исполнилось 102 года. Его воля к победе и сибирский характер теперь известны всему миру. Надеемся, что и муниципальная система образования г. Новосибирска не посрамит достоинства сибиряков...

Nelyubov S.

THE MUNICIPAL AUTHORITY AND THE SCHOOL

The quality of education directly depends on the conditions created by the education authorities at all levels. A special role should be played by the municipalities, as they are the primary link, the closest to the people.

Keywords: resources for Educational Development, management education, quality of education, the role of municipalities in the development of education.

ЭКОНОМИЧЕСКАЯ БЕЗОПАСНОСТЬ ОБРАЗОВАНИЯ

УДК 338.24

Чекмарев Вл.В.

СМРАД УГРОЗ (НЕОПРЕДЕЛЁННОСТЬ ЭКСПОНЕНТЫ ВОЗНИКНОВЕНИЯ УГРОЗ ЭКОНОМИЧЕСКОЙ БЕЗОПАСНОСТИ)

В статье представлено авторское видение проблем обеспечения экономической безопасности хозяйствующих субъектов. В основу авторской позиции положено сравнительно новое видение обусловленности состояний экономической безопасности от нарастания сложности человеческой деятельности и от пока ещё только интуитивно понимаемой неопределённости возникновения угроз. Автор обосновывает необходимость разработки научно-методических основ экономической безопасности регионов с учётом того, что создание программы обеспечения экономической безопасности региона не базируется только на основе разработки концепции видов безопасности (социальной, информационной и т. п.). Базой авторских умозаключений является понимание значимости формирования культуры национальной безопасности человека. А это означает, что любой специалист должен не только обладать знаниями, умениями и навыками в своей узкой профессиональной сфере, видеть угрозы и уметь создавать механизм обеспечения безопасности, но и иметь системное представление о путях и средствах развития качеств личности.

Ключевые слова: экономическая безопасность, неопределённость возникновения угроз, формирование культуры национальной безопасности.

Введение

Проблема обеспечения национальной безопасности в различных сферах жизнедеятельности граждан Российской Федерации становится всё более актуальной. Это обстоятельство объясняется прежде всего многообразием факторов угроз и опасностей, огромными затратами государства на их идентификацию, предупреждение и защиту от них. В этих условиях на первый план выдвигаются проблемы безопасности социума: общества в целом, отдельной группы населения, личности. Всё большее значение приобретает раскрытие понятия «национальная безопасность» через понятие «безопасность социума». Надёжное обеспечение экономической безопасности России во многом определяет дальнейшие пути развития российского общества [6]. Системное обеспечение экономической безопасности государства предполагает формирование культуры национальной безопасности человека.

Основная часть

1. *Постановка проблемы формирования культуры индивида по основанию «безопасность».*

Имеющиеся в литературе различные подходы к определению понятия «культура безопасности» позволяют выделить два его аспекта – личностную характеристику человека и социальное явление [4; 7; 8; 10].

Как *личностная характеристика* культура безопасности определяет характер и качественный уровень отношений между человеком и окружающей его средой, способствует развитию и реализа-

ции его личностных качеств, открывает возможность осознания человеком своего места в окружающем мире, важности проблем безопасности жизнедеятельности и приоритета всех форм позитивной жизни как обязательного условия существования личности в социуме.

Как *социальное явление* культура безопасности способствует гармонизации взаимодействия человека с социумом и средой обитания, служит средством развития всех сторон жизнедеятельности и одновременно определяет устойчивость формирования системы «человек – среда обитания».

Таким образом, *культуру национальной безопасности* можно представить как выражение зрелости и развитости всей системы социально значимых личностных качеств человека, как способ организации жизнедеятельности человека в различных условиях государственного и национального развития, представленных в системе социальных норм, убеждений, ценностей, обеспечивающих сохранение его жизни, здоровья и целостности окружающего мира.

Ключевым моментом теории национальной безопасности является то, что для обеспечения безопасности социума на различных его уровнях (глобальном, национальном, региональном или личном и т.д.) и в различных сферах жизнедеятельности определяющую роль играют как знания людей об опасностях окружающей среды и способах защиты от них, так и формирование у них культуры национальной безопасности. Последняя выступает в различных сферах жизнедеятельности как необхо-

димое условие обеспечения устойчивого развития современной цивилизации [9].

Основными компонентами культуры национальной безопасности социума являются аксиологический, функциональный, творческий и личностный [4].

Аксиологический компонент раскрывает культуру национальной безопасности посредством интеграции национальных ценностей, продуцирующих и развивающих её. Этими ценностями являются имеющие особую значимость для общества или индивидуума материальные объекты (природные, производственные, социально-культурные и т. д.), положительно оцениваемая информация, интеллектуальные и моральные качества или действия, законодательно зафиксированные нормы и правила общежития, охраны труда, производственной безопасности, знания, умения и навыки безопасного поведения, здоровый образ жизни и т. п. Развитие этого компонента обеспечивает вся система обучения и воспитания людей на основе общечеловеческих и национальных ценностных приоритетов.

Функциональный компонент определяет культуру национальной безопасности как совокупность индивидуальных психофизиологических качеств человека, необходимых для предупреждения воздействия на него опасностей и угроз, а также адекватных действий в условиях опасных ситуаций. Такими качествами являются психологическая устойчивость и оптимальный уровень физического развития, которые заключаются в способности человека выполнять заданные функции при условии воздействия неблагоприятных и опасных факторов окружающей среды. Данный компонент приобретает в настоящее время особую актуальность и обеспечивается проведением специальных мероприятий (психологические тренинги, производственная гимнастика, занятия физической культурой и т. д.).

Творческий компонент заключается в прогнозировании и умении избегать опасных ситуаций, а в случае их неизбежности – в эффективном противодействии им, что проявляется в решимости, гибкости, вариативности, находчивости, смелости, выборе нетрадиционных решений и проведения, при одновременной критичности к ним и их оценке с точки зрения нравственных категорий и законности.

Личностный компонент культуры национальной безопасности составляют знания, умения и навыки о способах и приемах безопасного взаимодействия индивида с обществом, государством и окружающей средой, на базе которых формируются, сохраняются, реализуются, транслируются и развиваются посредством различных способов жизнедеятельности фундаментальные ценности, составляющие общую культуру человека. Этот компонент раскрывает пути осуществления безопасного поведения, способы удовлетворения потребности в безопасном воздействии с социумом и окружающей средой, в

получении новой информации, накоплении и передаче социокультурного опыта в сфере обеспечения безопасности.

Повседневная деятельность человека качественно характеризует уровень его культуры безопасности, а результативность повседневной деятельности в свою очередь определяет уровень социальной ценности индивида. Личностный компонент культуры национальной безопасности должен формироваться с раннего детства, поддерживаться и развиваться на протяжении всей жизни человека.

Исходя из содержания культуры национальной безопасности и ее основных компонентов, можно выделить основные направления ее формирования.

Формирование мотивации безопасного поведения. *В ходе формирования личности на ранней стадии развития ребенка под влиянием социальных, культурологических, педагогических и других факторов (родителей, окружающих людей, воспитателей, учителей и т. д.) могут проявиться три основные тенденции этого процесса.*

Первая тенденция формирует личность, склонную к саморазрушению, у которой не только отсутствует мотивация к безопасному поведению, но имеется и противоположная мотивация, проявляющаяся в готовности к целенаправленному созданию опасных ситуаций либо неосознанному влечению к вредным действиям, неоправданной жертвенности, мученичеству и т. д. Такая личность склонна к неоправданно повышенному риску, ведет нездоровый образ жизни, перманентно создает опасные ситуации. Стремление к саморазрушению возникает под влиянием негативного примера взрослых, склонных к алкоголизму, наркомании, неоправданному риску, в результате жестокого обращения с ребенком, в случае предъявления к нему непомерных требований и т. д.

Вторая тенденция развивает преувеличенное стремление к безопасности, желание всецело контролировать события, полностью исключить риск опасных ситуаций. Человек с такими личностными качествами может оказаться излишне осторожным и предусмотрительным. Крайнее выражение данной тенденции проявляется в нерешительности, боязливости и даже откровенной трусости. Такое поведение является результатом влияния боязливо-тревожных взрослых, которые не столько формируют стремление к безопасности, сколько запугивают ребенка возможными, обычно преувеличенными опасностями.

Третья тенденция проявляется в умении обеспечить свою личную безопасность, а также безопасность окружающих людей адекватно сложившейся ситуации. Такой человек стремится к полноценной жизни, не лишенной элементов риска, при этом, он осознанно ставит цели, реализация которых помогает своевременно предвидеть, предупредить и

преодолевать опасные ситуации. Этот тип мотивации выражается в тенденции к рациональному преодолению возможных опасностей, формируется под влиянием воспитания, основанного на постепенном расширении зоны самостоятельности и ответственности ребенка. При этом воспитатели всемерно поддерживают ребенка в моменты, когда его усилий недостаточно для преодоления трудных, а тем более опасных ситуаций. Формирование оптимального типа мотивации к безопасному поведению является фундаментом культуры безопасности.

Заключение

События, повлиявшие на жизнь нашей страны в 1990-е гг., и последовавшее за ними радикальное реформирование всех сфер общественной жизни России, кардинально изменившие внутреннюю и международную политику государства, потребовали адекватных изменений в обеспечении национальной безопасности. В обществе все отчетливее утверждается мнение, что сложность российских преобразований требует от всех институтов власти обеспечения безопасности жизнедеятельности всех слоев населения, что может явиться условием, а также фактором конструктивного реформирования. Обеспечение безопасности государства при этом является условием нравственного и духовного развития граждан, наиболее полного и всестороннего удовлетворения их интересов и потребностей [1; 5].

Подобная взаимосвязь личного и государственного в наибольшей мере проявляется в духовности, нравственности, которые в свою очередь влияют на поведение людей, призванных обеспечивать безопасность государства, и в то же время на отношение граждан к этим людям и их деятельности. Вот почему, изучая проблемы обеспечения государственной безопасности, а в дальнейшем решая политические, экономические, технические, экологические задачи, возникающие в профессиональной деятельности, следует постоянно видеть цель, ради которой охраняется государственность, понимать, какими средствами достигается национальная безопасность и в

каком объеме непосредственно защитники государства получают поддержку общества [2; 3].

Библиографический список

1. Гордиенко, Д.В. Основы экономической безопасности государства. / Д.В. Гордиенко – М.: Финансы и статистика; ИНФРА-М, 2009.
2. Государственная стратегия экономической безопасности Российской Федерации (Основные положения). Ободрена Указом Президента Российской Федерации от 29 апреля 1996 г. № 608.
3. Концепция национальной безопасности Российской Федерации. Утверждена Указом Президента РФ от 17 декабря 1997 г. № 1300 (в ред. Указа Президента РФ от 10 января 2000 г. № 24).
4. Костин, В.И. Национальная безопасность современной России: Экономические и социальные аспекты / В.И. Костин, А.В. Костина. Изд. 2-е. – М.: ЛЕНАНД, 2015. – 344 с.
5. Криворотов, В.В. Экономическая безопасность государства и регионов / В.В. Криворотов, А.В. Калина, Н.Д. Эриашвили. – М.: ЮНИТИ-ДАНА, 2011. – 351 с.
6. Купрещенко, Н.П. Противодействие теневой экономике в системе обеспечения экономической безопасности России. / Н.П. Купрещенко. Дисс. ... докт. экон. наук. – М., 2008.
7. Основы национальной безопасности / Л.А. Михайлов и др.; под ред. Л.А. Михайлова. – 2-е изд., испр. – М.: Издательский центр «Академия», 2014. – 176 с.
8. Пучала, Д.Дж. Безопасность человеческая / Д. Дж. Пучала // Глобалистика: Энциклопедия. – М., 2003. – с. 71.
9. Сенчагов, В.К. Экономическая безопасность: геополитика, глобализация, самосохранение и развитие. / В.К. Сенчагов. Кн.4 / Ин-т экономики РАН. – М.: Финстатинформ, 2002. – 124 с.
10. Экономическая и национальная безопасность. / Под ред. Е.А. Олейникова. – М.: Экзамен, 2004. – 768.

Сhecmarev VI.

BLACK CLOUD THREATS (UNCERTAINTY EXPONENT OF THREATS ECONOMIC SECURITY)

The article presents the author's vision of the problems of economic security businesses. The basis of the author's position put a relatively new vision conditioned state economic security of the growth of the complexities of human activity and yet only intuitively understood the uncertainty of threats. The author substantiates the need for the development of scientific and methodological foundations of economic security of the region, taking into account the fact that the creation of a program to ensure the economic security of the region is based not only on the basis of the types of safety concept development (social, information, and so on. N.). The basis of copyright is to understand the reasoning of formation of culture of national significance of human security. This means that every person must not only have the knowledge, skills and abilities in their narrow professional field, to see the threat and be able to create a security mechanism, but also have a systemic understanding of the ways and means of developing personality traits.

Keywords: economic security, the uncertainty of threats, creating a culture of national security.

СЕМЕЙНЫЙ БИЗНЕС: УРОКИ ИЗ РОССИЙСКОЙ ИСТОРИИ

Жизнестойкость рассматривается в статье как свободная характеристика факторов, влияющих на выживание и процветание, как конкурентный иммунитет компании. Если судить исходя из критериев долгожительства, самыми жизнестойкими являются семейные компании, многие из которых существуют веками. Актуальным представляется обращение к опыту семейного бизнеса в России, на основании которого выделены компоненты жизнестойкости компании.

Ключевые слова: жизнестойкость, семейный бизнес, институционализация, купцы.

Т. Веблен, рассматривая деловые предприятия и их основополагающее значение для развития современной цивилизации, считал, что «теория современной экономической ситуации должна быть прежде всего теорией мотивации, целей, методов и последствий развития бизнеса» [6, с. 13]. С этим нельзя не согласиться. Экономическая наука все больше внимания уделяет мотивации бизнеса, постепенно принимая за данность ее неисчерпаемую сложность. Однако сам Веблен ошибочно, как нам представляется, ограничивал ее для бизнесмена исключительно получением прибыли, все остальное, влияющее на мотивации (идеалы, честность, общественные интересы и т.д.), определяя как некий дефект, ослабляющий эффективность бизнеса [6, с. 38–39].

Анализ истории и современного состояния компаний доказывает, что воспринимаемое Вебленом в качестве дефекта бизнеса зачастую является основой силы компании, залогом всех ее успехов. В этом наглядно проявляется эволюция институциональной теории, значительно отошедшей от некоторых положений своего основоположника. Активное изучение в рамках институциональной теории мотивации экономических агентов, оппортунизма и доверия обусловлено признанием их важности. К примеру, как отмечается, «институт доверия в интерпретации когнитивной теории трактуется как основной фактор стабильности индустриальной рыночной системы – предприятия» [13, с. 63]. Подобное признание важности доверия было совершенно немислимо для экономистов прошлого.

В изучении стабильности компаний и в поиске средств ее сохранения недостаточно изучать по отдельности доверие, мотивацию и все прочее, работающее на благо компании. Как человек с совершенно здоровыми легкими все равно умирает, если гибнет печень, так и компания с прекрасной репутацией и высоким доверием может погибнуть из-за

негибкости руководства, неспособности принять перемены и т. д. Поэтому как барометр здоровья компании невозможно использовать по отдельности ни одну из многих изучаемых теперь экономистами характеристик компаний: ни уровень доверия, ни репутацию, ни транзакционные издержки, ни качество работы менеджмента и т. д. Необходимо ввести одну сводную характеристику компании – жизнестойкость.

Жизнестойкость – это способность организационной структуры противостоять угрозам, быстро восстанавливаться [16, с. 72]. Другими словами, жизнестойкость можно определить как конкурентный иммунитет компании, делающий ее менее уязвимой в тех или иных экстремальных ситуациях [2, с. 224–228]. Популярность в российской бизнес-среде и экономической литературе этот удачный термин получил после выхода на русском языке работ Й. Шеффи и Д. Кутю, даже несмотря на тот факт, что в обеих этих работах, прежде всего, из-за их прикладного характера теоретического обоснования термина и самого явления жизнеспособности не было.

Сложность изучения жизнестойкости заключается в том, что «жизнестойкость – это качество, о наличии которого узнаешь лишь после того, как пришлось им воспользоваться» [11, с. 92]. Компаниям приходится учиться выживать еще до того, как в этом возникнет необходимость, и без четкого понимания, какие именно угрозы и когда будут им грозить. Таким образом, возникает парадокс – компаниям нужно развивать качество, которое невозможно ни проверить заранее, ни как-то измерить. Необходимо определить, какие именно свойства компаний делают их жизнестойкими, как происходит институционализация жизнестойкости компании, как повторить успех в достижении жизнестойкости. Для этого необходимо обратиться, прежде всего, к опыту семейных компаний.

Если принять в качестве критерия жизнестойкости продолжительность существования компании, то наиболее жизнестойким оказывается именно семейный бизнес. В современной экономике даже самая крупная компания, как правило, живет не более сорока лет, а средняя продолжительность жизни компании в Европе и Японии составляет лишь 12,5 года. В то же время во многих странах есть семейные компании, которые основаны несколько веков назад. Согласно рейтингу ста старейших семейных компаний FamilyBusiness, составленному в 2004 г., больше всего старинных семейных компаний сохранилось в Великобритании – британские фирмы составляют ровно четвертую часть всего списка. На втором месте по числу представленных древнейших семейных предприятий – Франция (19 фирм). За ней следует Италия (17 компаний), 12 компаний в списке – немецкие. Таким образом, на эти четыре ведущие страны Западной Европы приходится 73 компании из ста, представленных в списке. Что примечательно, в список вошли три семейные компании, каждая из которых основана более тысячи лет назад, – это японская строительная фирма «KongoGumi» (строительство и реставрация религиозных сооружений), японская компания «Hoshi» (отель у целебного источника) и французская семейная винодельческая фирма «Chateau de Goulaine» [14].

Подобная жизнестойкость семейных компаний ставит их в центр внимания при выявлении и изучении институциональных закономерностей, определяющих жизнестойкость. Однако опыт зарубежных фирм не всегда пригоден для использования в российских условиях. Как справедливо указал академик РАН В.М. Полтерович, «жизнестойкость и эффективность любого института зависят от особенностей существующей институциональной системы и доминирующих культурных стереотипов» [12, с. 15]. Опыт экономических реформ 1990-х гг. доказал, что невозможен прямой перенос опыта хозяйствования, успешного в западном обществе, в Россию, где на бизнес влияют совершенно иные культурные и институциональные особенности.

Обратимся к отечественной дореволюционной истории, чтобы найти актуальные для наших дней решения в области управления и развития компаний. Для примера жизнестойкости семейного бизнеса в дореволюционной России нами был выбран торговый род Морозовых (сведения о Морозовых взяты из фундаментальной работы, посвященной истории этого рода [15]). Купец П.А. Бурьшкин справедливо связывал кризис купечества с кризисом семейного предприятия и отмечал: «Трудно найти объяснение тому обстоятельству, что среди московского купечества было очень мало фамилий, которые насчитывали бы более ста лет существования, но это факт. Редко в каком деле было

три или четыре поколения. Или выходили из дела, или сходили на нет» [1, с. 90]. Морозовы были как раз одними из тех немногих долгожителей русского бизнеса. Этот род насчитывал к 1917 г. уже пять поколений крупных купцов и промышленников, что доказывает жизнестойкость их компаний и успешные практики ведения дел. Старейшая морозовская Никольская мануфактура была основана в 1797 г. и все еще работала на момент революций. Такая успешность и жизнестойкость заслуживает внимания и изучения способов поддержания жизнестойкости компании.

Институциональной основой семейного бизнеса были поведенческие установки русского крестьянства. Для русского крестьянина, как отмечали современники, жизнь семьи – это жизнь хозяйства, семья и хозяйство воспринимаются почти как синонимы [17]. Подобное представление было характерно и для купечества, так как по поведенческим установкам купцы были гораздо ближе к крестьянству, чем к нравам дворянской или чиновничьей среды. Это не удивительно, ведь подавляющее большинство купцов (в том числе и Морозовы) были либо сами выходцы из крестьян, либо сыновьями и внуками бывших крестьян, традиции крестьянского хозяйства во многом определяли и купеческий подход к торговому делу. Поэтому русское купечество воспринимало свое дело как семейное предприятие, куда были вовлечены все члены семейства от мала до велика.

Помимо известных по всей России семейных предприятий – Морозовых, Алексеевых, Хлудовых, Рябушинских, в каждой губернии богатели и имели огромное влияние на местное общество и торговлю свои купеческие роды – к примеру, Рязановы и Поклевские-Козеллы в Екатеринбурге. Их успехи не в последнюю очередь были связаны с доверием внутри разрастающейся семьи, с уверенностью в поддержке начинаний со стороны родителей или братьев.

Семейная поддержка определяла консерватизм, патриархальность внутрифирменных отношений, что, опять-таки, было продолжением одной из русских крестьянских традиций. Историк Т. Шанин отмечает: «Семейный труд и самозанятость играют здесь особую роль. Семейного работника, например, нельзя “уволить”, поэтому его труд должен восприниматься как данность. Он также обычно “не учитывается” при использовании его в семье, т. е. воспринимается как нечто само собой разумеющееся, а не оценивается в семейном бюджете согласно рыночной стоимости и, соответственно, считается чем-то бесплатным или недорогим. В результате экономические стратегии семейных хозяйств обычно отличаются от тех, которые строятся в рамках рыночных моделей. Нацеленность на выживание, а не на максимизацию прибыли или на максималь-

ное использование имеющихся трудовых ресурсов в более, чем на эффективность, трансформирует поведенческие стратегии» [18, с. 117].

Купеческое дело не могло существовать без доверия, особенно без доверия внутри совместно занимающихся предпринимательством родственников. Доверие среди родственников ценилось и намеренно воспитывалось сызмальства. Даже разделившись на несколько ветвей, потомки сыновей основателя дела Морозовы поддерживали не только родственные, но и деловые связи, так что среди пайщиков их предприятий были вместе представители разных ветвей рода.

Успешность семейного предпринимательства определялась не только взаимодоверием, но и особой культурой ведения дел. С семейным предприятием было выгодно и удобно иметь дело, так как благодаря верности традициям партнеры по бизнесу могли быть уверены в долговременном сотрудничестве и сохранении достигнутых соглашений даже в случае смерти действующего главы семейного предприятия. Страховкой на случай неудачи, смерти или длительного отсутствия купца было привлечение членов семьи, особенно жен, в торговые дела. Еще в «Домострое» советовалось: «Что сам, чадо, делаешь, тому и жену учи, всякому страх божию, разному знанию и ремеслу, и рукоделью, всяким делам и домашнему обиходу, и всем порядкам» [8, с. 264]. Исследователи русского купечества отмечают: «Навыки деловой активности, участие в предпринимательской деятельности купеческих жен в условиях высокой степени риска занятия торговлей способствовали сохранению капиталов умерших мужей, преемственности занятий и социального положения подрастающих сыновей» [10, с. 24]. Для этого купеческие жены часто имели собственное, независимое от мужа, торговое предприятие, иногда унаследованное от родителей в качестве приданого, иногда заводимое самой купчихой. Если обратиться к истории морозовских предприятий, то мы обнаружим не только многих женщин-пайщиков, но и женщин – глав предприятий и глав рода.

Ради сохранения семейного дела российские купцы не жалели усилий на образование и воспитание наследников. Примером эту является сочинение известного И. Т. Посошкова «Отеческое завещание сыну об отроческом житии» (около 1705 г.). С ранних лет наследников знакомили с постановкой дела, часто отправляли учиться по специальностям, нужным семейному предприятию. Для расширения дела и получения опыта иногда родственников ставили на новые направления деятельности семейной фирмы. Это позволяло без особых рисков оценить выгодность и опасность новой затеи, а также давало шанс молодому поколению проявить себя, наладить долговременные связи с прочими купцами, которые активно использовались, когда наступал черед

молодых возглавить семейные фабрики. Пример рода Морозовых наглядно демонстрирует, как важно для развития дела давать наследникам современное образование. Савва Тимофеевич Морозов, изучавший химию в Московском и Кембриджском университетах, одним из первых в России оценил потенциал химической промышленности и основал совместную германско-русскую химическую компанию «Морозов С.Т., Крелль Отман» по производству красителя для текстильной промышленности. Морозовы помимо образования для своих детей активно занимались просвещением, создавая и финансируя училища, участвовали в создании в Москве народного университета, где планировалось создать особый химический институт.

Сами ценившие преемственность, предприниматели поддерживали трудовые династии среди своих служащих. На примере русских заводчиков Демидовых и Строгановых можно проследить, что они не только готовили своих детей к знанию заводского дела, но и активно поощряли трудовые династии на своих заводах. Особенно прославлена династия Черепановых, работавших на Нижнетагильском заводе Демидовых, представители которой создали первый русский паровоз, придумали и воплотили на практике множество других изобретений. Вообще в российском купечестве при патриархальности нравов приказчики и прочие работники воспринимались частью семьи, их садили за стол наравне с кровными родственниками, часто помогали начать свое дело в партнерстве с бывшим хозяином. Кризис купечества некоторые наблюдатели начала XX в. связывали как раз с изменением отношения к работникам, которые стали восприниматься не как члены семьи, а на западный манер – просто как временные наемники, которых можно рассчитать в любой момент без сожаления и от которых не ждут верности работодателям. Подобный подход приводил к увеличению оппортунизма работников и к ухудшению дел фирм. Морозовы, столкнувшиеся с оппортунизмом рабочих и служащих в полной мере (знаменитая Морозовская стачка 1885 г.), быстро извлекли нужные выводы. Многолетние служащие фирмы стали входить в число пайщиков компаний, порой становились директорами предприятий. К 1917 г. из 60 пайщиков Никольской мануфактуры лишь около половины были представителями разных ветвей Морозовых, остальные были либо из давних служащих компании, либо из числа давних партнеров Морозовых. Для рабочих строили ясли, больницы, богадельни, училища, церкви, общежития и даже санатории и футбольные поля. Подобная политика повышения лояльности служащих и рабочих давала свои плоды, стачечное движение на фабриках - Морозовых было менее популярно, чем на фабриках других владельцев.

Примечательной особенностью Морозовых бы-

ло их стремление не замыкаться в узком кругу родового дела – текстильной промышленности. Морозовы стремились добиться как можно большей автономности своих предприятий, оттого развивали собственное химическое и кирпичное производство, занимались лесным хозяйством и торфяниками, создавали парохозяйства, входили в попечительские советы крупных банков. Активно искали новые рынки сбыта, для чего финансировали научные экспедиции на Восток – в Персию, Монголию, в Среднюю Азию и даже на Тибет. Их конторы можно было встретить в самых разнообразных городах от Лондона до Бухары, а товары увидеть на всех крупнейших выставках эпохи, где они часто брали гран-при. Подобная географическая широта, равно как и охват разных отраслей промышленности, позволяли морозовским компаниям выживать даже при кризисах на отдельных локальных рынках и при спадах в той или иной отрасли промышленности.

Весьма заботились Морозовы о своей репутации, а следовательно, о высоком качестве продукции, ведь честное имя купца не отделялось от его товара и фабрики. Они были пионерами в поисках и во внедрении новых красителей для тканей, новых процессов отбеливания полотна, одними из первых стали активно закупать и ставить на фабрики западные машины. В результате – постоянный успех морозовских товаров на российских и международных выставках и неизменное коммерческое процветание по праву новаторов.

Сумели Морозовы избежать одной из самых главных угроз семейных предприятий – долгих споров и тяжб из-за наследования дела. Как отмечают исследователи, «в купеческой среде, важнейшие условия существования которой были связаны с возможностями накопления и функционирования капитала, исключительное значение имели семейно-имущественные отношения» [10, с. 8]. Даже такой могущественный род, как Демидовы, столкнулся с серьезной проблемой имущественных споров наследников при смене поколений.

Созданная усилиями основателя династии Никиты Демидова и его старшего сына Акинфия промышленная империя держалась на весьма неясных правах владения заводами Демидовыми. Указом 1720 г. Демидову «велено трудиться... чтобы то рудное дело... умножено было с удовольствием и обнадёживать, что оный завод не возьмется у него и у детей, и у наследников, покамест они оный завод содержать будут в добром состоянии». Считая, что старшие сыновья не в состоянии продолжить его дело и не желая делить свое наследство, что разрушило бы налаженные экономические и производственные связи между заводами и хозяйствами, Акинфий Демидов в своем завещании оставил все металлургические заводы младшему сыну Никите, который, как показали дальнейшие события, дей-

ствительно единственный унаследовал предпринимательский талант отца. Но после смерти Акинфия последовал императорский именной указ 1745 г., отменяющий его завещание как «учинившим меньшего сына наследником в ущерб остальным». Вмешательство государства мотивировалось тем, что «имение их (Демидовых) все суть государственная польза». Поиски государственной пользы привели к двенадцатилетнему разделу демидовского имущества со значительным ущербом для заводов, оставшихся на это время без хозяйского управления с последующим разрывом налаженных связей. Раздел закончился только в 1757 г., после чего между братьями все еще продолжались имущественные споры [20, с. 333–345].

Неоднократно видевшие, как гибли старинные торговые дома из-за имущественных споров наследников или из-за их ухода в чиновничество или дворянство, Морозовы решали проблемы наследования через паи компании, их распределение в пользу тех представителей рода, которые могли и хотели активно заниматься бизнесом. Прочие либо становились рантье, либо уходили в другие сферы деятельности, не дробя при этом родовые предприятия и не передавая их в чужие руки.

Хотя купеческий мир погиб почти век назад, традиции русского хозяйствования, традиции семейного бизнеса по-прежнему актуальны и должны быть востребованы современным российским предпринимательством. Представляется полезным сохранить и адаптировать к современным условиям ряд сложившихся в российской практике традиций семейного бизнеса, определявших его жизнестойкость.

Жизнестойкость семейной компании обеспечивают, как нам представляется, ряд свойств.

Умение находить смысл для своего дела. Морозовы, занимаясь бизнесом, видели свое дело гораздо шире, чем просто зарабатывание денег. Они активно занимались благотворительностью и просвещением, старались по мере сил участвовать в культурных, общественных и политических движениях, которые, как они думали, работают на благо России. Умение находить смысл своей жизни важно и для отдельных индивидов, и для организаций. – Как отмечает Д. Кутю, «коль скоро умение находить смысл так важно для жизнестойкости, неудивительно, что наиболее успешные организации и индивидуумы обладают отчетливой системой фундаментальных ценностей. Их наличие наполняет существование смыслом, поскольку они помогают осмысливать и контролировать происходящее» [11, с. 100]. Вряд ли является случайностью, что одни из самых богатых людей мира – Билл Гейтс и Джордж Сорос – также известны своими программными книгами о будущем бизнеса и общества.

Мотивация к труду. Роль семьи в мотивации

бизнесмена долгое время недооценивалась. Й. Шумпетер в своей работе «Капитализм, социализм и демократия» одним из первых отметил, что капиталистический порядок черпает свою энергию из некапиталистических моделей поведения, которые в то же время он стремится разрушить. Одним из ярких примеров тому стали изменения статуса и смысла семьи в развитых капиталистических обществах. В прежние времена именно семья и семейное гнездо были главной движущей силой того мотива к извлечению прибыли, типичного для буржуазии, хотя экономисты далеко не всегда придавали этому обстоятельству должный вес. Однако развитие капиталистических отношений приводило к появлению нового общества, где прежние семейные ценности уже не были столь значимы [20, с. 541–546]. Немецкий социолог Р. Зидер указывает на то, что семья порождает мотивации к труду и достижениям, которые экономическая система не может создать «сама собой». С этой точки зрения семья является фактором долгосрочного устойчивого поддержания готовности к труду [9, с. 293]. Пример Морозовых доказывает, что активная поддержка рода помогла реализоваться у наиболее способных представителей семьи талантов предпринимателей, филантропов и коллекционеров, с детства воспитывая желание приносить пользу.

Верность традициям. Семейные предприятия демонстрируют фантастическую верность традициям. Долгое функционирование обусловлено восприятием своей деятельности не как просто бизнеса по зарабатыванию денег, но как семейного дела, завещанного прадедами. Эти патриархальные нравы оказались удивительно современными в XXI в., когда, в развитие концепции «живой компании», экономисты и практики бизнеса все чаще говорят о необходимости смены стратегии современных компаний – от ставки на сиюминутные прибыли к нацеленности на долговременность и выживание, на сплочение внутри фирмы. Компании «умирают» потому, что их руководители сосредотачиваются на экономической деятельности по производству товаров и услуг и забывают, что истинная природа их организации – это сообщество людей [7, с. 14–15]. Неудивительно, что семейные компании, никогда не забывающие свои функции, резко выделяются своим долгожительством в сотни лет. Как указывает автор концепции «живой компании» А. де Гиус, ключевыми факторами долгожительства компании были сплоченность и сильное самосознание. Их сотрудники чувствовали себя частью единого организма и были сплочены вокруг идеи «сообщества», руководители компании выдвигались изнутри, обеспечивали связь поколений и считали себя душеприказчиками старинного предприятия [7, с. 18–19]. Семейным фирмам гораздо легче дается достижение сплоченности, что и объясняет во многом их

долголетие.

Высокий уровень доверия в семейном бизнесе.

Так или иначе, успешность предпринимательской деятельности связана со способностью предпринимателя наладить доверительные отношения с собственными сотрудниками [3, 4]. В силу склонности сотрудников к оппортунизму и отстаиванию собственных интересов, а не выгод хозяина, преимущество получит та фирма, где выстраивание доверительных отношений будет обходиться предпринимателю с наименьшими затратами. Идеальной является ситуация, когда доверие между сотрудниками уже существовало до их включения в деятельность предприятия и было обусловлено какими-то внешними причинами, не нуждающимися в постоянном подкреплении, – это может быть общее прошлое (служба в армии, студенческая дружба и т. д.), общие религиозные установки или же родственные связи. При этом родственные связи, из-за особенности человеческой психики, являются наиболее прочными, соответственно, доверие между носителями кровного родства будет неизбежно выше, чем между взятыми со стороны людьми. Предприятие с сотрудниками, входящими в одну или несколько родственных семей, потребует гораздо меньше усилий на преодоление внутреннего оппортунизма и достижение высокого уровня доверия, то есть будет более конкурентоспособно, чем аналогичное предприятие, но с сотрудниками, набранными со стороны.

Уникальная культура предпринимательства.

Сюда входят: взаимная поддержка, высокая мобильность бизнеса, верность делу, простота форм организации бизнеса, скромный штат семейных предприятий. Й. Шеффи считает корпоративную культуру решающим фактором жизнеспособности предприятия, определяя ее как систему установок и ожиданий, разделяемых членами организации [19, с. 27, 228]. Культура является самым ценным активом семейных предприятий, так как это конкурентное преимущество крайне трудно копировать конкурентам. С другой стороны, она и создается десятилетиями, что возможно только при нацеленности на долгосрочные перспективы компании.

Стабильная занятость и профессиональная преемственность.

Семейной фирме свойственна минимальная текучесть кадров, что позволяет больше вкладывать в увеличение квалификации работников без риска не оправдать затраты. Это особенно важно в ремесленной деятельности, для которой характерны крайне специфические навыки индивидуального мастерства, овладеть которыми невозможно при потоковом обучении. Трудовые династии известны и вне семейного бизнеса, но организация собственного бизнеса гарантирует им большую стабильность.

Стратегическая ориентированность семейного бизнеса.

Семейный бизнес нацелен на дол-

современное стабильное существование и потому стремится избегать ненужных рисков. Владельцы такого предприятия озабочены скорее запасом прочности, чем сиюминутной выгодой. Отсюда особое внимание к репутации семейного предприятия, которая не только связана с нынешним поколением, но и определит отношение к будущим владельцам, детям и внукам. Позитивная деловая репутация является слишком важным конкурентным преимуществом [5, с. 134–150], выстраиваемым десятилетиями, а порой и столетиями, чтобы им рисковать. Название родового предприятия – это не торговая марка, которая может сменить множество никак не связанных друг с другом владельцев, это ценность, прочно связанная с определенной семьей и зависящая от ее успехов и репутации.

Способность семейных компаний импровизировать и быть открытыми к инновациям. В отличие от государственных компаний, семейный бизнес ради выживания должен овладеть искусством находить непривычные и неочевидные методы решения проблем, не выходя за рамки собственных возможностей или установленных правил. Морозовы, многие представители которых продолжали поддерживать староверие, оказались способны на самые неожиданные решения по развитию родового бизнеса, были готовы использовать самые передовые достижения науки и техники. Помимо развития химической промышленности, Морозовы, в частности, были в числе московских купцов, активно финансово поддерживавших предложения академика В. И. Вернадского по изучению радия и поиску его месторождений на территории Российской империи. Финансовая поддержка купцов помогла организовать радиевую лабораторию при Академии наук, на основе которой позже возник Радиевый институт – первый шаг России на пути управления атомной энергией. Едва ли Морозовы могли в полной мере в 1913 г. оценить все значение радиоактивных материалов, но их способность увидеть перспективы в едва изученной области, их готовность принять новые научные открытия и воплотить их в технические решения была важна для выживания – их компаний в быстро изменяющемся под влиянием технического прогресса мире.

Способность видеть и принимать действительность такой, какова она есть. Столкнувшись со стачечным и протестным движением, Морозовы не стали, подобно царским чиновникам, делать вид, что никаких проблем нет. Помимо улучшения условий работы и проживания рабочих они стали активно интересоваться деятельностью левых партий, понимая, что в новых условиях и действовать надо по-новому, с большим вниманием к настроению и мнению рабочих. Их весомый вклад в революции 1905 и 1917 гг. не случаен, они хотели добиться выживаемости своих компаний и блага для

своей страны. Пусть это и не удалось в полной мере, усилия Морозовых не были напрасны хотя бы в плане выживаемости членов рода после победы большевиков. В долгосрочной перспективе выигрывают бизнесмены и компании, ориентированные не на прибыль, а на выживаемость, обеспечиваемую успешным построением мотиваций и доверия внутри компании, между ней и партнерами, клиентами и т. д. Конкурентоспособность компаний напрямую зависит от их жизнестойкости. Достижение жизнестойкости при кажущейся простоте воплощения требует от компаний долговременной целенаправленной работы. Однако компании, сумевшие учесть опыт – успешности и жизнестойкости семейных предприятий, получают существенные преимущества в конкурентной борьбе. Хотя в современной России семейный бизнес все еще не достиг того уровня развития, что демонстрируют нам страны Западной Европы, фундамент для его построения заложен уже в самой русской культуре предпринимательства. Опыт Морозовых, как и опыт других российских и зарубежных семейных компаний, будет, несомненно, полезен современным бизнесменам.

Библиографический список

1. Бурьшикин П.А. Москва купеческая. – М.: Современник, 1991.
2. Важенин С.Г., Копанцев Д.В. Уязвимость и жизнестойкость компаний в современном экономическом пространстве // Экономика региона. – 2011. – №3. – С. 224–228.
3. Важенин С.Г., Пузанов С.А., Сухих В.В. Через доверие к долгожительству в экономике // Журнал экономической теории. – 2005. – №3. – С. 71–84.
4. Важенин С.Г., Сухих В.В. Архитектура доверия в экономике // Журнал экономической теории. – 2010. – №3. – С. 22–34.
5. Важенина И.С. Деловая репутация как конкурентный ресурс компании // Журнал экономической теории. – 2006. – №4. – С. 134–150.
6. ВебленТ. Теория делового предприятия. – М.: Дело, 2007.
7. ГуисА. Живая компания. Рост, научение и долгожительство в деловой среде. – СПб.: Стокгольмская школа экономики в Санкт-Петербурге, 2004.
8. Домострой. – СПб.: Наука, 2007.
9. ЗидерР. Социальная история семьи в Западной и Центральной Европе. Конец XVIII–XX вв. – М.: Гуманитарный издат. центр ВЛАДОС, 1997.
10. Козлова Н.В. Введение // Городская семья XVIII века. Семейно-правовые акты купцов и разnochинцев Москвы. – М.: Изд-во МГУ, 2002.
11. Кутю Д. Секреты жизнестойкости // Управление бизнесом в бурные времена. – М.: Альпина Бизнес Букс, 2006.
12. Полтерович В.М. Институциональный экспе-

римент // Экономическая наука современной России. – 2013. – №3. – С. 14–26.

13. Попов Е.В., Татаркин А.И. Миниэкономика. – М.: Наука, 2003.

14. Старейшие компании мира [Электронный ресурс]. URL: <http://rating.rbc.ru/article.shtml?2004/08/30/740555> (дата обращения 22.12.2013)

15. Филаткина Н.А. Династия Морозовых: лица и судьбы. – М.: Издательский дом Тончу, 2011.

16. Чернявский И. Концепция жизнестойкости / Экономист. – 2008. – №5. – С. 71–77.

17. Шанин Т. Крестьянский двор в России // Великий незнакомец. Крестьяне и фермеры в современном мире: пер. с англ. / Сост. Т. Шанина; под

ред. А. В. Гордона. – М.: Издательская группа «Прогресс» – «Прогресс-Академия», 1992.

18. Шанин Т. Обычное право в крестьянском обществе // Общественные науки и современность. – 2003. – №1. – С. 116–121.

19. Шеффи Й. Жизнестойкое предприятие. Как повысить надежность цепочки поставок и сохранить конкурентное преимущество. – М.: Альпина Бизнес Букс, 2006.

20. Шумпетер Й. Теория экономического развития. Капитализм, социализм и демократия. – М.: ЭКСМО, 2007.

21. Юркин И.Н. Демидовы. – М.: Молодая гвардия, 2012. – (Жизнь замечательных людей).

Vazhenin S., Suhyv V.

FAMILY BUSINESS: LESSONS FROM RUSSIAN HISTORY

Resilience is considered in the article as a free feature of the factors influencing the survival and prosperity as a competitive immunity. If judged on the criteria of longevity, the most viable are family businesses, many of which exist for centuries. Topical is an appeal to the experience of family business in Russia on the basis of which the components of the viability of the company.

Keywords: resilience, family business, institutionalization, merchants.

УДК 373.013.78

Власова Г.И.

ОСОБЕННОСТИ РЕАЛИЗАЦИИ ОБРАЗОВАТЕЛЬНЫХ СТАНДАРТОВ НОВОГО ПОКОЛЕНИЯ И СОЦИАЛИЗАЦИЯ ЛИЧНОСТИ МЛАДШЕГО ШКОЛЬНИКА

В статье рассматривается опыт применения компетентностного подхода в воспитательной работе с младшими школьниками, направленной на повышение эффективности их социализации в условиях городской институциональной среды.

Ключевые слова: социализация, компетентностный подход, компетенции, модель социализации личности учащегося.

Ведущей функцией социализации является функция целостности, характеризующая социализацию как рациональность построения процесса адаптации субъектов и их дальнейшей жизнедеятельности. При этом социализацией может считаться деятельность, связанная с рациональным подбором методов, форм и средств обучения, которые позволяют формировать востребованные современным обществом личностных качеств учащихся, которая позволяет реализовать указанные выше функции при помощи соответствующих структурных составляющих.

Для обеспечения социализации детей младшего школьного возраста, педагогам, реализующим компетентностный подход в обучении и воспитании, необходимо использовать различные формы, ме-

тоды и средства не только для общения с учениками, но и с их родителями. Для создания определенных условий, способствующих развитию личности, и ее позитивной социализации учителям необходимо проводить соответствующую работу с семьями учеников. При этом учителя могут использовать как традиционные формы и средства общения с родителями учеников, так и их современные интерпретации.

Основу социализации детей младшего школьного возраста составляет рациональный подбор социального и педагогического инструментария, позволяющий добиться требуемого уровня социализации.

Федеральные государственные образовательные стандарты (ФГОС) ставят задачи формирования и

развития у учащихся универсальных действий, которые обеспечат их умение учиться, а также способности к саморазвитию и самосовершенствованию. Это может быть достигнуто при осознанном постижении учащимися различного социального опыта.

При этом знания, умения и навыки, именуемые в различных нормирующих документах компетенциями, рассматриваются как производные от соответствующих видов целенаправленных действий. Следовательно, можно сделать вывод, что компетенции учащихся формируются и развиваются во взаимосвязи с их активной деятельностью.

В ФГОС второго поколения отмечено, что в качестве личностных результатов обучения могут рассматриваться уровни сформированной ценностной ориентации выпускников начальной школы, отражающей их индивидуально-личностные позиции, мотивы образовательной деятельности, социальные чувства, а также их индивидуальные личностные качества [3].

Кроме того, предполагается переход к стратегии социального проектирования и конструирования, основанной на образовательных технологиях, определяющих пути и способы достижения социального желаемого результата личностного и познавательного развития учащихся. Данные технологии позволяют проектировать индивидуальный образовательный маршрут [2], различные траектории индивидуального развития каждого из учащихся. При этом надо обеспечить рост творческого потенциала, познавательных мотивов, обогащение форм учебного сотрудничества и расширение зон актуального развития (ЗАР) и ближайшего развития (ЗБР).

При реализации образовательных стандартов нового поколения особую значимость приобретают технологии совместной деятельности педагогов. К ним относятся технологии психолого-педагогической диагностики, технологии, мотивирующие на поиск проблемы и способов действий в конкретной ситуации, а также технологии направленные на формирование и развитие детской самостоятельности. В этом случае можно говорить об одной из инновационных технологий – это технология формирования самосовершенствующейся личности. В этом случае ученик рассматривается как центр трехсферной образовательной среды.

Для того чтобы сформировать требуемые компетенции младших школьников, которые позволят им вступить в общество полноценными индивидами, способными к дальнейшей деятельности, преподаватели, как правило, используют различные виды диалогического общения.

Процессы социализации младших школьников возможно рассматривать через призму компетентностного подхода на основе гуманитаризации обучения в начальной школе, с учетом воспитательно-

го потенциала семей обучающихся. При этом модель выпускника начальной школы должна изоморфно отражать структуру его дальнейшей деятельности, детерминированную социальным статусом семьи морально-нравственными (иногда духовными) взглядами, экономической и политической ситуацией конкретного исторического периода и т.д.

О компетентностной модели можно говорить, лишь имея в виду целостность предметно-функциональной подготовки и личностных качеств будущего субъекта, стремящегося к социальной адаптации, т.е. исходить из начальной «стартовой» социализации и начальной мотивации с обязательным обеспечением системы необходимых и достаточных условий полной социализации учащихся младших классов. В этой связи нами было выполнено теоретико-экспериментальное исследование особенностей социализации младших школьников в современной городской институциональной среде.

Базой исследования выступила ГБОУ СОШ № 484 г. Санкт-Петербурга Московского района, в период с 2009 по 2013 г. В эксперименте участвовали 163 ребенка 8–10 лет (1–4 классы), 16 преподавателей начальных классов, а также 146 родителей. В общем, в эксперименте приняли участие 325 человек.

Выполнение экспериментальной части исследования дало эмпирический материал, позволяющий провести обсуждение и содержательный анализ существующей традиционной и инновационной, разработанной нами моделей согласования целей участников воспитательных взаимодействий [1].

Так, следует учитывать, что в существующей практике мотивы и цели участников институциональных взаимодействий мало согласованы, а часто и противоречат друг другу (см. рисунок 1).

Школа может воспринимать социальные институты как конкурентов за результаты творчества лучших учеников. Обе организации (школа и семья) на практике могут быть не склонны к партнерским отношениям с социальными институтами. Конкурентность субъектов образования вполне объяснима, поскольку они заинтересованы в расширении сферы своего влияния на систему образования и личность учащегося, а достигается это «явочным путем», т.е. без оповещения и аргументации такой позиции для прочих участников воспитательного процесса. Так, на рисунке 1 видно, что согласование целей трех основных субъектов идет преимущественно в диаде, а не в триаде. Тем более не разрабатываются и не согласовываются общие программы, в том числе и связанные с решением социально-важных для личности учащегося задач, таких, как социализация.

Предложенная нами теоретическая модель согласования воспитательных воздействий основных субъектов изначально демонстрирует наличие такого блока, который может быть принят ими как

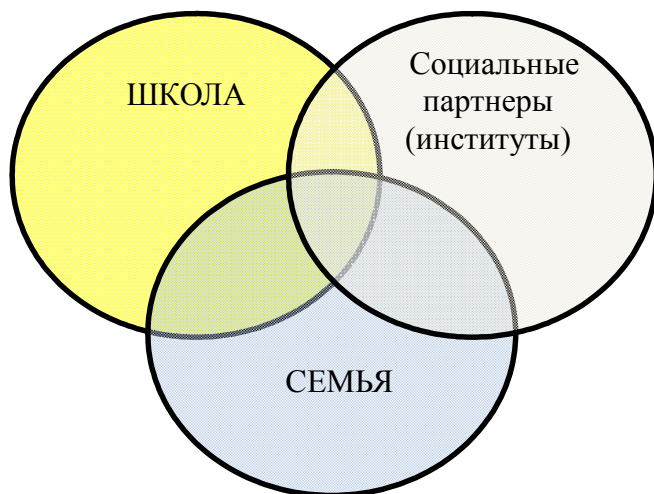

Семья может воспринимать институты:
 а) как заместитель одного (отсутствующего или не референтного) родителя;
 б) как источник дополнительных материальных затрат

Рис. 1. Модель традиционного институционального взаимодействия

единый и общий, т. е. представлен как сфера совместной деятельности, где согласование и педагогическое сопровождение изначально определено приемлемой для всех целью, а конкуренция минимальна. Для иллюстрации подобной возможности мы обозначили в качестве таковой успешную социализацию личности младшего школьника (см. рисунок 2).

В начальной школе эта система конкурентных отношений субъектов воспитания может быть гуманизирована за счет постановки перед ними общей социально ценной цели – социализация личности младших школьников (см. выше).

Социализация личности младшего школьника выступает как результат системы взаимодействий, в том числе и институциональных, а материально-методической основой для совместной взаимно-согласованной деятельности субъектов воспитания может выступать авторская программа «Дорогою добра» [1]. Мы отдаем себе отчет, что мотивация институциональных субъектов школы и семьи не

может полностью совпадать, но смыслообразующий общий мотив, связанный с социализацией личности учащегося, может стать доминирующим и объединяющим их.

Важно учесть, что и позиция личности ученика в начальной школе во многом располагает к реализации конгруэнтной системы взаимодействий всех субъектов воспитательной среды. Младший школьник, в отличие от подростка, ценит внимание к себе со стороны взрослых и не конфликтует с ними. Это позволяет, при наличии общей воспитательной позиции, реализовывать социально-ценное содержание инновационных программ, способствующих достижению необходимого и достаточного уровня социализированности ученика в системе институциональных отношений.

Целесообразно отметить особую роль методического сопровождения социализации младших школьников, содержание которого может быть успешно освоено учителями начальной школы, соци-

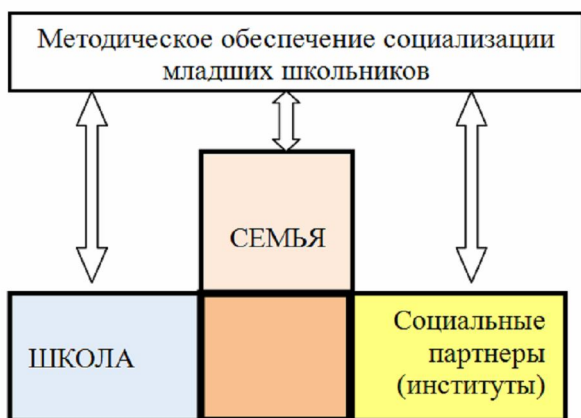

■ Блок, который может быть принят как единый и общий, т.е. представлен как сфера совместной деятельности, где согласование и педагогическое сопровождение изначально определено приемлемой для всех целью, а конкуренция минимальна

Рис. 2. Модель согласования целей воспитательных взаимодействий субъектов образования

альными педагогами, заместителями директора школы по воспитательной работе, педагогами системы дополнительного образования и другими специалистами, включенными в городскую институциональную среду. Условием этого выступает организация соответствующей курсовой переподготовки в системе институтов развития образования или академий послевузовского образования, где есть возможность не только фронтального чтения лекций по соответствующей тематике, но и организация тренингов, где могут быть применены интерактивные педагогические технологии, направленные на сближение позиций всех субъектов образовательно-воспитательного процесса.

На основании полученных в нашем исследовании данных можно сделать некоторые выводы. А именно:

1. Модель выпускника начальной школы должна отражать структуру его дальнейшей деятельности, детерминированную социальным статусом семьи, ее морально-нравственными взглядами, экономической и политической ситуациями конкретных временных отрезков.

2. Процесс социализации младшего школьника носит целостный и системный характер. Необходимой и достаточной является система принципов, которая оказывает определенное взаимодополняющее воздействие на становление и развитие социальных представлений детей, обучающихся в начальной школе.

3. Для формирования у учеников начального звена школы социальной компетентности необходимо обеспечивать максимальную вариативность форм работы для постепенного расширения, освоенного ребенком социального пространства, обогащения его индивидуального опыта. Мероприятия по формированию навыков социализации могут быть направлены на:

- решение задач патриотического воспитания, формирование нравственной культуры миропонимания;

- определение чувств и мыслей по отношению к самому себе – формирование самооценки, самоуважения, самосознания, способов самовыражения – «Я-концепция»;

- решение задач сплочения классного коллектива, взаимоотношений с людьми – сверстниками, родителями, учителями; обучение способам и культуре общения, определение и формирование ценностных ориентации в коммуникативной сфере, решение проблем передачи социального опыта, формирование культуры социального поведения;

- создание условий для проявления у ребят своих индивидуальных способностей, включение учащихся в активные и нестандартные формы деятельности, привлечение ребят в различные учреждения дополнительного образования.

Используемые формы, методы и средства обучения и воспитания младших школьников, влияющие на их социализацию должны носить синтезированный характер. Однако для того, чтобы систематизировать и оптимизировать процесс социализации младшего школьника, необходимо выявить закономерности обучения детей в начальной школе и определить принципы социализации детей данной возрастной категории.

Критериями результативности процесса социализации младших школьников в их учебно-познавательной и социально-активной деятельности являются: наличие убежденности в принятии других как равноценных и равнозначных субъектов общения, равноправных партнеров по взаимодействию и диалогу (импонирование другим людям); наличие способности к тому или иному виду деятельности; целостность мировоззрения, навыки коллективного общения; устойчивость в социальных поступках; наличие проявления творческого потенциала.

Среди вариантов поддерживающего взаимодействия с социальными партнерами можно отметить следующие:

- психолог – администрация школы – педагог – ученик;

- психолог – администрация детских учреждения (библиотеки, филармонии, спортивных школ, театра, поликлиники) – учитель – ученик;

- психолог – районная администрация (органы исполнительной/ законодательной власти) – учитель – ученик).

Среди имеющихся путей преодоления рисков в решении проблем при институциональном взаимодействии в процессе социализации младших школьников можно выделить следующие:

- при существующем риске неготовности педагогического коллектива к социальному партнерству одним из путей преодоления будет выступать разработка управленческих мероприятий по взаимодействию с социальными партнерами, а также усовершенствование методической службы/ сопровождения педагогов;

- при низкой информированности партнеров о возможностях ОУ путем преодоления будет являться информирование партнеров о деятельности учреждения через СМИ, сайт ОУ, изучение интересов социальных партнеров для взаимовыгодного сотрудничества;

- при трудностях в определении механизма при введении новых форм взаимодействия с социальными партнерами – разработка механизма введения новых форм взаимодействия;

- при недостаточности в ОУ материально-технических средств – привлечение дополнительных финансовых средств (платные образовательные услуги, благотворительность, использование ресурсов социальных партнеров);

- при отсутствии информированности родителей и/или непредвиденной реакции родителей – информирование родителей, вовлечение в совместные проекты;

- при отсутствии знаний у практических работников ОУ в области проведения мониторинговых процедур; использования результатов при выстраивании индивидуальной карты развития воспитанника, оказания своевременной квалифицированной помощи – прохождение курсов повышения квалификации, организация творческих групп – обмен опытом, наставничество;

- при слабом владении педагогическими технологиями у педагогов, реализующих основную общеобразовательную программу и направления по внеклассной работе – прохождение курсов повышения квалификации, организация творческих групп – обмен опытом, наставничество;

- при незнании и некорректной оценке степени, направления и причин отклонений развития у детей и последующих педагогических воздействий на ребенка – организация взаимодействия с группой специалистов определенной специфики деятельности (помощь психолога, логопеда, медицинских, социальных работников);

- в случаях наличия разных коллективов детей/классов (сильный, средний, слабый, коррекционный) – подбор определенных средств и методичес-

кого сопровождения по данной категории детского коллектива; отслеживание промежуточных результатов, выстраивание маршрута индивидуального сопровождения, привлечение к взаимодействию специалистов.

Важным условием реализации этих организационных форм является сотрудничество с семьей и социальными партнерами. Предметом взаимодействия и сотрудничества является ребенок, его интересы, заботы о том, чтобы каждое педагогическое воздействие, оказанное на него, было грамотным, профессиональным и безопасным.

Библиографический список

1. Власова Г.И., Иванов Е.А. Взаимодействие современных социальных институтов как среда социализации школьников // Социология образования, 2015. №2. – С.65–73.

2. Кузьмина Н.В. Акмеологическая теория фундаментального образования в опыте талантливых преподавателей. Монография. – СПб: Изд-во НУ «Центр стратегических исследований», 2013. – 272 с.

3. ФГОС начального общего образования утвержден Приказом № 373 Минобрнауки России 06.10.2009г., зарегистрирован в Минюсте России 22.12.2009 г., рег. № 17785

Vlasova G.

FEATURES OF THE IMPLEMENTATION OF EDUCATIONAL STANDARDS OF NEW GENERATION AND THE SOCIALIZATION OF THE YOUNGER SCHOOLBOY

This article discusses the experience of using the competence-based approach in educational work with young children, aimed at improving the efficiency of their socialization in urban institutional environment.

Keywords: socialization, competence approach, the competence model of socialization of the individual student.

УДК 159.9:62

Макарова Е.Н.

ПРОБЛЕМА ПРОФЕССИОНАЛИЗМА В ПСИХОЛОГО-АКМЕОЛОГИЧЕСКИХ ИССЛЕДОВАНИЯХ

В статье рассматриваются теоретико-методологические основы изучения проблемы профессионализма в психологии и акмеологии, прослеживается генезис этого понятия. Акцент ставится на позиции акмеологического подхода. При анализе понятия «профессионал» подчеркивается важность качественного уровня осуществления трудовой деятельности и наличие у человека профессионально важных качеств. В статье представлены различные подходы отечественных психологов к определению, структуре и содержанию профессионализма и смежных с ним понятий. В частности, Е.А. Климов рассматривает данное понятие как строго организованную систему сознания и психики индивида. А.К. Маркова опирается на профессиографический подход, выделяет мотивационную и операционную стороны профессионализма. С позиций интегративного подхода С.А. Дружников характеризует профессионализм как свойство, процесс и состояние человека. Последователи акмеологического подхода А.А. Деркач, В.Г. Зазыкин и другие описывают профессионализм с точки зрения диалектического единства профессионализма личности и профессионализма деятельности. В статье дается характеристика стадий развития профессионализма. Автор статьи рассматривает соотношение понятий профессионализм и компетентность в психологической и акмеологи-

ческой науке. Дано определение акмеологических инвариантов профессионализма как необходимых условий, основных качеств, умений и внутренних побудительных причин, обеспечивающих высокую продуктивность и стабильность деятельности, независимо от ее содержания и специфики, а также активное саморазвитие специалиста, реализация его творческого потенциала. В заключении статьи выделены основные акмеологические подструктуры профессионализма, которыми являются теоретические знания и практические умения, профессиональный опыт, профессионально важные качества, профессиональная мотивация, ценностные ориентации и психофизиологические особенности.

Ключевые слова: профессионализм, профессионал, компетентность, профессионально важные качества, акмеологический подход.

В психологической науке можно выделить ряд аспектов изучения профессиональной деятельности: проблему профессионального самоопределения, вопросы обучения и становления профессионала с выделением отдельных этапов и кризисов, стратегии профессионального развития, способы профессионализации и т. д.

Становление понятия «профессионализм» произошло в контексте развития представлений о профессиональной деятельности.

Различные подходы к выявлению оснований и сущности профессиональной деятельности, обусловленной общественным разделением труда, развивались в традициях, заложенных К. Марксом, Э. Дюркгеймом и М. Вебером. Исторически сложившиеся формы общественного разделения труда обуславливали социальную потребность в специалистах, способных выполнять определенные, отличные от других виды профессиональной деятельности» [8, с. 7].

Ф. Тейлор предпринял попытку провести анализ профессиональной деятельности в условиях конкретного производства и выявить основные направления по оптимизации трудового процесса; Э. Мейо изучал профессиональное поведение людей, взаимосвязь межличностных отношений и эффективности трудовой деятельности. В отечественной психологии С.М. Богословский выделил варианты профессионального и непрофессионального отношения к труду; И.И. Рихтер, Н.А. Шевалев отметили особую роль способностей и личностных качеств работников в процессе осуществления трудовой деятельности; Л.С. Выготский, А.Н. Леонтьев и С.Л. Рубинштейн выявили значимость формирования сложных психологических систем регуляции социального поведения в профессиональном развитии личности и т. д.

В дальнейшем формирование представлений о профессионализме происходило в рамках научных исследований В.А. Бодрова, В.Ф. Венда, И.А. Галактионова, Г.М. Зараковского, В.П. Зинченко, А.А. Крылова, Н.Д. Левитова, Б.Ф. Ломова, В.А. Понаморенко, В.С. Рубахина, В.Г. Суходольского, В.Д. Шадрикова, и др.

В настоящее время понятие «профессионализм» носит междисциплинарный характер. С ним связаны понятия «профессионал» и «профессиональный».

В большинстве определений термина «профессионал» подчеркивается качественный уровень осуществления трудовой деятельности и наличие у человека профессионально важных качеств. С точки зрения В.А. Бодрова, профессионал – это специалист в определенной области деятельности, достигший требуемого для эффективного и надежного выполнения трудовых задач уровня мастерства (необходимого объема профессиональных знаний, навыков и умений). В психологическом аспекте под профессионалом подразумевается «субъект деятельности, у которого профессионально важные для конкретного вида труда личностные качества соответствуют требованиям данной профессии или специальности, представляют собой специфическую, относительно устойчивую структуру и обеспечивают формирование и оптимальную, эффективную реализацию операционной сферы личности» [2, с. 156].

Согласно В.Г. Зазыкину «профессионал – это субъект профессиональной деятельности, обладающий высокими показателями профессионализма личности и деятельности, самоэффективности, имеющий высокий профессиональный и социальный статус, динамически развивающуюся систему личностной и деятельностной нормативной регуляции, постоянно ориентированный на саморазвитие и самосовершенствование, на большие личностные и профессиональные достижения, имеющие социально-позитивное значение, движущийся к профессиональному акме» [5, с. 237].

В концепции личностно-профессионального развития Л.В. Темновой в качестве профессионала позиционируется специалист, соответствующий требованиям профессии, гармонично развивающий свои умственные, эмоционально-волевые, личностные, творческие и другие профессионально важные способности.

В современной литературе можно столкнуться с различными подходами к определению, структуре и содержанию профессионализма.

Так, Е.А. Климов [6] обозначает данное понятие как строго организованную систему сознания и психики индивида, включающую следующие компоненты:

1. Свойства человека как целостной организации:

а) образ окружающего мира;

б) ориентированность (социально обращенные, деятельностно-ориентированные, конкретные мотивы, направленные на смежные предметные области);

в) отношение к окружающему миру, к человечеству, к труду;

г) отношение к собственному «я», личностная саморегуляция;

д) креативность;

е) интеллектуальные особенности личности;

ж) операторные свойства (умения, активность, исполнительские качества работника);

з) выраженность эмоциональных проявлений;

и) особенности восприятия смежности и родства своей профессии с другими;

к) представления о сложноорганизованных личностных структурах и способностях, сочетаниях личных качеств, присутствующих у профессионала (зачастую противоположных, порой даже несовместимых);

л) осознание специалистом качеств, стимулируемых выбранной специальностью;

м) понимание своего места и роли в профессиональной среде.

2. *Практика профессионала:*

а) характерные личностные особенности, заключающиеся в общих, в том числе и нерасчлененных, нечетких, индикаторных устных характеристиках, распространенных и бытующих в определенной профессиональной общности;

б) двигательная моторика;

в) практический опыт, практические умения и навыки, направленные на предметную область профессиональной деятельности (исполнительские качества);

г) знания, умения, навыки (организационно-профессиональные, коммуникативные, социально-значимые);

д) умения анализировать информационные ресурсы (исполнительный аспект);

е) умения, навыки, действия, связанные с саморегуляцией поведения.

3. *Гнозис профессионала:*

а) специфические черты характера, проявляющиеся в общих, в том числе и нерасчлененных, нечетких, устных характеристиках, созданных и бытующих в данной профессиональной среде;

б) восприятие информации (личностная специфика внимания, ощущения и их профессиональные особенности);

в) обработка информации (память, представления (в том числе и воображение), мышление, понимание как процесс мышления, сложноорганизованные качества ума, умение принимать решения и их профессиональные особенности);

г) гностические умения, навыки, реакции (различные виды гностических действий).

4. *Владение информацией, теоретические знания,*

практический опыт, культура профессионала:

а) специфические черты характера, проявляющиеся в общих, в том числе и нерасчлененных, неясных, устных характеристиках, созданных и существующих в определенной профессиональной среде;

б) пласты теоретических знаний, в которых специалистам необходимо ориентироваться;

в) комплекс специфической информации (о предметной области, о целях и задачах своей профессиональной деятельности, о средствах труда, способах его эффективного выполнения, об условиях личностного развития в рамках выбранной специальности).

5. *Психодинамика работника* (выраженность переживаний, частота и скорость их смены), психологические трудности, нагрузки, сопровождающие выполнение профессиональной деятельности.

6. *Осознание специалистом своей половозрастной принадлежности в связи с требованиями профессиональной деятельности;* определение роли физиологических особенностей, внешности, состояния здоровья, противопоказаний к осуществлению профессиональной деятельности.

А.К. Маркова рассматривает понятие профессионализма с точки зрения мотивационной и операционной сторон и отмечает, что «профессионализм человека – это не только достижение им высоких профессиональных результатов, не только производительность труда, но непременно и наличие психологических компонентов – внутреннего отношения человека к труду, состояния его психических качеств» [7, с. 30]. Основной характеристикой мотивационной сферы, затрагивающей высокие уровни профессионализма, по её мнению, является внутреннее духовное содержание выбранной специальности: ориентировка труда на социальные ценности, желание и стремление к развитию и саморазвитию в профессии, мотивация на высокие уровни достижений, профессиональное целеполагание, минимизация профессиональных деформаций в мотивационной сфере, высокий уровень контроля профессионального поведения, снижение перегрузок, стрессов, эмоциональных срывов. Основу операционной сферы профессионализма составляет совокупность личностных характеристик специалиста: развитое профессиональное сознание, высокая скорость, производительность труда, надежность и устойчивость полученных результатов, профессиональная обучаемость, творческое отношение к профессии.

А.К. Маркова использует профессиографический подход и рассматривает его объективный (профессиограмма) и субъективный (психограмма) психологические аспекты [7]. Профессиограмма определяется как целостное описание объективных компонентов трудовой деятельности, полученных посредством накопления социального опыта и суще-

ствующих независимо от конкретного специалиста. Психограмма – комплексное описание структуры психологических качеств личности специалиста, соответствующих или несоответствующих объективным предписаниям, предъявляемым к профессиональной деятельности, а профессиональное развитие – есть процесс приближения состояния субъекта труда к психограмме, к эталонной модели специалиста, как одной из сторон развития его личности.

А.К. Марковой выделяются следующие стадии развития профессионализма:

- допрофессионализм – работник еще не владеет профессиональными нормами, приемами и техниками, характеризуется низкой продуктивностью профессиональной деятельности;

- профессионализм – работник последовательно усваивает основные технологии трудового процесса, осознанно определяет цели, задачи профессиональной деятельности, самоутверждается, развивается в профессии, превращаясь из деятеля в субъект труда, в профессионала, состоит из этапов: адаптации, самоактуализации, свободного владения профессией;

- суперпрофессионализм – работник максимально приближен к профессиональному «акме», становится творцом, новатором, профессионалом высокой квалификации), состоит из этапов: свободного владения трудовой деятельностью в виде творчества, свободного владения несколькими видами специальностей, творческого самопроектирования;

- непрофессионализм – работник только создает видимость внешне активного труда, акцентуализируя все личное пространство на трудовой процесс, что искажает его личностное развитие, характеризуется низкой продуктивностью профессиональной деятельности;

- послепрофессионализм – работник приобретает статус «профессионала в прошлом» (экс-профессионала), консультанта, советчика, эксперта, использующего свой профессиональный опыт в целях обучения, духовного обогащения других людей.

А.К. Маркова подчеркивает существование взаимосвязи между этапами развития профессионализма и зонами личностного развития работника [7].

В контексте интегративного подхода С.А. Дружилов интерпретирует понятие «профессионализм» как свойство, процесс и состояние человека [4]:

1. Профессионализм, рассматриваемый как свойство, представляет собой систему личностных характеристик специалиста, отвечающих за высокий качественно-количественный уровень выполняемой профессиональной деятельности. Профессионализм выступает в качестве конечного результата онтогенеза работника в процессе его профессионализации.

2. Профессионализм как процесс находится в

постоянной и последовательной динамике, имеет свои стадии и связанные с ними закономерности развития. Описание профессионализма как процесса базируется на выделении его динамических характеристик (длительность, устойчивость фаз и стадий).

3. Профессионализм как состояние представляет собой зафиксированное сознанием в определенный момент времени состояние специалиста, проявляющееся в виде комплекса внешних и внутренних реакций на различные раздражители со стороны окружающей социальной и профессиональной среды.

В психолого-педагогической литературе понятие «профессионализм» идентифицируется с термином «компетентность». Под компетентностью человека подразумевается совокупность профессиональных, интеллектуальных, нравственных качеств, необходимых субъекту для эффективного осуществления профессиональной деятельности.

Некоторые исследователи (Е.Н. Богданов, А.А. Деркач, В.Г. Зазыкин, А.К. Маркова и др.) полагают, что профессионализм конкретного специалиста значительно шире, чем его компетентность. Компетентность представляет собой характеристику индивида или его действий и степень соответствия требованиям профессии.

В психологии компетентность определяется как совокупность психических характеристик специалиста, некое психическое состояние, стимулирующее его самостоятельные, эффективные и ответственные действия посредством применения профессиональных способностей навыков и умений.

В акмеологической науке профессиональная компетентность определяется как «главный когнитивный компонент подсистем профессионализма личности и деятельности субъекта труда, сфера профессионального ведения, круг решаемых вопросов, постоянно расширяющаяся система знаний, позволяющих выполнять профессиональную деятельность с высокой продуктивностью» [5, с. 220].

С позиций акмеологического подхода А.А. Деркач, В.Г. Зазыкин описывают профессионализм как диалектическое единство профессионализма личности и профессионализма деятельности. Профессионализмом личности – качественная характеристика субъекта труда, отражающая высокий уровень его профессионально важных и личностно-деловых качеств, акмеологических инвариантов профессионализма, высокий уровень креативности, адекватный уровень притязаний, мотивационную сферу и ценностные ориентации, направленные на прогрессивное развитие специалиста» [3]. Под профессионализмом деятельности подразумевается «качественная характеристика субъекта труда, отражающая высокую профессиональную квалификацию и компетентность, разнообразие эффективных профессиональных навыков и умений, в том числе ос-

нованных на творческих решениях, владение современными алгоритмами и способами решения профессиональных задач, что позволяет осуществлять деятельность с высокой и стабильной продуктивностью».

Акмеологические инварианты профессионализма – это «необходимые условия, основные качества, умения и внутренние побудительные причины, обеспечивающие высокую продуктивность, стабильность деятельности, независимо от ее содержания и специфики, а также активное саморазвитие специалиста, реализация его творческого потенциала» [Акмеологический словарь / под общ. ред. А.А. Деркача. – М.: Изд-во РАГС, 2005. – 161 с.].

Таким образом, можно сделать вывод о том, что основными акмеологическими подструктурами профессионализма являются теоретические знания и практические умения, профессиональный опыт, профессионально важные качества, профессиональная мотивация, ценностные ориентации и психофизиологические особенности.

В дальнейшем в нашей работе мы будем руководствоваться акмеологическим содержанием понятия «профессионализм», ведущим субъекта трудовой деятельности к профессиональному «акме».

Библиографический список

1. Акмеологический словарь / под общ. ред. А.А. Деркача. – М.: Изд-во РАГС, 2005. – 161 с.
2. Бодров В.А. Психология профессиональной деятельности. Теоретические и прикладные проблемы. – М.: Институт психологии РАН, 2006. – 623 с.
3. Деркач А.А., Зазыкин В.Г. Акмеология: учеб. пособие. – СПб.: ПИТЕР, 2003. – 256 с.
4. Дружилов С.А. Психология профессионализма человека: интегративный подход // Журнал прикладной психологии. – 2003. – № 4 – 5. – С. 35 – 42.
5. Зазыкин В.Г., Смирнов Е.А. Введение в акмеологию. – Иваново: Ивановский филиал РАНХиГС; ОАО «Иваново», 2013. – 256 с.
6. Климов Е.А. Образ мира в разнотипных профессиях. – М.: Изд-во МГУ, 1995. – 224 с.
7. Маркова А.К. Психология профессионализма. – М.: Междунар. гуманит. фонд «Знание», 1996. – 310 с.
8. Цвык В.А. Профессионализм (Социально-философский анализ): дис. ...д-ра филос. наук: 09.00.11. – Москва, 2004. – 347 с.

Makarova E.

THE PROBLEM OF PROFESSIONALISM IN PSYCHOLOGICAL AND ACMEOLOGICAL RESEARCHES

The article deals with the theoretical and methodological foundations of the study of the problem of professionalism in psychology and acmeology, the genesis of this concept. Emphasis is placed on the position of acmeological approach. In the analysis of the concept of "professional" emphasizes the importance of the quality level of labor activity and the presence of human professionally important properties. The article presents different approaches of domestic psychologists to the definition, the structure and the content of professionalism and allied concepts. In particular, E.A. Klimov considers this concept as a strictly organized system of consciousness and psychics of the individual. A.K. Markova based on professiografic approach and marks out the motivational and operational side of professionalism. From the viewpoint of an integrative approach S.A. Druzhilov characterizes professionalism as a characteristic, a process and a human condition. The author of the article considers the relationship between the concepts of professionalism and competence in psychological and acmeological science. The definition of acmeological invariants of professionalism is given. They are prerequisites, the basic qualities, skills and internal motives providing high efficiency and stability of the activity, regardless of its content and specificity, and also it is an active self-development of a specialist, the implementation of its creative potential. In conclusion, the article highlights the main acmeological substructures of professionalism, which is the theoretical knowledge and practical skills, professional experience, professionally important properties, professional motivation, values and psychophysiological characteristics.

Keywords: professionalism, professional, competence, professionally important properties, acmeological approach.

УДК 371

Перетягина Н.Н.

ОТЧУЖДЕНИЕ ДЕТЕЙ ОТ ШКОЛЫ

Все последние годы только ленивый не говорит о том, что мы развалили образование, что дети не хотят учиться, утратили мотивацию. Учителя говорят об этом в полный голос: мотивация к обучению снижена массово и повсеместно. Об этом, кстати, пишут и наши зарубежные коллеги. Об этом сегодня говорит наше общество – преподаватели вузов, ученые, писатели. Эта проблема стала тревогой общественной, граничащей с национальной безопасностью страны.

Так что нам делать? Как вернуть образованию присущую ему социальную значимость? Попробую, прежде

всего, нарисовать некую картину «Образование глазами общества». Намеренно буду использовать «графику»: рисовать картину только двумя красками: черной и белой, оставляя в стороне полутона. Моя задача – привлечь внимание к остро стоящим в образовании проблемам, проследить, как менялось само образование и действующие лица в нем. И предложить некоторые пути выхода из создавшейся ситуации.

Ключевые слова: образование, школьное образование, социальная функция образования, плюсы и минусы стандартизации.

Образование-ценность. До некоторого времени образование было общественным благом, огромной ценностью. Воевали с «вещизмом», который обеспечивал человеку насыщение материальными благами в ущерб духовным. Быть образованным значило иметь высокий статус в обществе. Детям говорили родители: «Учись, если не хочешь быть дворником или техничкой». В этих профессиях ничего зазорного нет, они очень нужны, но зарплата маленькая, статус в обществе низкий. Так было раньше. Теперь техничка в некоторых офисах Москвы зарабатывает 30–40 тысяч (а то и больше), что в два раза превышает заработную плату ведущего научного сотрудника института и его статус.

Все в обществе в не столь давнее время повяло идеями, ценностями образования. Это было неким идеалом, к которому нужно стремиться. Образование **осознавалось обществом как непреходящая ценность**. Оно воспитывало, наставляло, убеждало личность, что она – часть общества, и, следовательно, **должна ему служить**. Общество, в свою очередь, не оставляло личность наедине с ее затруднениями. В образовании-ценности все поверялось ценностью: ценность жизни, любви, отношений...

Это удивительный, до сих пор не разгаданный феномен: многие товары получали по карточкам, а жили хорошо, радостно: все люди – братья, можно в любую республику Советского Союза приехать, и тебя встречали, как родного. Об этом и в песне пелось: «Мой адрес: не дом и не улица. Мой адрес – Советский Союз!». И понятно, почему так легко жилось в трудное время: ценности помогали человеку осознать, что главное в жизни, а что – второстепенное.

В научных теориях, рассматривающих категорию «ценность», так определяется ее сущность:

- ценности – *средства преодоления человеком существующих противоречий;*
- очень важно для человека осознавать *личностные и общественные* ценности.

Все это свидетельствует о непреходящем значении категории «ценность». Неслучайно В.Л. Абушенко отмечает, что ценности «можно рассматривать как механизмы смыслового удержания и укоренения человека в мире» [1].

Мы много утратили: *активность* наших учеников снижена, *стремления* практически отсутствуют, следовательно, *преодолевать* противоречия не надо, да и во многих случаях не хочется... Необходимость действовать как-то заместил комфорт бездеятельности... Как же произошла эта утрата? Как

вместе с водой мы выплеснули и ребенка? Чтобы ответить на заданные вопросы, поразмышляем о назначении образования в нашей сегодняшней жизни.

Образование-польза. С некоторых пор в ходе социально-экономических реформ образование изменило свое предназначение. По-прежнему являясь общественным благом, образование ныне предназначается для того, чтобы приносить пользу. На первый взгляд, ничего плохого в этом нет. Мы все хотим, чтобы на нашем столе была вкусная и полезная еда, чтобы нас окружали красивые вещи. Но это частности жизни. Известный философ В. И. Плотников указывает на такую функцию ценности, как *универсальное проектирование реальной жизни* людей и их устремлений в будущее с учетом родового опыта и переживаемой людьми личной судьбы [4]. (Здесь и далее выделено мною. – Н. П.). Сопоставляя ценность и пользу, он отмечает, что с трансцендентной точки отсчета ориентация на пользу (ближайшее будущее) «создает предельную устойчивость общинной формы бытия, но *за счет минимального разнообразия культуры и практически полного отсутствия личностного самосознания*. Напротив, *ориентация на ценность* (способность проектировать отдаленное будущее) создает *предельное многообразие культуры и достаточную свободу личностного самоопределения*.

Если продолжить сопоставление, то можно отметить, что польза ориентирует личность саму на себя, акцент в пользу сосредоточен на «я»: «это мне **полезно**». Если же я говорю: «Это мне **полезно**», тогда в пользу я ценю ее *значимость*, и тогда польза приобретает значение ценности.

Ценность открывает личность диалогу, другим, ибо акцент с «я» снимается: «это мне **важно**». Ценность водит человека в мир ценностей других мир традиционных российских и общечеловеческих ценностей и если ценности человека согласуются с принятыми в обществе, человек интегрирован в него, и каждое его действие – социально приемлемо и одобряемо.

Итак, первое противоречие заключается между *образованием-ценностью и образованием-пользой*. И противоречие это вызвано реформами образования, проводимыми с благими целями. Отсутствие личностного самосознания, прагматизм, угрожающее снижение культуры, ненужность (и невозможность!) личностного самоопределения. Мы, педагоги, удивляемся, когда старшеклассники вместо уважительного «здравствуйте» машут педагогу

ручкой: «Привет!»; не обращаются к учителю по имени и отчеству, предпочитая безличностную форму общения: «дайте», «скажите», «посмотрите». Удивляемся и негодуем на то, что весь класс приходит неготовым к урокам, и ученики спокойны по поводу того, что все могут получить отрицательные отметки.

Можно допустить, что подобные формы ситуативны, «нетипичны» – все это делали. Однако из русской литературы известно, что деталь играет важнейшую художественную и смысловую роль, несет идейную нагрузку. Детали – провозвестники тенденций: именно в частностях, в деталях проявляются тенденции, начиная с них, формируются.

Таким образом, пользу от образования мы получаем, но при этом культуру, свободу личностного самоопределения утрачиваем. С образованием получаем желание растущего человека *быть как все*. Личностное саморазвитие утрачено...

Мы стали свидетелями того, что в стране поднялась волна жалоб детей и родителей на учителей, агрессия против них. Тот, кто работает в школе, знает, наверное, случаи подобные этому: ученик оболгал опытного, знающего учителя, весь класс его поддержал, и педагогу остался единственный выход – подать заявление об уходе «по собственному желанию». Из школы уходят сегодня знающие, опытные, лучшие...

Тенденции современных школьников к унификации (планшетники, смартфоны – такая электронная стадность), снижение (или полное отсутствие) личностного самосознания и культуры, ненужность личностного самоопределения – вот первые ответы на вопрос «почему наши дети утратили желание учиться». Отсюда вытекает следующее противоречие: *между потребностью в культурном многообразии, самосознании, личностном самоопределении школьников, что актуализирует сама жизнь, и невозможностью образования обеспечить эти потребности в силу своего предназначения*. Противоречие усугубляется тем, что документы образовательной политики нацелены на то, чтобы реализовать эти образовательные потребности общества в такие понятия, как «самосознание», «личностное самоопределение» и многие другие, которые не могут быть реализованы и потому остаются декларацией. Образование-польза формирует обратное тому, что декларируется. Но и эти еще не все.

Образование как услуга. Образование-польза естественным образом переводит образование на *ценности* в разряд услуги, и оно становится *товаром*. Что в этом плохого?

На первый взгляд, ничего. Человек вкладывает деньги в свое образование – замечательно! Зачем вкладывает? К сожалению, в данном контексте не затем, чтобы приносит пользу людям, Родине. Это

ему совсем не полезно (первый вариант); это ему полезно при условии, что он получит дивиденды от вложений в пользу Родины (второй вариант). Оба этих варианта никак не согласуются с законами мироустройства и общественного бытия. Это рассогласование обостряется тем, что учащийся вкладывает деньги в свое образование, чтобы продать себя на рынке труда подороже, получить от своих вложений дивиденды. По нашему мнению это один из многих, но очень тревожных, «звонков» о том, что человек перестает быть *человеком* и становится *вещью, товаром*. Товар, каковым является современное образование и каковым становится человек, может быть ценным, бесценным, дешевым – как угодно назови, сущность товара от этого не изменится. Так мы развращаем себя.

Человек-товар. Став товаром, образование перестает быть смыслом жизни, ценностью и получает цену. «Ценность и цена, как известно, не одно и то же.) Образование, лишённое ценности, перестает быть значимым и это еще один ответ на вопрос: почему наши школьники не хотят учиться? Образование для них не является *смыслопостигающим*, оно не строит, не созидает их личность. Если говорить о том, что раньше школьник применял на себя «духовное платье» героя фильма, художественной литературы, автора, соотнося свои ценности с их ценностями, то сегодня наши дети ходят «раздетыми».

О каком личностном росте в этих условиях можно говорить? К чему он? Если он и нужен, то только в контексте пользы. А поэтому в разряд деклараций переходят такие важные, необходимые качества человека, как гражданственность, патриотизм, любовь к малой и большой Родине – ведь школьнику, ориентированному только на пользу от образования, трудно сказать, где эти качества могут пригодиться.

Образование-польза пронизывает все уровни, начиная со школы. Если можно купить образовательные услуги (а они так разнообразны – реферат, дипломная работа, кандидатская и докторская диссертации), стоит ли напрягаться? Отсюда процветание «рынка образовательных услуг», на котором расторопные торговцы «услуг» предлагают написать за нас наши «научные труды», купить любой диплом о «полученном нами» образовании.

Покупка документов об образовании и раньше имела место, но не была таким массовым явлением и не процветала на этом позорном рынке так, как сейчас. И это развращает окончательно... негативные явления, граничащие с профессиональным преступлением, обладают способностью распространяться подобно инфекции. Школьники, видя все происходящее, тоже научились «покупать» самые необходимые для «пользы» образовательные услуги.

Вот пример из жизни. Выпускники 2012 года поле ЕГЭ сказали директору школы: «Мы же говорили Вам: не переживайте, все сдадим!» Еще задания по

ЕГЭ не были открыты, а у ребят уже были ответы. Этим фактом директор школы поделился со знакомым коллегой, приехавшим в Москву из города в средней полосе России, и гость с интересом спросил: «Как же им удалось получить ответы?» И услышал: «Купили». Выпускники, покидая школу, ободрили директора: «Мы сдали, и следующие сдадут, не переживайте!». И директор московской школы спрашивает неискушенного коллегу: «Как старшеклассников наставлять в учении, если они поняли, что знания можно купить?»

Если и на это кто-то из читателей скажет: «А что в этом плохого?» – остается только развести руками.

Таким образом, повторю, что в процессе образования-товара формируется человек-товар. И это тоже ответ на вопрос: «почему школьники не хотят учиться?».

Человек-товар и субъективность образования.

Поскольку у человека-товара отсутствует самосознание, он *не может быть признан субъектом* своего образования, а значит, и своей судьбы. Ибо субъект – носитель практической *деятельности и познания* и отличается присущим ему **самосознанием**. В научной литературе под «субъективностью» понимается способность человека быть *стратегом* своей деятельности, ставить и корректировать цели, *осознавать* мотивы, *самостоятельно* выстраивать действия и *оценивать* их соответствие задуманному, выстраивать планы жизни [3]. Все это к человеку-товару не имеет отношения. В основе субъективности – образование-ценность, ориентированное на проектирование будущего.

Из сказанного вытекает противоречие: *между необходимостью школьника быть субъектом образования и невозможностью им быть (поскольку он получает товар (услугу) и сам приобретает свойство товара)*. Учащийся – товар по определению не является субъектом образовательного процесса, и это третий ответ на вопрос «почему наши дети не хотят учиться?».

Субъект-субъектные отношения в образовательном процессе. Многократно слышу том, что в последние 15–20 лет в массовой школе вводят субъект-субъектные отношения. Но от провозглашения до реализации в жизнь очень далеко.

Вот ситуация на занятии в Центре повышения квалификации. Тема «Целеполагание на уроке в ходе коллективной работы с учащимися». Целевая группа – 40 человек опытных, сильных учителей начальных классов. Слушателям курсов дано задание назвать субъектов образовательного процесса. В ответ почти все хором: «Ученик!». Но вопрос, есть ли другие субъекты образовательного процесса, в ответ – тишина. Еще вопрос: «Учитель является субъектом образовательного процесса?». В ответ – молчание, а затем встречный вопрос: «Какие же мы субъекты образовательного процесса, если нам все

«сверху» спускают: цели, методы, средства? Мы – его объекты». На риторический вопрос: «Может ли объект образовательного процесса воспитать субъекта?» – прозвучало дружное «Нет!».

Субъектность учителя – отельная тема актуального разговора, пока оставим ее за рамками статьи. Остановимся лишь на очередном противоречии – *между профессиональной необходимостью педагога быть в образовательном процессе на позиции субъекта и его реальной позицией*. «Объект» не может воспитать «субъекта». А раз так, ребенок не может планировать свою деятельность, корректировать ее, ставить цели, особенно перспективные. Вот и еще один ответ на вопрос, «почему дети не хотят учиться?».

Роль педагога в образовании-пользе. Если образование-товар, то кто, в таком случае педагог (учитель, преподаватель, воспитатель)? Какова его роль в образовательном процессе?

Во времена образования-ценности учитель в обществе именовался *служащим*, образовательных услуг он тогда не оказывал: он служил обществу, конкретным детям и их родителям. Так, учитель обычной средней школы говорил детям, завершая изучение повести Бориса Васильева «А зори здесь тихие...»: «Я здесь, на своем месте, перед вами стою я, учитель русского языка и литературы, Родину защищаю. Потому что я на *своем* месте делаю *свое* дело. Каждому из вас предстоит занять свое место, где вы будете Родину защищать. Так каждый из нас, делая свое дело на своем месте, Родину защищает». Понятно, какое отношение было к учителю, преподавателю, воспитателю. Они были с родни богами, только ходили по земле – непререкаемый авторитет, почитание и почтение. Отношениями с учителем люди дорожили.

В социологических исследованиях педагога по-прежнему относят к служащим, только теперь он *не служит, а обслуживает*: находится в школе в качестве *обслуги*, простите за резкое слово. Автор статьи – сама педагог, и у меня нет желания обижать коллег. Напротив, пишу эту статью с болью сердечной за то уничтоженное положение, в котором находимся я и мои коллеги-педагоги.

Огорчает бесконечно функция учителя в образовании-пользе, что сродни функции официанта: чего изволите? Официант должен *угодить* клиенту: если он хорошо, качественно обслужит и понравится, клиенты снова в этот ресторан (кафе, столовую, школу) придут, да еще и друзей, близких позовут. Учитель сегодня должен угодить своим «клиентам» – ученикам, родителям. Среди официальных инструкций нас сейчас вменяются неофициальные: «Вы должны *нравиться* детям и их родителям». Это наставление коллективу одного из реально работающих директоров реальной школы, определяющее задачу учителя в сфере обслуживания. А нужно ли

это нам – стремиться понравиться всем? Нужно ли ученикам, родителям? Устраивает ли нас такое положение дел?

В одной из публикаций в журнале «НО» шла речь о том, что строгий, но справедливый учитель – лучший подарок ученикам. Строгий! И – подарок. Нас объективно принуждают к тому, чтобы педагог-официант спрашивал: чего изволите, руководствуясь стандартами, давал детям то, что «есть в меню», то есть в образовательной программе. Но если ресторанное меню вам не нравится, вы идете в другой, где могут удовлетворить ваши потребности. Школьник не может менять школу с такой же легкостью. К тому же беда в том, что он и сам не знает, чего хочет, что может, каковы его способности (если только они с пеленок не проявились ярчайшим образом), каковы образовательные потребности. Поскольку в современном образовательном процессе условия для самопознания, самоидентификации, самоопределения – отсутствуют. Таков еще один ответ на вопрос: почему школьники не хотят учиться?

В образовании-пользе механизмы самосознания в школьном «меню» не предполагаются. Родитель образование ребенку заказал, ты, сын (дочь) учишься, ешь то, что тебе дают. «А не хочу, – говорит ученик, – мне не нравится!» Приходит домой и сообщает, что в школе (в этом ресторане) накормить вкусно не могут. Родитель идет в школу с претензиями: «Заинтересуйте детей, увлеките их, чтобы им было интересно (вкусно)». В сфере обслуживания клиент всегда прав. Отсюда – разращение детей и родителей как участников образовательного процесса. Но разращается и учитель: его миссия, по мнению лучших педагогов, и их выдающихся предшественников (К. Д. Ушинского, Я. А. Коменского, А. С. Макаренко) – сеять разумное, доброе, вечное сообразно природе ребенка – сегодня, позже, весьма активно корректируется рыночными условиями. В сегодняшней школе учитель не защищен: не понравился кому-то – жди, что напишут Президенту, министру образования и науки, начальнику Департамента образования, на сайт школы и т. д. Мало не покажется... никто не придет к педагогу, не успокоит. Чтобы сохранить свою честь и достоинство, учителя уходят из школы, и поверьте, не худшие учителя.

Роль родителей в образовании-пользе. Потребитель образовательных услуг – родители школьника. Они заключают договор об оказании образовательных услуг своему чаду. Чадо пополняет школьный контингент, а заодно и финансы школы. Правда, подушевое финансирование не привело к повышению качества образования общеобразовательных учреждений. Привело оно к приоритетной цели современного образования – любой ценой сохранить контингент в школе, зарплату учителям.

Какова же в этой ситуации роль родителей? Они перестают исполнять свои жизнью данные обязан-

ности: контролировать, воспитывать и защищать своего ребенка. Как и полагается в сфере обслуживания, они начинают контролировать процесс обслуживания ребенка: контролировать действия учителей (как они «кормят»?), контролировать содержание образования (чем «кормят»? И учителя нередко слышат: «Как вы такое можете изучать? Кто вам позволил заменять одно произведение на другое? Какой интерес детей? Им экзамены сдавать...»). При этом «официант» не вправе спросить родителя, почему ребенка дома «не кормят» – домашние задания, как мы знаем, многие ребята не готовят. Мы призываем родителей к ответственности, а в этой ситуации какой с них спрос? Роль их изменилась, и с нею изменились и функции родителей в образовании...

Роль ученика в образовании-пользе. Она очень простая: ждать, когда ему принесут вкусненькое, возмущаться, если не несут; топтать ножками, писать на школу и учителя кляузы и доносы. Можно за пять минут до урока скачать информацию из Интернета для доклада, он затратил минимум интеллектуальных способностей. Не дай Бог, если учитель даст творческое задание, на которое не найти ответ в Интернете – возмущению школьников не будет конца. Будут жалобы на перегрузку, на непосильные трудности.

Мне известен факт, когда педагог одной из московских школ предложила десятиклассникам написать такое сочинение, чтобы его можно было послать на международный конкурс. Учителю хотелось им же, детям, показать, что они способны, но бездеятельны, ленивы. Класс отказался наотрез. Учителю пришлось использовать все известные педагогике способы мотивации. Результат: из 16 учащихся 15 сочинение все же написали. И все 15 получили почетные дипломы, 13 из них – призовые места. Учительница радовалась: победа на престижном конкурсе – это ли не мотивация для ребенка? Нет, не мотивация: весь класс пришел неготовым к уроку... А некоторые ученики негодовали: «Зачем Вы мой диплом о победе в конкурсе повесили на всеобщее обозрение? Я этого не хочу»... Честь школы, гордость за нее, труд на благо общества – эти слова утратили для ребят свое бывшее значение и былую значимость.

Очень хорошо, что зарплату учителям немного повысили, но только одним этим их статус не поднимешь. Коллективное бессознательное получает и воспроизводит то, что есть в сознании общества: *номинальные функции участников образовательного процесса (учителей, родителей, учеников) давно заменены реальными, сформированными в ходе экономизации образования.* Если везде в сфере обслуживания услуги населению предоставляет обслуживающий персонал учреждений, то в отношении школы, к сожалению, не может быть иначе.

Особая роль в социальных процессах, по мысли философа Г.Г. Шпета, отводится языку, понимаемому как живая саморазвивающаяся система, в которой живое понятие одновременно предполагает концептуальность и конкретность и существует во *взаимосвязи с сущим*, поскольку текуче [2]. Вот так во взаимосвязи с сущим мы, работники образования, и перешли в сферу услуг и стали обслуживающим персоналом. Так во взаимосвязи с сущим разворачивается образование, разворачивается общество, разрушается целостность образования.

Сегодня резко меняются запросы становящегося постиндустриального общества знания к образованию: не «упаковка с всесторонними знаниями» (Э. Фромм), а целостный человек, человек – деятель, человек – творец, целостный человек. И тут мы входим в глубочайшее противоречие: нужен целостный человек, осознающий свои потребности, восполняющий то, чего ему для этого недостает. Однако из школы выходит человек-товар. Мы – общество – не можем решать за человека, развиваться ему дальше или нет. Человек, с одной стороны, *перестает быть средством развития*, перестает быть функцией, винтиком. А ему предстоит стать ресурсом собственного развития и развития общества. Он говорит: «Я субъект собственной свободы». Но способен ли *нынешний выпускник школы быть субъектом* – вот в чем вопрос? Умеет ли он ставить *личные* цели в образовательном процессе? Умеет ли он отбирать из изучаемого материала то, что ему нужно? Умеет ли он выстраивать индивидуальную образовательную траекторию не в общепринятом смысле – механически, как набор «из меню» образовательной программы тех предметов, которые считает нудным для себя изучить. Изучить не школярски, а системно, целостно: с «индивидуальным ученическим целеполаганием, планированием и темпом образовательной деятельности, личностным компонентом содержания образования...», как пишет об этом член-корреспондент РАО Андрей Викторович Хуторской. Рефлексивно ли образование нашего «субъекта»? осознает ли он, что у него в личном образовательном багаже есть, а чего недостает? Насколько то, что недостает, ему необходимо по значимости?

Увы, эти вопросы (по лексике русской литературы) *типичного* современного школьника не мучают. Похоже, кроме осознания того, что его никто не может заставить учиться, если он этого не захочет, других ресурсов у нашего «субъекта» нет...

Вот мы и ответили на вопрос, вынесенный в заголовок статьи. Подведем итоги. Что же делать, чтобы дети захотели учиться:

- **Совершенствовать образовательную политику:** вернуть образованию его статус. Утрачивая образование как ценность, человек перестает быть Человеком, поскольку это основная (после здоро-

вья) ценность для него перестает быть значимой. Следствие: утрата культуры (образование перестает нести культуру), перестает быть способом жизни.

В государственной политике в области образования и в жизни как сфере ее реализации – вернуть образованию его статус, изначальный смысл и содержание. Образование **не может быть сферой экономики, не может торговать «услугами»**; это не ларек, не бутик, не рынок. Результатом образования является не товар, не шпильки и булавки – это человек. *Образование как нива просвещения всегда ассоциировалось с хлебом насущным, со светом, оно просвещало человека.*

- **Вернуть образованию человека.** Образование-товар, формирующее человека-товар, исключает принцип природосообразности образования. Оно в такой ситуации нецелостно, нерефлексивно.

- **Вернуть учителю его статус.** В ходе экономизации образования учитель оскорблен и унижен. Учителю, несущему культуру и возвышающему своих учеников до освоения и воспроизводства культуры, в *экономически ориентированном образовательном процессе* места нет. В связи с этим наобразовательного учреждения всем коллективом целесообразно принять Кодекс корпоративной культуры и чести, в котором разработать нормы и принципы корпоративной этики, привлекая к этой деятельности всех учителей, родителей, учеников. Кодекс корпоративной культуры и чести принимается на Совете школы и доводится до каждого участника образовательного процесса. Директору школы сегодня трудно отстаивать достоинство учителей, защищать их. Мягко, деликатно и настойчиво ему надо определять место и роль каждого участника образовательного процесса, исходя из образования-ценности, а не образования-услуги. Завуч как главный технолог школы сегодня призван реализовывать *субъективность педагога и ученика*, что обеспечивается коллективным целеполаганием, совместным проектированием. Разрешением жизненно важных проблем в ходе совместной деятельности, совместно определять «точки роста» и находить способы их развития.

- **Вернуть учителям возможность заниматься их прямым делом – учить и воспитывать детей.** Учителя загружены сегодня бесконечными мониторингами, отчетами, справками. Уходит из школы прекрасный учитель, спрашиваю: почему? «Некогда заниматься детьми: бумаги завалили. Не хочу участвовать в профанации образования», – отвечает.

- **Органами управления образованием и методическим службам** сегодня стоит подумать о том, как помочь образованию обрести былую ценность и целостность. Если образование дает человеку смысл познания как смысл жизни, ее ценность, мотивирует на самосозидание, саморазвитие, самосовершенствование – *это целостное образование.*

Если человек осознает, что ему недостает, и обретает новое знание – это системное и целостное образование.

Нам всем вместе предстоит осознать: если мы хотим сохранить и преумножить нашу культуру, все силы мы должны приложить к тому, чтобы начать реализовывать целостность образования, вернуть ему ценность. Иначе нам не удастся убедить детей в том, что учиться им жизненно необходимо. И – очень увлекательно...

Библиографический список

1. Абушенко В.Л. Ценность Мертон // Новейший

философский словарь / сост. А. А. Грицанов. Минск: Изд-во В. М. Скакун, 1998.

2. Азаренко С.А. Герменевтика // Современный философский словарь / под общ. ред. В.Е. Кемерова. Лондон; Франкфурт-на-Майне; Париж; Люксембург; М.; Минск: ПАНПРИНТ. 1998.

3. Коджаспирова Г.М. Педагогический словарь: для студ. высш. и сред. пед. заведений / Г.М. Коджаспирова, А.Ю. Коджаспиров. М.: Академия, 2001.

4. Плотников В. И. Ценность // Современный философский словарь / под общ. ред. д-ра филос. наук проф. В.Е. Кемерова. Copyright: Изд-во «Панпринт», 1998.

Peretyagina N.

EXCLUSION OF CHILDREN FROM SCHOOL

In recent years everyone is speaking about what we have destroyed the education that the children do not want to learn, lost motivation. Teachers say this in a loud voice: motivation for learning is reduced massively and pervasively. Incidentally, I write and our foreign colleagues. About it today says our society – University professors, scientists, writers. This issue became public anxiety, bordering on national security of the country.

So what do we do? How to return education to its inherent social value?

Will try, first of all, to paint a certain picture of "Education through the eyes of society." Intentionally going to use "schedule": a painting with only two colors: black and white, leaving aside the semi-tones. My goal is to draw attention to dire standing in education issues, to see how varied the education itself and the actors in it. And suggest some ways out of the situation.

Keywords: education; school education; the social function of education; the pros and cons of standardization

УДК 159.9:62

Шаманин Н.В.

ОСОБЕННОСТИ ПРОФЕССИОНАЛЬНОЙ ПРЕЕМСТВЕННОСТИ В СЕМЬЯХ С СОЦИАЛЬНОЙ НАПРАВЛЕННОСТЬЮ

Статья посвящена изучению особенностей профессиональной преемственности в семьях с социальной направленностью. Выявлена и описана особая роль профессиональной преемственности в самоопределении подростков. В статье сделано предположение о том, что профессиональное самоопределение в семейных династиях с социальной направленностью имеет ряд существенных психологических особенностей, детерминированных особенностями детско-родительских отношений, смысложизненными ориентациями, структурой ценностных ориентаций, особенностями потребностно-мотивационной сферы. В семье профессиональная преемственность обеспечивает наследование от поколения к поколению содержания труда и профессиональных традиций. Особенно заметно формирование профессиональных династий в семьях с социальной направленностью. Ближайшие члены семьи и другие родственники помогают выбрать сферу профессиональной деятельности своим влиянием и активным участием. Они задают определенную направленность и определенный уровень для младших членов семьи. Вместе с тем возникает вопрос: продолжение профессиональной династии – это осознанный выбор семейного пути, преемственность или инерция в силу отсутствия других перспектив? Профессионализация личности происходит в процессе достаточно напряженной, систематической деятельности, которая требует от человека определенных способностей, заинтересованности и функциональных возможностей по обеспечению необходимого уровня активности в достижении профессиональных целей. Концептуальным понятием нашего исследования является профессиональное самоопределение, которое трактуется как самостоятельное и осознанное согласование профессионально-психологических возможностей человека с содержанием и требованиями профессионального труда, а также нахождение смысла выполняемой деятельности в конкретной социально-экономической ситуации. Вместе с тем возникает вопрос: продолжение профессиональной династии – это осознанный выбор семейного пути, преемственность или инерция в силу отсутствия других перспектив? Именно поэтому исследование особенностей профессиональной преемственности является одним из перспективных направлений профориентационной деятельности.

Ключевые слова: профессиональное самоопределение, профессиональное становление, профессиональная преемственность, династичность, профессиональная направленность.

Профессиональная преемственность в семейных взаимоотношениях всегда играла особую роль, как обладающая высокой социальной и семейной ценностью. В семье профессиональная преемственность обеспечивает наследование от поколения к поколению содержания труда и профессиональных традиций. Особенно заметно формирование профессиональных династий в семьях с социальной направленностью. Сложно отрицать влияние родителей и семьи в целом на первичном этапе профессионального самоопределения. Профессионализация личности происходит в процессе достаточно напряженной, систематической деятельности, которая требует от человека определенных способностей, заинтересованности и функциональных возможностей по обеспечению необходимого уровня активности в достижении профессиональных целей. Именно поэтому исследование особенностей профессиональной преемственности является одним из перспективных направлений профориентационной деятельности. Концептуальным понятием нашего исследования является профессиональное самоопределение, которое трактуется как самостоятельное и осознанное согласование профессионально-психологических возможностей человека с содержанием и требованиями профессионального труда, а также нахождение смысла выполняемой деятельности в конкретной социально-экономической ситуации. По мнению Е.А. Климова, профессиональное самоопределение не является однократным актом принятия решения. Профессиональное самоопределение – это постоянная череда выборов [2, с. 141]. Значительная часть будущих абитуриентов собираются выбрать ту же сферу профессиональной деятельности, в которой и работают их родители (или один родитель). Целью нашего исследования стало выявление и описание психологических особенностей профессиональной преемственности в семьях с социальной направленностью. Мы предположили, что профессиональное самоопределение в семейных династиях с социальной направленностью имеет ряд специфических особенностей, детерминированных типом социальной направленности семьи, особенностями детско-родительских отношений, смысложизненными ориентациями, структурой ценностных ориентаций, особенностями потребностно-мотивационной сферы.

В исследовании принимали участие 20 семей с профессиональной преемственностью в социальной сфере (экспериментальная группа) и 20 семей без профессиональной преемственности (контрольная группа). Необходимо отметить, что профессиональная преемственность экспериментальной группы установлена в течение трех поколений, однако из-за объективных трудностей исследование проводилось на двух последних поколениях. В экспериментальную группу вошли представители пе-

дагогических и медицинских династий. Общая выборка исследования составила 80 человек.

Для изучения психологических особенностей профессиональной преемственности в семьях с социальной направленностью нами был подобран комплекс психодиагностических методик: личностный опросник терминальных ценностей (ОТеЦ) И.Г. Сенина, опросник межличностных отношений (ОМО) А.А. Рукавишникова, методика диагностики родительского отношения (ОРО) А. Я. Варга, В. В. Столина, методика определения социальной направленности личности Дж. Голланда (Холланда), методика смысло-жизненных ориентаций (СЖО) в адаптации Д.А. Леонтьева, опросник «Поведение родителей и отношение подростка к ним» (ПОР Е. Шафер), методика диагностики самоактуализации личности (САМОАЛ) (А.В. Лазукин, адаптация Н.Ф. Калина). Для математической обработки полученных эмпирических данных нами были использованы методы статистической обработки – описательные статистики, корреляционный анализ (r-Пирсона, r-Спирмена), параметрические и непараметрические методы сравнения (t-Стьюдента, U-Манна-Уитни). Математическая обработка результатов осуществлялась в программах SPSS.16 и Microsoft Excel 2010.

Проведя качественный анализ полученных результатов, мы выявили, что для семейных династий с социальной направленностью характерно руководство морально-нравственными принципами, преобладание духовных потребностей над материальными (ценность «духовное удовлетворение» опросника терминальных ценностей «ОТеЦ»). В нашей выборке династийных семей с социальной направленностью данная ценность является наиболее значимой. При изучении особенностей межличностных отношений с помощью методики «Опросник межличностных отношений» нами были диагностированы типы межличностного поведения. В области включения был выявлен социально чрезмерный; социально выровненный; социально дефицитный. В области контроля был выявлен авторитарный; демократический; абдикратический. В области аффекта был выявлен чувственно чрезмерный; чувственно уравновешенный; чувственно дефицитный. Таким образом, в семьях с профессиональной преемственностью по социальному типу распространен социально выровненный тип, авторитарный и чувственно уравновешенный типы межличностного поведения, что свидетельствует об адекватно удовлетворении потребностей во включении и аффекте. Социальная ситуация развития подростка и возрастные особенности («чувство взрослости») обуславливают потребность чувствовать себя компетентной и ответственной личностью. Для изучения особенностей родительских отношений в семьях с профессиональной преемственностью и социальной направленностью нами был использован

опросник родительского отношения А.Я. Варга и В.В. Столина. В результате установлено наличие всех стилей в той или иной мере, однако у 65% родителей в семьях с профессиональной преемственностью и социальным типом преобладает выраженное положительное отношение к ребенку. Родители в семьях с профессиональной преемственностью не устанавливают психологическую дистанцию между собой и ребенком, старается всегда быть ближе к нему, удовлетворять его основные потребности, оградить его от неприятностей (шкалы «Кооперация» и «Принятие»). Для изучения смысложизненных ориентаций в семьях с профессиональной преемственностью и социальной направленностью нами была использована методика «Смысложизненные ориентации» (СЖО) Д.А. Леонтьева. В результате проведенного исследования установлено, что в семьях с профессиональной преемственностью и социальной направленностью показатели locus контроля жизни находятся выше нормы (среднее значение 31,2 балла). Следовательно, испытуемые в таких семьях убеждены в том, что человеку дано контролировать свою жизнь, свободно принимать решения и воплощать их в жизнь. Показатели по шкале «Цели в жизни» (в среднем 29,6 балла) характеризуют наличие или отсутствие в жизни испытуемого целей в будущем, которые придают жизни осмысленность, направленность и временную перспективу. Показатели же по ОЖ в целом находятся в пределах статистической нормы (100,2 балла). Для изучения социально-психологических установок в мотивационно-потребностной сфере нами была использована методика Потемкиной О.Ф. Установлено доминирование ориентации на свободу (среднее значение 8,5 балла). Однако, на наш взгляд ориентация на свободу характеризует лишь возрастные особенности подросткового возраста. Для испытуемых в семьях с профессиональной преемственностью также характерна ориентация на альтруизм. Данная ориентация является наиболее ценной общественной ориентацией, что для представителей сферы деятельности «человек-человек» является особо важным (среднее значение 8,2 балла). Необходимо также отметить, что все ориентации в династических семьях с социальной направленностью отличаются гармоничным развитием и находятся в сбалансированном состоянии. Также нами было проведено изучение установок, поведения и методов воспитания родителей в династических семьях. Установлено, что доминирующей установкой в династических семьях является шкала директивности. Также высокое значение имеет шкала «Позитивный интерес». Подростки говорят о позитивном интересе в случаях, когда родители стремятся достигнуть их расположения и почитания родительского авторитета, не прибегая к декларациям догм. В результате проведенного исследования самоактуализации личности в династических семьях с

социальной направленностью установлено, что доминирующим во всем профиле является шкала ценностей. Показатели по данной шкале свидетельствуют, что подростки в династических семьях разделяют ценности самоактуализирующейся личности. Это свидетельствует о стремлении к гармоничному бытию и здоровым отношениям с людьми, далекое от желания манипулировать ими в своих интересах. Для подростков экспериментальной группы характерна вера в людей, в могущество человеческих возможностей, что является устойчивым основанием для искренних и гармоничных межличностных отношений, естественной симпатии и доверия к людям, честности, непредвзятости и доброжелательности (шкала «Взгляд на природу человека»).

При изучении особенностей ценностных ориентаций в семьях без профессиональной преемственности установлено, что важное значение для испытуемых контрольной группы имеет ценность материального благополучия. Наименее значимым для подростков в семьях без профессиональной преемственности поколений является ценность «Сохранение собственной индивидуальности». У большинства испытуемых в семьях без профессиональной преемственности поколений был выявлен социально дефицитный тип поведения. Этим подросткам присуща необщительность, стремление к интроверсии и уход от людей. Доминирующим типом социальной ориентации подростков в семьях без профессиональной преемственности является предприимчивый тип. Большинство подростков в семьях без профессиональной преемственности поколений избирают цели, ценности и задачи, позволяющие им проявить энергию, энтузиазм, импульсивность, доминантность, реализовать любовь к приключенчеству. Данные испытуемые отличаются активностью и предприимчивостью. Также необходимо отметить, что подростки отстраняются от отчетливо структурированных проблем и видов деятельности, предполагающих большую физическую силу. В общении с окружающими опираются на свои непосредственные ощущения, эмоции, интуицию и воображение. У подростков в семьях без профессиональной преемственности показатели процесса жизни находятся выше нормы. Для испытуемых контрольной группы характерно неверие в свои силы контролировать события собственной жизни. Доминирующей во всем профиле является ориентация на свободу. Наименее значимыми ориентациями являются ориентация на власть и ориентация на деньги. Доминирующими установками в семьях без профессиональной преемственности являются шкала автономности, шкала директивности и шкала позитивного интереса. Наименьшее выражение отмечается по шкалам «Непоследовательность» и «Враждебность». В результате проведенного исследования самоактуализации личности подростков в семьях

без профессиональной преемственностью установлено, что доминирующим во всем профиле является шкалы спонтанности и автономности. Спонтанность соотносится с такими ценностями, как свобода, естественность, игра, легкость без усилия. В результате оценки достоверности полученных различий результаты можно считать достоверными по следующим шкалам: материальное положение, Креативность, Активные социальные контакты, Достижения, Духовное удовлетворение, Сохранение собственной индивидуальности, Социальный тип, Конвенциальный тип, Предприимчивый тип, Артистический тип, Цели в жизни, Процесс жизни, Результативность жизни, Локус контроля-Я, Локус контроля-жизнь, Ориентация на альтруизм, Ориентация на процесс, Ориентация на результат, Ориентация на труд, Ориентация на свободу, Ориентация на деньги, Позитивный интерес, Директивность, Враждебность, Автономность, Непоследовательность, Ценности, Взгляд на природу человека, Потребность в познании, Креативность, Автономность, Спонтанность, Самопонимание, Гибкость в общении, Контактность, Аутосимпатия.

Таким образом, психологические особенности профессионального самоопределения личности имеют ряд специфических особенностей, обуславливающих профессиональную преемственность поколений. Между психологическими особенностями профессионального самоопределения подро-

стков и профессиональной преемственностью существует устойчивая закономерная связь, а именно: профессиональное самоопределение зависит от типа социальной направленности семьи, особенностей детско-родительских отношений, смысловых ориентаций, структуры ценностных ориентаций, особенностей потребностно-мотивационной сферы. Семьи с различным типом профессиональной преемственности поколений обуславливают различные психологические особенности профессионального самоопределения.

Таким образом, в результате проведенного исследования достигнуты заявленные цели, решены поставленные задачи, исходная гипотеза подтвердилась. Осуществленный в работе комплексный теоретический анализ проблемы профессиональной преемственности способствует решению фундаментальной психологической проблемы детерминации профессионального самоопределения.

Библиографический список

1. Зеер Э.Ф. Психология профессий. Екатеринбург: УГППУ, 1997. 244 с.
2. Климов Е.А. Психология профессионального самоопределения. Ростов на Дону, 1996. 189 с.
3. Психология труда / Под ред. проф. А.В. Карпова. – М.: Изд-во ВЛАДОС, 2003. 352 с.

Shamanin N.

FEATURES PROFESSIONAL CONTINUITY IN FAMILIES WITH SOCIAL ORIENTATION

The paper studies the characteristics of professional continuity in families with social orientation. Identified and described the special role of professional continuity in the self-determination of teenagers. This article has been suggested that professional self-determination in the family dynasty with a social orientation has a number of significant psychological characteristics, deterministic features of parent-child relationship, life orientations, structure, value orientations, features need-motivational sphere. The family provides professional continuity inheritance from one generation to the content of labor and professional traditions. Most notably the formation of professional dynasties in families with social orientation. Immediate family members and other relatives help to choose the professional field of their influence and active participation. They ask a certain direction and the certain level for the younger members of the family. Professionalization of personality occurs during strenuous enough, systematic activity that requires certain human abilities, interests and capabilities to provide the required level of activity to achieve professional goals. Conceptual concept of our study is the professional self-determination, which is interpreted as an independent and informed negotiation professional psychological possibilities of man with the content and requirements of professional work, as well as finding the meaning of the activities performed in a particular social-economic situation. However, the question arises: continuing professional dynasty – a conscious choice of a family way, the continuity or the inertia due to the lack of other prospects? That is why the study of the peculiarities of professional continuity is one of the promising areas of career guidance activities.

Keywords: professional self-determination, professional development, professional continuity, dynastic, professional orientation.

ЭКОНОМИЧЕСКАЯ БЕЗОПАСНОСТЬ В СИСТЕМЕ ЭКОНОМИЧЕСКИХ ОТНОШЕНИЙ

В статье обосновывается положение, согласно которого понятие «экономическая безопасность» отражает разные цели экономических отношений. С одной стороны, это цель обеспечения устойчивости экономической системы, в которой реализуется цель. А с другой стороны, это цель развития системы (по Й. Шумпетеру, созидательное разрушение). И та и другая цели – компоненты экономической безопасности. Но механизмы достижения, очевидно, разные.

Ключевые слова: экономическая безопасность, экономические отношения, устойчивость, развитие, внутренние и внешние угрозы.

Для понимания сущности экономической безопасности важно уяснить её связь с понятиями «развитие» и «устойчивость». Развитие – один из компонентов экономической безопасности. Но не всякое развитие отвечает требованиям безопасности. Не отвечает им, например, такое развитие, которое сопровождается нарушением экологических требований или оно социально не ориентировано, высокие темпы роста достигаются из-за производства ради производства, без обеспечения значимых для населения ориентиров благосостояния. Если экономика не развивается, то у нее резко сокращаются возможность выживания, а также сопротивляемость и приспособляемость к внутренним и внешним угрозам. Устойчивость и безопасность – важнейшие характеристики экономики как единой системы. Их не следует противопоставлять, каждая из них по-своему характеризует состояние экономики. Устойчивость экономики отражает прочность и надежность ее элементов, вертикальных, горизонтальных и других связей внутри системы, способность выдерживать внутренние и внешние нагрузки, «восстанавливать установившееся нормальное состояние после внезапного его нарушения каким-либо внешним или внутренним фактором»¹.

С позиции естественных наук устойчивое развитие общества – целостный исторический процесс сохранения развития. Ключевое слово в этом определении – «сохранение». И это правильно: если общество не заботится о сохранении своего развития, то оно обречено на упадок. Сохранение развития трактуется как «сохранение неубывающего темпа роста эффективности использования полной мощности во все времена или неубывающий темп роста полезной мощности не только в настоящее время, но и в будущем»².

Эффективность использования полной мощности характеризуется ростом энергопотребления на душу населения, а рост полезной мощности – постоянным увеличением производительности труда.

Устойчивое развитие человечества – создание новых (более эффективных) источников мощности, более совершенных машин и механизмов, более

эффективных систем управления. В приведенных определениях полной и полезной мощности подчеркивается динамический аспект устойчивости. Он должен быть дополнен анализом структуры общества, его экономики. Эти динамические системы характеризуются определенными соотношениями в их структуре.

Безопасность – это состояние объекта в системе его связей с точки зрения способности к самовыживанию и развитию в условиях внутренних и внешних угроз, а также действия непредсказуемых и труднопрогнозируемых факторов.

Чем более устойчивы экономическая система (например, межотраслевая структура), соотношения производственного и финансово-банковского капитала т.д., тем жизнеспособнее экономика, а значит, и оценка ее безопасности будет достаточно высокой. Нарушение пропорций и связей между разными компонентами системы ведет к ее дестабилизации и является сигналом перехода экономики от безопасного к опасному состоянию. Чем устойчивее развитие, тем меньше вероятность угроз. Вместе с тем устойчивость не есть стратегия или жизнь в бедности, устойчивость не может быть вне развития. Любая развивающаяся система периодически переходит от одного устойчивого состояния к другому³. Важно лишь, что развитие должно включать обязательное соблюдение суверенности природы, с тем чтобы экономика учитывала пределы хозяйственной емкости биосферы.

Концепция устойчивого развития, принятая Конференцией ООН по окружающей среде и развитию в Рио-де-Жанейро в 1992 г., рассматривает принципы устойчивости в системе взаимодействия природы, общества и человека. В практической деятельности эта концепция сводится к охране окружающей среды. Задача последней – важнейший путь обеспечения устойчивого развития. Некоторые авторы, опираясь на ноосферный подход В.И. Вернадского и теорию биотической регуляции и стабилизации окружающей среды, обосновывают концепцию устойчивого развития как проектируемый и конструируемый социоприродный процесс. Они

считают, что «эпоха естественно-исторического экономически детерминированного развития исчерпала себя и может наступать эпоха целенаправленного искусственно конструируемого (ноосферного) развития общества, чтобы сделать его деятельность адекватной естественным (прежде всего биосферным) законам, признать их примат над общественными и создать возможность сбалансированного безопасного в глобальном измерении управления этим процессом⁴.

Кроме задач рачительного использования природных богатств, обеспечения баланса интересов современного человека и интересов сохранения окружающей среды для будущих поколений человечества существует задача обеспечения устойчивости развития общества как социума, что означает стабильное развитие экономики, сопряженность реального и финансового секторов экономики, социальное партнерство и т.д. Устойчивость экономики России – это главная гарантия демократического общества, а также основа сильного государства. Бьорн Стигсон, президент Всемирного совета по устойчивому развитию, считает, что устойчивое развитие – это не только постоянное наращивание объемов производства, но и прозрачность компании и достоверность ее отчетности, экологичность бизнеса, социальная ответственность, внедрение инноваций, переход к партнерству ради прогресса (умение налаживать диалог с властью)⁵.

Принципы устойчивости, на наш взгляд, следует распространять на все высокоразвитые и развивающиеся страны. Устойчивость развития высокоразвитых стран не должна достигаться за счет развивающихся стран или стран с переходной экономикой. Это относится, например, к размещению отходов, выбросу вредных веществ в атмосферу, размещению производств, отрицательно влияющих на при-

роду, и т.д. Это означает, что хозяйственная экономическая деятельность человека и государства должны учитывать современные экологические требования и пределы экологической безопасности.

Переход к устойчивому развитию означает решение следующих задач: достижение экономического роста, стабильное развитие социума, сбалансированность реального и финансового секторов экономики, отраслей старой и новой экономики, высоких технологий; обеспечение стабилизации экологической ситуации; становление социального рыночного хозяйства и широкое распространение экологически ориентированных методов управления; введение хозяйственной деятельности в пределы емкости экосистемы на основе массового внедрения энерго- и ресурсосберегающих технологий, целенаправленных изменений структуры личного и общественного потребления; создание правовой основы перехода к устойчивому развитию; формирование эффективной системы пропаганды устойчивого развития и создание соответствующей системы воспитания и обучения.

Примечания

¹ Геополитика, международная и национальная безопасность. – М., 1999. – С. 323.

² Кузнецов, О.Л. Устойчивое развитие: синтез естественных и гуманитарных наук. / О.Л. Кузнецов, П.К. Кузнецов, Б.Е. Большаков. – Дубна, 2001. – С. 254, 260.

³ Геополитика, международная и национальная безопасность. – М., 1999. – С. 323.

⁴ Урсул, А.Д. Безопасность и устойчивость развития. / А. Д. Урсул, А. Л. Романович. – М.: Изд-во РАГС, 2001. – С. 13.

⁵ Коммерсантъ. 2004. 29 мая. № 95. – С. 14.

Adigozalov Iltifat Elshad oglu

ECONOMIC SECURITY IN THE ECONOMIC RELATIONS

This article explains the position, according to which the concept of "economic security" reflects the different goals of economic relations. On the one hand, the goal is to ensure the stability of the economic system, in which the goal is realized. On the other hand, is the goal of the system (by Schumpeter, creative destruction). And that is another goal – the components of economic security. But mechanisms to achieve clearly different.

Keywords: economic security, economic relations, stability, development, internal and external threats.

СЕМЕЙНЫЕ ПРЕДПРИЯТИЯ В СИСТЕМЕ МНОГОУКЛАДНОЙ НАЦИОНАЛЬНОЙ ЭКОНОМИКИ

В статье рассматриваются особенности функционирования семейных предприятий в системе многоукладной национальной экономики, а именно их значение, формы и перспективы развития.

Ключевые слова: семейные предприятия, многоукладность, уклады экономики, классификация.

Выдающиеся мыслители, философы, экономисты пытались решить главную проблему человечества – бедность. Каждая историческая эпоха сталкивалась с различными иногда трудно разрешимыми вопросами. Каждое поколение пыталось решить возникшие проблемы своими специфическими методами.

Задача нашего исследования состоит в том, чтобы показать роль и значение семейных хозяйств (предприятий) в многоукладной национальной экономике. Совершенно очевидно, что теоретической базой нам будут служить методология институционализма и в частности её историческое ответвление. Выдающимися представителями исторической национальной экономики бесспорно признана немецкая школа в лице Фридриха Листа (1789–1846), Густава Шмоллера (1838–1917), Вернера Зомбарта (1863–1946), Мартина Вебера (1864–1920) и ряда других представителей данного направления. В отличие от представителей классической политической экономии, институционалисты исторической школы убедительно доказали значимость национальной специфики в социально-экономической динамике, показали возрастающую роль человеческого фактора, морали, культуры, этики. Особое место выделим теоретическим подходам М. Вебера о многообразии форм хозяйствования, их специфики в общей структуре цивилизаций. И здесь мы подходим к весьма важному положению о том, что каждая страна с учетом исторических, природно-климатических и политических условий формирует типы экономических укладов и их эволюцию. Пользуясь силой абстракции мы вычленим семейные формы хозяйствования из общей многоукладной экономики. Надо отметить, что в советский период, когда гигантомания была партийно-государственной политикой, были задуманы семейные виды хозяйственной деятельности (промыслы, ремесло, мелкая семейная торговля и многие другие виды хозяйствования). И в этих условиях лишь в сельской крестьянской среде сохранился единственный источник пополнения семейного бюджета, да и просто физического выживания. Отметим что так называемые личные подсобные хозяйства давали 25–35% семейного бюджета крестьян-колхозников. Современный этап развития экономики России и вызовы, с кото-

рыми столкнулась значительная часть населения побуждают экономическую науку по-новому взглянуть на обозначенную проблему, а именно влияние семейного фактора на экономику страны. И здесь обнаруживается, уже в XXI веке весьма актуальны теоретические взгляды выдающегося швейцарского мыслителя Сисмонди (1773–1842) о перспективности экономической системы со значительным развитием мелких товарных хозяйств, основанных на семейных ресурсах.

История свидетельствует о доминировании в некоторых сферах даже семейных династий в политике, экономике, науке, а в странах со стабильной обстановкой – товарных семейных предприятиях различной специализации.

Мы не пропагандируем идею возвращения к патриархальным социально-экономическим укладам, но отмечаем, что семейные трудовые традиции весьма эффективны и конкурентоспособны. Такой тип хозяйствования быстро приспосабливается к изменяющимся условиям, находит устойчивую экономическую нишу. Отметим, что представители материалистической школы: К. Маркс (1818–1883); Ф. Энгельс (1820–1895); В.И. Ленин (1870–1924) отнюдь не отрицали многоукладности в национальных экономиках. Подчеркнем ряд специфических черт целесообразности развития семейного уклада современной России. Во-первых, развитие семейных предприятий возможно на совершенно новой технической и технологической основе. На рынке появились современные станки, приспособления, инструменты, обеспечивающие высокую производительность и качество товаров, работ и услуг. Во-вторых, сформировавшаяся законодательная база за последние 15–20 лет в России, дает институциональную основу развития многообразия форм деятельности семейных предприятий. В-третьих, особо это подчеркнем, внутрорегиональный, общероссийский и мировой рынок востребован рядом товаров, работ и услуг с достаточно высоким уровнем ценообразования и доходности. Возникает вопрос: какие же формы семейных хозяйств (предприятий) возможны в современной России (схема 1).

Надо сказать, что часть форм деятельности в современной России уже существуют. Многие из них представлены в Костромской области в том числе.



Схема 1. Формы семейных хозяйств (предприятий)

Наиболее успешное развитие получили семейные предприятия в сфере ювелирного промысла (ювелирного производства и торговли), сельского хозяйства, и этому факту есть разумное объяснение.

В нашей стране целью создания семейного бизнеса, впрочем, как и бизнеса в целом является извлечение прибыли, причиной которой служит нежелание «работать на дядю» и нежелания делиться с кем бы то ни было прибылью, невозможность найти достойную работу, в редких случаях – самореализация. Причем, семейным собственное дело становится неосознанно. Родственники начинают заниматься им совместно как из-за недоверия к наемным сотрудникам, так и из-за недостаточного стартового капитала, в связи с чем, не могут обеспечить заработную плату наемным рабочим. В то время, «как члены семьи более гибко относятся к организации своего рабочего времени и даже к выплате заработной платы. Они готовы в большей степени подстраивать свое личное время под нужды бизнеса, перерабатывать дополнительные часы, чем сторонние сотрудники, что делает бизнес более гибким и экономичным. Кроме того, члены семьи не будут требовать стабильных ежемесячных выплат в

ущерб дальнейшему развитию бизнеса или в период, когда компания испытывает финансовые трудности, поскольку лично заинтересованы в укреплении и росте компании. Статистика показывает, что нередкими являются случаи, когда члены семьи готовы бесплатно работать для того, чтобы поддержать бизнес семьи в особенно напряженные периоды, даже имея при этом другую специальность и постоянно оплачиваемую работу». [4; с. 19]

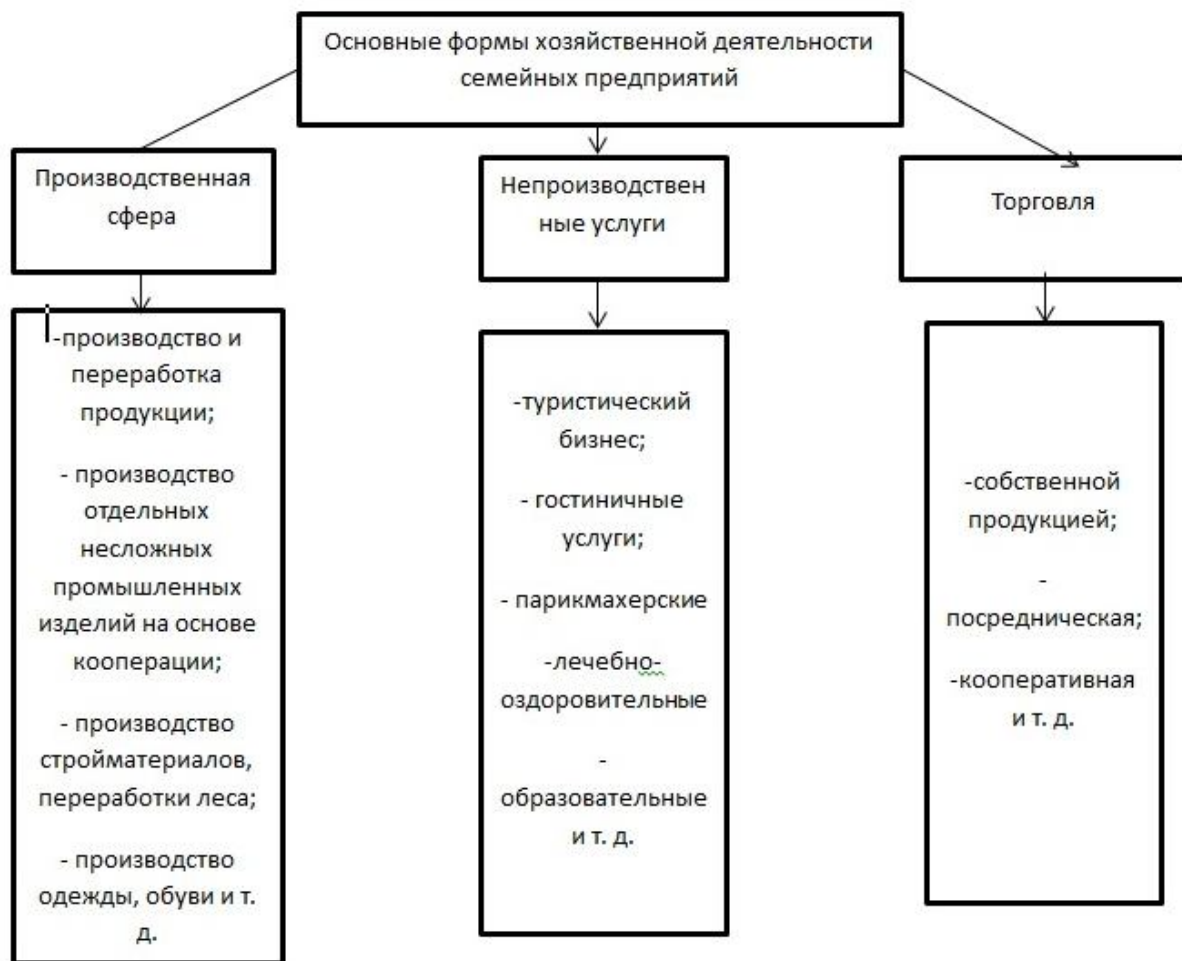
Это является значительным плюсом в организации собственного дела и многие малые предприятия «выживают» благодаря этому фактору в момент финансового застоя. Хотя здесь стоит отметить, что часто сотрудники, взятые на работу, исходя лишь из целей экономии средств, не всегда являются специалистами высокого уровня. При этом, надеясь на успех дела и получение максимальной прибыли, у них есть желание работать и совершенствоваться, из чего следует вывод, что семейный бизнес толкает к профессиональному развитию, а накопленные знания и опыт, полученные в ходе работы, не исчезают, не уходят с наемными работниками, а остаются внутри компании, что является также положительным моментом.

Следует отметить, что характер труда в семейных предприятиях более однороден и тем самым является условием качества продукции.

Библиографический список

1. Баранец, Н.И. Преимущества и недостатки в развитии малого семейного предпринимательства / Н.И. Баранец // Бизнес в законе. 2008. – № 3. – С. 129–130.

2. Вахитова, З.З. Психологические особенности семей, владеющих общим бизнесом / З.З. Вахитова, Э.Р. Калиева // Вестник Тюменского государственного университета. 2009. – № 5. – С. 142–148.

3. Дмитриенкова, Е.Н. Социально-педагогические функции семейно-трудовых хозяйств / Е.Н. Дмитриенкова // Вестник Костромского государственного университета им. Н.А. Некрасова. Серия: Педагогика. Психология. Социальная работа. Ювенология. Социокинетика. 2008. – Т. 14. – № 5. – С. 204–208.

4. Календжян, С.О., Волков Д.А. Семейное

предпринимательство: анализ российской практики / С.О. Календжян // Российский внешнеэкономический вестник. 2011. – Т. 2011. – № 9. – С. 17–29.

5. Королёв, В.А. Корпоративное управление для наследников бизнеса: перспективное становится актуальным / В.А. Королев // Инициативы XXI века. 2011. – № 1–2. – С. 25–30.

6. Назарова, Т.Ю. Российский и зарубежный опыт развития семейного предпринимательства / Т.Ю. Назарова // Вестник Тамбовского университета. Серия: Гуманитарные науки. 2008. – № 2. – С. 59–63.

7. Салиенко, Н.В. Новое поколение российских предпринимателей: семейный аспект / Н.В. Салиенко, Ю.В. Кочетков // Вестник Тамбовского университета. Серия: Гуманитарные науки. 2012. Т. 111. № 7. С. 138–142.

8. Ясин, Е.Г. Малое предпринимательство в России: прошлое, настоящее, будущее / Е.Г. Ясин, А.Ю. Чепуренко, В.В. Бувев, О.М. Шерстоперов. – М.: Новое издательство, 2004. – 268 с.

Khramina A.

FAMILY BUSINESS IN SYSTEM OF MULTISTRUCTURE NATIONAL ECONOMY

In article features of functioning of family business in system of multistructure national economy, namely their value, forms and prospects of development are considered

Keywords: *family business, multistructuralism of economy, economic order, classification*

СТАТИСТИЧЕСКИЙ АНАЛИЗ ИННОВАЦИОННОГО ПОТЕНЦИАЛА РЕГИОНА НА ПРИМЕРЕ КОСТРОМСКОЙ И КИРОВСКОЙ ОБЛАСТЕЙ

Величина инновационного потенциала является параметром, позволяющим региону оценить возможности его инновационной деятельности и определить стратегию инновационного развития. Прагматической целью мобилизации инновационного потенциала региона является увеличение благосостояния конкретной территории. Особенно это важно для регионов, не отличающихся хорошими экономическими показателями. Для анализа были взяты Костромская и Кировская области, во многом, похожие климатическим и ресурсным потенциалом.

Ключевые слова: инновационный потенциал, статистический анализ, Костромская область, валовой региональный продукт, элементы инновационного потенциала.

Величина инновационного потенциала является параметром, позволяющим региону оценить возможности его инновационной деятельности и определить стратегию инновационного развития. От состояния инновационного потенциала зависят управленческие решения по выбору и реализации инновационной стратегии, вследствие чего необходима его комплексная оценка.

Термин «инновационный потенциал» получил распространение с начала 1980-х годов, уточнялся в ходе теоретических, эмпирических и методологических исследований и не потерял своей актуальности на современном этапе. В отечественной экономической науке сложилось несколько подходов к раскрытию содержания данной категории. Существующие трактовки разделяются на шесть различных подходов.

Первый подход интерпретирует инновационный потенциал как совокупность научного, научно-технического, интеллектуального и творческого потенциалов.

Второй подход (ресурсный) рассматривает инновационный потенциал как упорядоченную совокупность ресурсов, обеспечивающих осуществление инновационной деятельности.

Третий подход основан на разделении ресурсов инновационного потенциала на реализованные и скрытые ресурсные возможности, которые могут быть приведены в действие для достижения конечных целей экономических субъектов. Данный подход уточняет ресурсный подход и пытается разделить имеющие ресурсные возможности инновационного развития экономической системы.

В рамках *четвертого подхода* инновационный потенциал рассматривается как мера способности и готовности экономического субъекта осуществлять инновационную деятельность.

Пятый подход называется результативным. В

нем инновационный потенциал раскрывается через анализ «выхода» инновационной деятельности и является отражением конечного результата реализации имеющихся возможностей. В то же время в нем не учитывается наличие и сбалансированность структуры компонентов инновационного потенциала и достаточность уровня развития потенциала для формирования инновационной активности экономики.

Шестой подход является комбинацией ресурсного и результативного подходов, представляет собой совокупность инновационных ресурсов, предоставляемых в виде продукта инновационной деятельности, производственной сферы [4].

Бухвостов Ю.В., Волков А.А. предлагают рассматривать инновационный потенциал как совокупность следующих элементов:

- институты, генерирующие новшества (научно-исследовательские организации региона, занятые фундаментальными исследованиями и прикладными разработками);

- институты, использующие новшества в своей производственной деятельности (предприятия и организации реального сектора экономики региона, активно применяющие новшества в своей деятельности);

- институты, выполняющие роль посредников между разработчиками новшеств (экономико-правовые отношения и организации, способствующие передаче новшеств от научно-исследовательских организаций в реальный сектор экономики региона) [1].

По нашему мнению, инновационный потенциал региона следует рассматривать не только как совокупность инновационных ресурсов, необходимых для осуществления инновационной деятельности, но и как возможность и способность региона создавать и использовать результаты инновационной де-

тельности. Инновационный потенциал следует рассматривать как совокупность различных потенциалов: материального, трудового, финансового, организационно-управленческого и интеллектуального. Результатом использования инновационного потенциала будут различные новшества – новые технологии, новые виды товаров и услуг.

Таким образом, инновационный потенциал региона – это возможность и способность региона формировать и использовать инновационные ресурсы, необходимые для инновационного развития, что позволяет создавать, распространять и использовать различного вида новшества.

В мировой практике существуют различные показатели, оценивающие уровень развития инновационной деятельности: оценка человеческого капитала; показатели, измеряющие знания, научно-технический прогресс; отдельные показатели фондового рынка, ВРП и т.д. Оценка инновационного потенциала предполагает наличие статистической базы. Показатель инновационного потенциала предопределяет дальнейшее развитие региона, характеризует степень готовности региона к созданию, освоению и распространению разного типа нововведений, к реализации результатов инновационной деятельности.

Прагматической целью мобилизации инновационного потенциала региона является увеличение благосостояния конкретной территории, поэтому в качестве результативного фактора использования инновационного потенциала нами был определен такой макроэкономический показатель как валовой региональный продукт (ВРП) и его динамика. Проведем статистическое исследование инновационного потенциала Костромской области. Для формаль-

ного экономико-статистического анализа воздействия отдельных факторов инновационного потенциала на ВРП (y) нами были отобраны следующие параметры, имеющие числовую оценку и учитываемые статистическими органами региона:

1. Число организаций, выполняющих научные исследования и разработки (x_1);
2. Численность персонала, занятого научными исследованиями и разработками (x_2);
3. Затраты на научные исследования и проектные разработки (x_3);
4. Число выданных патентов (x_4);
5. Затраты на технологические инновации (x_5);
6. Число используемых в производстве инновационных технологий (x_6).

Первые три фактора были включены в модель в силу того, что они позволяют эмпирически пронаблюдать динамику ВРП Костромской области в зависимости от готовности региона к осуществлению инновационной деятельности. Два последних фактора демонстрируют готовность предприятий и организаций области использовать в своей деятельности инновационные разработки, что является основной причиной их анализа в процессе построения многофакторной регрессионной модели. Четвертый фактор был добавлен в регрессионную модель в качестве дополняющего инфраструктурного параметра, связывающего научный и реально-производственный сектора экономики Костромской области.

Используя реальные статистические значения всех вышеуказанных элементов инновационного потенциала Костромской области и динамику его ВРП за период с 2005 по 2013 гг. [по данным 5, 6], и обработав их в Microsoft Excel 2010, мы получили данные, приведенные в таблице 1.

Таблица 1

Коэффициенты множественной регрессии, описывающие процесс формирования ВРП Костромской области под воздействием отдельных элементов инновационного потенциала региона

| | Коэффициенты | Стандартная ошибка | t-статистика | P-Значение |
|---------------------------------|--------------|--------------------|--------------|------------|
| У-пересечение | 184809,14 | 49967,53 | 3,69 | 0,066 |
| Переменная X 1 | -4609,58 | 3918,19 | -1,18 | 0,360 |
| Переменная X 2 | -512,12 | 400,67 | -1,28 | 0,329 |
| Переменная X 3 | 0,91 | 0,30 | 3,00 | 0,095 |
| Переменная X 4 | -536,89 | 440,99 | -1,22 | 0,348 |
| Переменная X 5 | -0,03 | 0,043 | -0,79 | 0,509 |
| Переменная X 6 | 2,61 | 32,99 | 0,08 | 0,944 |
| <i>Регрессионная статистика</i> | | | | |
| Множественный R | 0,993 | | | |
| R-квадрат | 0,986 | | | |
| Нормированный R-квадрат | 0,943 | | | |
| Стандартная ошибка | 8071,59 | | | |
| Наблюдения | 9 | | | |

Источник: составлено авторами.

Таблица 2

Матрица парных коэффициентов корреляции R

| - | y | x ₁ | x ₂ | x ₃ | x ₄ | x ₅ | x ₆ |
|----------------|---------|----------------|----------------|----------------|----------------|----------------|----------------|
| y | 1 | -0.588 | -0.749 | 0.95 | -0.0678 | -0.21 | 0.704 |
| x ₁ | -0.588 | 1 | 0.528 | -0.522 | -0.337 | -0.0516 | -0.498 |
| x ₂ | -0.749 | 0.528 | 1 | -0.592 | -0.0258 | 0.187 | -0.598 |
| x ₃ | 0.95 | -0.522 | -0.592 | 1 | 0.0191 | -0.101 | 0.781 |
| x ₄ | -0.0678 | -0.337 | -0.0258 | 0.0191 | 1 | -0.171 | 0.204 |
| x ₅ | -0.21 | -0.0516 | 0.187 | -0.101 | -0.171 | 1 | 0.317 |
| x ₆ | 0.704 | -0.498 | -0.598 | 0.781 | 0.204 | 0.317 | 1 |

Источник: составлено авторами.

Матрица парных коэффициентов корреляции R представлена в таблице 2:

Для отбора наиболее значимых факторов x_i учитываются следующие условия:

- связь между результативным признаком и факторным должна быть выше межфакторной связи;
- связь между факторами должна быть не более 0.7. Если в матрице есть межфакторный коэффициент корреляции $r_{x_i x_j} > 0.7$, то в данной модели множественной регрессии существует мультиколлинеарность;
- при высокой межфакторной связи признака отбираются факторы с меньшим коэффициентом корреляции между ними.

В нашем случае имеют $r_{x_3 x_6} > 0.7$, что говорит о мультиколлинеарности факторов и о необходимости исключения одного из них из дальнейшего анализа.

Анализ первой строки этой матрицы позволяет произвести отбор факторных признаков, которые могут быть включены в модель множественной корреляционной зависимости. Факторные признаки, у которых $|r_{yx_i}| < 0.5$ исключают из модели. Можно дать следующую качественную интерпретацию возможных значений коэффициента корреляции (по шкале Чеддока): если $|r| > 0.3$ – связь практически отсутствует; $0.3 \leq |r| \leq 0.7$ – связь средняя; $0.7 \leq |r| \leq 0.9$ – связь сильная; $|r| > 0.9$ – связь весьма сильная.

Проверим значимость полученных парных коэффициентов корреляции с помощью t-критерия Стьюдента. Рассчитаем наблюдаемые значения t-статистики для r_{yx_i} по формуле

$$t_{набл} = r_{yx_i} \frac{\sqrt{n - m - 1}}{\sqrt{1 - r_{yx_i}^2}}$$

По таблице Стьюдента находим

$$t_{крит} (n - m - 1; \alpha / 2) = (7; 0.025) = 2,365.$$

Коэффициенты, для которых значения t-статистики по модулю больше найденного критического значения, считаются значимыми. Результаты представим в таблице 3.

Таким образом, связь между факторами $(y$ и $x_2)$, $(y$ и $x_3)$, $(y$ и $x_6)$, является существенной.

Наибольшее влияние на результативный признак оказывает фактор x_3 ($r = 0.95$), значит, при построении модели он войдет в регрессионное уравнение первым.

Для более ясного представления о ситуации с инновационным потенциалом в Костромской области проведем такой же анализ для Кировской области [по данным 2, 3].

Матрица парных коэффициентов корреляции R в нашем случае имеет вид (Таблица 5):

В нашем случае $r_{x_2 x_3}$, $r_{x_2 x_5}$, $r_{x_2 x_6}$, $r_{x_3 x_5}$, $r_{x_3 x_6}$, $r_{x_5 x_6}$ имеют $|r| > 0.7$, что говорит о мультиколлинеарности факторов и о необходимости исключения одного из них из дальнейшего анализа. Проверим значимость полученных парных коэффициентов корреляции с помощью t-критерия Стьюдента. Результаты представим в таблице 6.

Таким образом, связь между $(y$ и $x_2)$, $(y$ и $x_3)$, $(y$ и $x_5)$, $(y$ и $x_6)$ является существенной. Наибольшее влияние на результативный признак оказывает фактор x_6 ($r = 0.96$), значит, при построении модели он войдет в регрессионное уравнение первым.

Проведенное исследование позволяет сделать следующие *выводы*:

1. Наиболее существенным фактором для роста ВРП при анализе инновационного потенциала являются: для Костромской области – фактор x_3 – затраты на научные исследования и разработки, для Кировской – фактор x_6 – число используемых в производстве инновационных технологий.

2. Отрицательное значение предиката перед x_1 свидетельствует о том, что увеличение числа организаций, выполняющих научные исследования и разработки будет способствовать снижению ВРП Костромской области. Отрицательное значение предиката перед фактором x_2 говорит о том, что увеличение численности персонала, занятого научными исследованиями и разработками также говорит о снижении ВРП как Костромской, так и Кировской

Значимость коэффициента корреляции

| Коэффициент корреляции | $t_{набл}$ | | Значимость коэффициента корреляции |
|------------------------|---|-----------------------|------------------------------------|
| r_{yx_1} | $t_{набл} = 0,59 \frac{\sqrt{9-1-1}}{\sqrt{1-0,59^2}} = 1,93$ | $t_{набл} < t_{крит}$ | статистически незначим |
| r_{yx_2} | $t_{набл} = 0,75 \frac{\sqrt{9-1-1}}{\sqrt{1-0,75^2}} = 2,99$ | $t_{набл} > t_{крит}$ | Статистически значим |
| r_{yx_3} | $t_{набл} = 0,95 \frac{\sqrt{9-1-1}}{\sqrt{1-0,95^2}} = 8,07$ | $t_{набл} > t_{крит}$ | Статистически значим |
| r_{yx_4} | $t_{набл} = 0,0678 \frac{\sqrt{9-1-1}}{\sqrt{1-0,0678^2}} = 0,18$ | $t_{набл} < t_{крит}$ | статистически незначим |
| r_{yx_5} | $t_{набл} = 0,21 \frac{\sqrt{9-1-1}}{\sqrt{1-0,21^2}} = 0,57$ | $t_{набл} < t_{крит}$ | статистически незначим |
| r_{yx_6} | $t_{набл} = 0,7 \frac{\sqrt{9-1-1}}{\sqrt{1-0,7^2}} = 2,63$ | $t_{набл} > t_{крит}$ | Статистически значим |

Источник: составлено авторами.

Таблица 4

Коэффициенты множественной регрессии, описывающие процесс формирования ВРП Кировской области под воздействием отдельных элементов инновационного потенциала региона

| | Коэффициенты | Стандартная ошибка | t-статистика | P-Значение |
|---------------------------------|--------------|--------------------|--------------|------------|
| У-пересечение | 163871,36 | 170978,56 | 0,96 | 0,439 |
| Переменная X 1 | 3705,53 | 4878,43 | 0,76 | 0,527 |
| Переменная X 2 | -111,29 | 88,10 | -1,26 | 0,334 |
| Переменная X 3 | 78,40 | 49,71 | 1,58 | 0,255 |
| Переменная X 4 | 156,22 | 237,24 | 0,66 | 0,578 |
| Переменная X 5 | 9,81 | 6,69 | 1,47 | 0,280 |
| Переменная X 6 | 18,96 | 79,34 | 0,24 | 0,833 |
| <i>Регрессионная статистика</i> | | | | |
| Множественный R | 0,994 | | | |
| R-квадрат | 0,988 | | | |
| Нормированный R-квадрат | 0,953 | | | |
| Стандартная ошибка | 10866,23 | | | |
| Наблюдения | 9 | | | |

Источник: составлено авторами.

Таблица 5

Матрица парных коэффициентов корреляции R:

| - | Y | x ₁ | x ₂ | x ₃ | x ₄ | x ₅ | x ₆ |
|----------------|--------|----------------|----------------|----------------|----------------|----------------|----------------|
| y | 1 | 0.373 | -0.792 | 0.955 | 0.591 | 0.956 | 0.959 |
| x ₁ | 0.373 | 1 | 0.128 | 0.287 | -0.0111 | 0.346 | 0.432 |
| x ₂ | -0.792 | 0.128 | 1 | -0.737 | -0.602 | -0.818 | -0.792 |
| x ₃ | 0.955 | 0.287 | -0.737 | 1 | 0.519 | 0.951 | 0.909 |
| x ₄ | 0.591 | -0.0111 | -0.602 | 0.519 | 1 | 0.465 | 0.504 |
| x ₅ | 0.956 | 0.346 | -0.818 | 0.951 | 0.465 | 1 | 0.963 |
| x ₆ | 0.959 | 0.432 | -0.792 | 0.909 | 0.504 | 0.963 | 1 |

Источник: составлено авторами.

Таблица 6

Значимость коэффициента корреляции

| Коэффициент корреляции | $t_{набл}$ | | Значимость коэффициента корреляции |
|------------------------|---|-----------------------|------------------------------------|
| r_{yx_1} | $t_{набл} = 0,37 \frac{\sqrt{9-1-1}}{\sqrt{1-0,37^2}} = 1,06$ | $t_{набл} < t_{крит}$ | статистически незначим |
| r_{yx_2} | $t_{набл} = 0,79 \frac{\sqrt{9-1-1}}{\sqrt{1-0,79^2}} = 3,43$ | $t_{набл} > t_{крит}$ | Статистически значим |
| r_{yx_3} | $t_{набл} = 0,96 \frac{\sqrt{9-1-1}}{\sqrt{1-0,96^2}} = 8,57$ | $t_{набл} > t_{крит}$ | Статистически значим |
| r_{yx_4} | $t_{набл} = 0,59 \frac{\sqrt{9-1-1}}{\sqrt{1-0,59^2}} = 1,94$ | $t_{набл} < t_{крит}$ | статистически незначим |
| r_{yx_5} | $t_{набл} = 0,95 \frac{\sqrt{9-1-1}}{\sqrt{1-0,95^2}} = 8,6$ | $t_{набл} > t_{крит}$ | статистически значим |
| r_{yx_6} | $t_{набл} = 0,96 \frac{\sqrt{9-1-1}}{\sqrt{1-0,96^2}} = 8,99$ | $t_{набл} > t_{крит}$ | Статистически значим |

Источник: составлено авторами.

областей. Это говорит о том, что в настоящий момент времени научные и опытно-конструкторские организации работают недостаточно эффективно. При разработке программ инновационного развития необходимо иметь в виду, что сокращение численности персонала и количества организаций, производящих новшества, даст краткосрочный экономический результат и принесет ущерб области в будущем.

3. Число выданных патентов не имеет существенной связи с результативным признаком, так как не все запатентованные технологии и изобретения используются в практической деятельности предприятий и организаций исследуемых регионов.

4. Для повышения величины инновационного потенциала Костромской и Кировской областей необходимо развивать как институты, использующие новшества в производстве, так и посреднические институты.

Библиографический список

1. Бухвостов, Ю.В. Экономико-статистический

анализ инновационного потенциала Орловской области [Текст] / Ю.В. Бухвостов, А.А. Волков // Вестник ОрелГАУ. – 2012. – №5. – С. 109–111.

2. Кировская область в 2010 году: стат. ежегодник в 3 ч. Ч. 2: Экономика. – Киров: Территориальный орган Федеральной службы государственной статистики по Кировской области, 2011. – 256 с.

3. Кировская область в 2013 году: стат. ежегодник в 3 ч. Ч. 2: Экономика. – Киров: Территориальный орган Федеральной службы государственной статистики по Кировской области, 2014. – 244 с.

4. Корнилов, Д.А. Оценка инновационного потенциала региона [Текст] / Д.А. Корнилов, О.Г. Беляев / Труды Нижегородского государственного технического университета им. Р.Е. Алексеева. – Нижний Новгород. – 2012. – С. 254–261.

5. Костромская область. Статистический ежегодник. В двух частях. Часть 2.: Стат. сб. / Костромастат. – К., 2014. – 293 с.

6. Костромская область. Статистический ежегодник: Стат. сб. / Костромастат. – К., 2011. – 458 с.

Glukhova S., Tchernov A.

STATISTICAL ANALYSIS OF INNOVATION POTENTIAL OF THE REGION ON THE EXAMPLE OF KOSTROMA AND KIROV REGIONS

The value of the innovation capacity is a parameter allowing the region to assess the capabilities of their innovative activity and to define the strategy of innovative development. Pragmatically the mobilization of innovative potential of the region is to increase the wealth of a particular area. This is especially important for regions not characterized by strong economic fundamentals. For analysis were taken Kostroma and Kirov region, in many respects, similar climatic and resource potential.

Keywords: *innovation potential, statistical analysis, Kostroma region, gross regional product, the elements of innovative capacity.*

УДК 159.942

Пилишина А.В., Иванов Е.А.

СОЦИАЛЬНО-ПСИХОЛОГИЧЕСКИЕ АСПЕКТЫ ЗАВИСТИ В ЗАРУБЕЖНОЙ ПСИХОЛОГИЧЕСКОЙ ЛИТЕРАТУРЕ: К ПОСТАНОВКЕ ПРОБЛЕМЫ ИССЛЕДОВАНИЯ

В статье анализируются современные зарубежные концепции зависти, которые раскрывают особенности зависти и специфику ее проявления в контексте межличностных отношений, приводятся теоретические модели зависти, представленные в зарубежной социальной психологии.

Зависть выступает одной из наиболее острых и актуальных социальных проблем современного общества, сопровождается негативными последствиями, которые оказывают разрушительное влияние, как на личность, так и на общество в целом. В учреждениях казарменного типа возможна внутренняя детерминация феномена зависти, обусловленная такими факторами, как: учебными (переходом от учебно-академической к учебно-профессиональной деятельности); социальными (спецификой внутригрупповых отношений внутри учебного коллектива); личностными (индивидуально-психологическими особенностями личности курсанта).

Отмечается, что проблема зависти носит междисциплинарный характер. В этой связи исследовательский интерес и его содержательная специфика в социальных и гуманитарных науках обусловлен, прежде всего, теоретическими трудностями рассмотрения данного феномена.

В выводах авторов отмечено, что:

Зависть, как один из фундаментальных феноменов человеческой жизни, имеет нравственное, социальное и психо-

логическое измерение. В исследованиях зарубежные авторы в основном рассматривают личностные и возрастные особенности завистливых людей. Представлен ряд атрибутивных моделей завистливости.

Отечественные ученые уделяют больше внимания выделению составляющих зависти. При этом большинством исследователей зависть анализируется с позиций психологии отношений. Отсутствует интегративное объяснение данного феномена.

Вопрос о ее конструктивности является дискуссионным. Отмечают, что благонамеренная (позитивная) зависть может укреплять мотив достижений, саморазвития, выступать внутренней силой, дающей человеку возможность противостоять внешним силам.

Как сложный, многомерный феномен, зависть имеет свои составляющие и проявления во всех сферах психики: в сфере чувств и эмоций. По мнению авторов, ее целесообразно рассматривать как значимый регулятор системы отношений, складывающихся на протяжении всего периода существования учебной (студенческой или курсантской) группы.

Ключевые слова: зависть, чувства, социальное сравнение, превосходство, межличностные отношения.

В последние десятилетия в российском обществе происходят кардинальные изменения в ценностных ориентациях, преобразования затрагивают систему социальных отношений, ухудшают социальное самочувствие разных слоев населения, приводят к нестабильности и разобщенности, с особой остротой встает вопрос повышения жизнестойкости курсантов военного института к стрессогенным факторам. Служебная и учебная деятельность курсанта военного вуза по своей специфике сложна, зачастую связана с опасными ситуациями, конфликтами и неопределенностью, переживанием негативных эмоций, которые снижают психологическую устойчивость к сложным физическим и умственным нагрузкам.

Система закрытого учреждения казарменного типа обуславливает развитие социального неравенства, конкуренции, иерархического группирования в курсантской среде, что в свою очередь является благоприятной почвой для развития зависти.

Зависть выступает одной из наиболее острых и актуальных социальных проблем современного общества, сопровождается негативными последствиями, которые оказывают разрушительное влияние, как на личность, так и на общество в целом. В условиях учреждения казарменного типа возможна внутренняя детерминация феномена зависти, обусловленная следующими факторами: во-первых, учебными факторами (переходом от учебно-академической к учебно-профессиональной деятельности); во-вторых, социальными факторами (спецификой внутригрупповых отношений внутри учебного коллектива); в-третьих, личностными факторами (индивидуально-психологическими особенностями личности курсанта)

Зависть относится к социальным чувствам, которые согласно А.Адлеру [1], выступают естественной формой жизни человека, проявляются и генерализуются в обществе. В связи с этим, изучение зависти важно рассматривать с социально-психологической позиции как важную детерминанту развития личности в системе межличностных отношений.

Обозначим, что зависть носит междисциплинарный характер, исследовательский интерес обуслов-

лен прежде всего теоретическими трудностями рассмотрения данного феномена.

В работах философов чувство зависти рассматривается как основополагающая форма человеческого бытия и познания, как глобальное общечеловеческое явление. Мыслители в своих сочинениях понимали зависть как атрибуцию личности, и интерпретировали ее исходя из этих позиций.

Рассмотрение зависти как основополагающей формы человеческого бытия и познания было заложено античными философами, которые рассматривали зависть как душевное расстройство, важнейший людской порок, печаль и огорчение, возникающее при виде благоденствия и наслаждения благами людей.

Выдающийся древнегреческий философ Аристотель в «Риторике» [3] определял зависть как боль, вызванную счастьем других и отмечал, что «...люди завидуют тем, кто к ним близок по времени, по месту, по возрасту и по славе...»

Представление о зависти формировались и в раннем христианстве. Многочисленные примеры из истории Ветхого и Нового Завета [4] дают нам понять, что на протяжении веков это человеческое чувство наполняло сердца и души людей. Десятая заповедь Библейского закона гласит: «Не желай дома ближнего твоего; не желай жены ближнего твоего, ни раба его, ни рабыни его, ни вола его, ни осла его, ничего, что у ближнего твоего» (Исход 20:17). Христианская культура накладывает на зависть табу и рассматривает это чувство как смертный грех, который полностью разрушает связь человека с Богом, оказывая тем самым разрушительное воздействие и приводя к «гибели души».

Как справедливо заметил Иоанн Златоуст [4]: «Зависть есть корень убийства». Григорий Богослов [4] отмечал, что зависть нужно искоренять из своей души и бороться с ней при помощи веры в Божью силу: «Просите Бога в ваших молитвах, чтоб Он наполнил ваше сердце любовью к людям и избавил вас от зависти. Не завидуйте чужим достижениям, а лучше радуйтесь и благодарите Бога за тех, кому сопутствует успех и благополучие» Мыслители Средневековья предостерегали нас, говоря о том,

что зависть – это страшная сила, которая подобно кислоте разъедает все человеческие взаимоотношения: «зависть затворяет небо, ослепляет разум, помрачает душу, печаливает Бога и веселит бесов» [4]. В работах философов раскрыты некоторые важные аспекты нравственно-религиозного понимания зависти, которые находят частное проявление в системе межличностных отношений.

Детальное рассмотрение зависти как особой «универсальной психологической черты», в современной социальной психологии началось лишь на рубеже XX–XXI вв. Ученые-психологи отмечают, что зависть имеет нравственное и социально-психологическое измерение, трактуется и понимается неоднозначно, выступает одним из фундаментальных феноменов человеческой жизни. В середине прошлого века начали складываться два основных направления исследования психологического феномена зависти: во-первых, рассмотрение внутренних детерминант зависти (индивидуально-психологических свойств и особенностей личности); во-вторых, исследование социальных факторов, способствующих формированию зависти как сложного эмоционально – мотивационного комплекса.

З. Фрейд [8] в своей психоаналитической теории рассматривает зависть как выражение и проявление первичного «интрапсихического инстинкта смерти и самого раннего проявления агрессии в сфере объектных отношений, в продолжающемся Эдиповом конфликте как зафиксированном противоречии в детско-родительских отношениях». В работе «Будущность одной иллюзии» [8] автор отмечает что «глухая зависть» неосознаваема и разрушительна, вызывает сильную внутреннюю склонность к «насильственным деяниям» между отдельными индивидами и семьями. В понимании З.Фрейда зависть особенно сильно переживается в пубертатном периоде и сопровождается агрессивными действиями и негативными мыслями в адрес объекта зависти [9].

Социально-психологического аспекта зависти касались в работах А.Адлера и К. Юнг. По мнению А.Адлера [1], зависть неразрывно связана со стремлением личности к превосходству. В основе зависти лежит переживание и ощущение чувства неполноценности, слабости, бессилия и безволия. Он отмечает, что в основе зависти лежат деструктивные механизмы, такие как желание уничтожить, сломать и разрушить мира, который привычен для объекта зависти, нанести непоправимый вред своему «обидчику». Адлер большое внимание в своей концепции «индивидуальной психологии» уделяет чувству соперничества и зависти между сиблингами. По его наблюдениям, старшие дети испытывают ревностно-завистливые чувства по отношению к младшим в семье, это связано с тем, что, по их мнению, родители относятся к этим детям с большей заботой и

вниманием [2]. Младшие дети завидуют взрослости «статусности», и независимости старших братьев и сестер. Таким образом, устранению завистливой враждебности способствует признание заслуг ребенка, его уникальности и неповторимости, повышение его социального статуса в глазах окружающих. Последователи Адлера выделяют помимо «сиблинговой зависти» «возрастную зависть», которую испытывают родители по отношению к детям. В частности, родители испытывают чувство зависти в отношении активности, независимости, «мобильности», амбициозности и сексуальной раскрепощенности своих детей, тогда как дети завидуют финансовой независимости и общественному статусу родителей.

С точки зрения Юнга [14], зависть направляется «отрицательными, негативными ценностями», которые инициируют агрессию, волю к власти. Их он называет «столь же великими, древними и изначальными демонами, как и Эрос». Зависть рассматривается Юнгом как мощная разрушительная и динамичная сила, имеющая захватнический и агрессивный характер.

Э. Фромм [12] связывает зависть с таким понятием, как «направленность личности». По его убеждению, зависть одна из фундаментальных направленностей личности, обладающая разрушительной, эксплуатирующей и захватнической силой. Э. Фромм обозначает зависть как специфический вид фрустрации. Она обостряется, когда субъект зависти не получает желаемого в должной мере. Фромм вводит понятие «насилие из мести», которое обнаруживается, по его мнению, у калек, слабых и безвольных людей. Утверждается, что разрушение веры в свои силы и способности приводит к реакции talionis «око за око». Чем в меньшей степени индивид способен рационально объяснять различия между ним и значимым другим, тем, вероятно, в большей степени снижается эмоциональная стабильность, самоконтроль и уравновешенность. Потребность в постоянном сравнении с окружающими перерастает в навязчивую идею постоянного контроля за объектом зависти, что в свою очередь оказывает разрушительное воздействие на психику, подрывая при этом активность субъекта [11]. Довольно много внимания уделяется рассмотрению социально-психологических характеристик зависти в концепции К. Хорни [11]. Согласно ее подходу, чувство зависти играет немаловажную роль в образовании неврозов, в которых базальная враждебность совместно с базальной тревогой составляют основной конфликт невротической личности. Поэтому зависть и презрение, по ее мнению, составляют основу «базальной» враждебности по отношению к социуму. К. Хорни в своей социокультурной концепции личности очень четко разграничивает тенденции к зависти невротика и здорового человека, и обращает

внимание на то, что здоровый человек «сам хотел бы иметь», а невротик «сожалеет о том, что другие имеют». Таким образом, невротик – это человек, постоянно сравнивающий себя с другими и раздраемый глубокими внутриличностными и противоречивыми конфликтами. Он испытывает сильную потребность быть уникальным, неповторимым, исключительным и превосходным.

Согласно подходу К. Хорни, чувство зависти развивается от слабости и «безнадежности» завидующего, и компенсируется стремлением к власти, престижу и обладанию. Зависть проявляется «в желании присвоить, а если это невозможно, то уничтожить и разрушить». Серьезной причиной возникновения чувства зависти является именно фрустрация потребности в самореализации, оказывающей сильное благотворное влияние на личность и придающее большой смысл жизни человека.

В транзактной теории личности Э.Берна дефиниция «зависть» упоминается в работе «Люди, которые играют в игры и игры, в которые играют люди» где автор отмечает негативный характер зависти, который может быть наглядно рассмотрен в игре, как комплексе скрытых трансакций, которые повторяются в течении жизни и имеют четкое психологическое выражение. Зависть отчетливо проявляется в позиции-предикате, которые наиболее опасны для общества. Так, родительская установка «богатый (+) – бедный (-)» порождает соперничество и «революционность» как составляющие завистливого противопоставления.

М. Кляйн утверждает, что фрустрации, неудовлетворения, лишения в раннем периоде кормления грудью, актуализируют собственные деструктивные импульсы ребенка. Таким образом, застревание на незрелой стадии психоэмоционального развития запускает механизм функционирования зависти, как глубоко скрытого негативного отношения к значимому Другому.

П. Куттер [5] в своей работе «Любовь, ненависть, зависть, ревность. Психоанализ страстей» отмечает, что зависть произрастает из комплекса неполноценности, сопровождается самоистязательными и саморазрушительными фантазиями». Зависть подтачивает и разрушает человека изнутри, имеет хроническое течение и проявляется в виде соматических расстройств: человек бледнеет от зависти, поскольку сжимаются кровеносные сосуды и повышается артериальное давление, или желтеет от зависти, поскольку кровь насыщается желчью. В работе П. Куттера отмечается социально-психологический аспект зависти, автор отмечает, что зависть может принимать форму агрессивной направленности на социум.

Проанализировав ряд психоаналитических концепций, можно прийти к выводу, что ученые, несмотря на разные трактовки и подходы, обозначают

зависть как мучительное, динамичное чувство, выражающее фрустрацию, подталкивающее индивида к разнообразным действиям, требующим быстрой разрядки и снижения напряжения. Зависть, таким образом, является замаскированным агрессивным побуждением, которое, подвергаясь вытеснению, замедляет созревание Сверх-Я, препятствует развитию его высших моральных качеств, оставляя индивида на более ранних, гедонических, эгоцентрических ступенях развития и вызывая удовольствие от деструктивного поведения. Следствием зависти, согласно психоаналитическим взглядам, является опустошение внутреннего мира личности, разрушение отношений с другими, затруднение интеграции личности, ее социализации. Она провоцирует патологию Сверх-Я, выражающуюся в искажении ценностно-мотивационной сферы.

Таким образом, зависть, как деструктивное, разрушительное явление: 1) препятствует установлению во внутреннем мире индивида «хорошего» объекта, как основы личности, её ядра;

2) препятствует созреванию Сверх-Я, замедляя, и даже приостанавливая формирование высших нравственных ценностей;

3) способствует формированию патологического Сверх-Я;

4) фиксирует примитивный защитный механизм – расщепление, приводя таким образом, либо к чрезмерному расколу между Я и интроецированным Другим, либо к чрезмерной слитности Я и Другого, что ведет к становлению малодифференцированной личности. Психоаналитики продвинули нас к пониманию зависти как «неслучайной категории», которая может быть диагностирована уже в раннем возрасте.

Теоретическое рассмотрение феномена зависти встречается в рамках когнитивной и экзистенциальной психологии, анализируется в рамках гуманитарного направления и психологии индивидуальности.

В теории структурного баланса Ф.Хайдера (Heider F, 1958) [29] зависть вызывается несбалансированной ситуацией, которая, подобно когнитивному диссонансу, приводит к дискомфорту, напряжению, стремлению привести ситуацию к сбалансированному виду. Зависть возникает у «Р», когда у «О» есть ранее установленные отношения с «Х» и «Р» пытается вытеснить «О» из этих отношений или оклеветать «О» и «Х», или разрушить отношения между «О» и «Х». Таким образом, зависть носит универсальный и деструктивный характер.

В рамках экзистенциальной психологии подчеркивается уникальность личностного переживания негативных чувств. Так, В. Франкл в работе «Психотерапия на практике» [6] психологически анализирует черную зависть и отмечает, что она «губительно влияет на душу человека», остро переживается

истеричными, застенчивыми и чувствительными людьми. Автор заключает, что осознанное понимание жизни освобождает от негативных и мучительных переживаний зависти, такая личность свободна от разрушительного субъективизма: «...зачем завидовать молодым – тем возможностям, которые еще есть у молодых, их будущему? ... вместо этого у меня есть реальности – в моем прошлом; не только реальности содеянного, но и реальность пережитой любви и еще реальность выстраданного. И последним я особенно горжусь – пусть даже в этом мне меньше всего завидуют...». В. Франкл считает, что невротики склонны скрывать свою «грубую зависть» и выдавать ее за «зависть обоснованную»

В работе «Сказать жизни "Да!". Психолог в концлагере» автор осмысливает роль зависти в жизни человека и замечает важный момент в природе ее возникновения, а именно, озлобленность и зависти возникают в результате демонстративного поведения «избранных», которые привлекают внимание к своей персоне.

Проблема зависти не является ведущей в работах В. Франкла [6], однако носит глубокий теоретический характер. Впервые рассматриваются вопросы к пониманию зависти как скрытой формы поведения, которая связана с низким уровнем субъектности личности.

В диспозиционной теории личности Г. Олпорт отмечает что стремление к равенству «скрывает зависть», разрушает организованное целое. А. Маслоу в рамках гуманистической теории обозначает зависть как нездоровое стремление к саморазрушению мешающее самоактуализации и удовлетворению ведущих потребностей.

В работах персонологов категория «зависть» рассматривается как проблема, имеющая социальное и этическое значение, приводящая к формированию нездоровых тенденций в межличностном общении.

Анализ современных социально-психологических трудов по данной проблематике показал, что до сих пор в научной литературе существуют противоречивые взгляды на природу зависти и место этого феномена в межличностных отношениях. Р. Смит отмечает, что кратковременная интенсивная вспышка зависти может вскрыть глубинные комплексы и стать навязчивым, поглощающим энергию чувством. По мнению В. Пэррота, враждебный компонент зависти включает в себя: чувство неполноценности, болезненную тоску, субъективную несправедливость. Зависть представляет собой недовольство и желание владеть другими. В рамках интеракционистского подхода зависть рассматривается как следствие объективного конфликта интересов, несовместимости целей отдельных личностей и социальных групп (Д. Кэмпбелл, М. Шериф). Новый взгляд на проблему зависти предложили К. Тай,

Д. Макалистер, интерпретирующие зависть как болезненное переживание, вызванное чужим успехом, имеющее «доброкачественные» и «злокачественные» проявления. М. Фостер, И. Тительбаум, Т. Валькот подчеркивают общекультурный характер зависти, актуализируемый социальным сравнением. Зависть важно рассматривать в психологическом плане, так как она относится к враждебным эмоциям, побуждающим к агрессивному поведению. Враждебная природа зависти открывается во многих преступлениях, межгрупповых конфликтах. Ряд авторов рассматривают зависть как нарушение социальной нормы (Silver, Sabini, 1986). Многие ученые рассматривают зависть, как эмоцию, часто обнаруживаемую в деловой сфере (Miller (1990), Vecchio (1995, 2000)). Негативные проявления чувства зависти оказывают пагубное влияние на межличностные отношения, деструктивно влияют на эффективность работы сотрудников.

На основе данных, полученных в результате теоретического анализа зарубежных концепций зависти можно сформулировать следующие выводы:

1. Зависть как один из фундаментальных феноменов человеческой жизни имеет нравственное, социальное и психологическое измерение. Зарубежные исследования зависти в основном направлены на изучение личностных и возрастных особенностей завистливых людей, в публикациях представлен ряд атрибутивных моделей завистливости; отечественные ученые уделяют больше внимания выделению составляющих зависти, большинством зависть анализируется с позиций психологии отношений. Отсутствует интегративное объяснение данного феномена.

2. Наличие у зависти множества деструктивных функций в социальной жизни субъекта отмечается явным большинством исследователей. Вопрос о ее конструктивности вызывает многочисленные научные дискуссии. Отмечают, что благонамеренная (позитивная) зависть может укреплять мотив достижений, саморазвития, выступать внутренней силой, дающей человеку возможность противостоять внешним силам и т.п.

3. Как сложный, многомерный феномен, зависть имеет свои составляющие и проявления во всех сферах психики: в сфере чувств и эмоций (переживание зависти, досады, ненависти, раздражения, злобы...), в когнитивной сфере (представления о превосходстве того, кому завидуют, осознание своего более низкого положения в сравнении с другими положения...), в поведении и деятельности (разного рода деструктивные акты, направленные на разрушение, устранение предмета зависти, распространение слухов, клеветы, очернительство...).

В этой связи можно обозначить в качестве весьма актуальной для современной социальной психологии проблему социально-психологической детер-

минации поведения молодых людей, получающих высшее профессиональное образование. По нашему мнению целесообразно рассматривать зависть как значимый регулятор системы отношений, складывающихся на протяжении всего периода существования учебной (студенческой или курсантской) группы. Динамическая сторона этого процесса может выступить как отдельным предметом исследования, так и компонентом иных социально-психологических процессов, мониторинг которых входит в актуальные задачи психологических служб вузов.

Библиографический список

1. Адлер А. Понять природу человека / Пер. Е.А. Цыпина. СПб.: Академический проект, 1997. – 256 с.
2. Адлер А. Наука жить. [Пер. с нем.]. Киев: Port-Royal, 2007. – 315 с.
3. Аристотель. Риторика. Кн. III // Аверинцев С.С. Риторика и истоки европейской литературной традиции. М., 1996. – 448 с.
4. Иллюстрированная Библия. Ветхий Завет. Новый Завет / Под ред. О.А. Дыдыкиной. М.: Изд. Бер-

тельсманн, 2014. – 416с.

5. Куттер П. Любовь, ненависть, зависть, ревность. Психоанализ страстей. [Пер. с англ.]. М.: София, 2004. – 256 с.
6. Франкл В.Э. Психотерапия на практике. СПб: Речь, 2000. – 256 с.
7. Франкл В.Э. Сказать жизни "Да!". Психолог в концлагере. М.: Смысл, 2004. – 176 с.
8. Фрейд З. Печаль и меланхолия // Психология эмоций. Тексты. М., 1984. – С.203—211.
9. Фрейд З. Будущность одной иллюзии. [Пер. с нем.]. М.-Ленинград: Красный пролетарий, 1930. – 59 с.
10. Фрейд З. Истерия и страх. [Пер. с нем.]. / Собрание сочинений в X томах. Т. VI. М.: Фирма СТД, 2006. – 240 с.
11. Фромм Э. Иметь или быть? [Пер. с нем.]. М.: АСТ: Астрель: Полиграфиздат, 2012. – 314 с.
12. Фромм Э. Ради любви к жизни. М.: ООО «Изд-во АСТ», 2000. – 400 с.
13. Хорни К. Невротическая личность нашего времени. СПб.: Питер, 2013. – 304 с.
14. Юнг К.Г. Дух и жизнь: сборник. [Пер. с нем.]. – М.: Практика, 1996. – 560 с.

Pilishina A.V., Ivanov E.A.

SOCIO-PSYCHOLOGICAL ASPECTS OF ENVY IN FOREIGN PSYCHOLOGICAL LITERATURE: TO THE PROBLEM.

The article analyzes modern foreign concepts of envy, which show the features of the envy and the specifics of its manifestation in the context of interpersonal relationships, we present a theoretical model of envy, presented in the foreign social psychology. Envy is one of the most pressing and urgent social problems of modern society, accompanied by negative effects, which have a devastating impact both on the individual and on society as a whole.

In institutions barracks possible internal determination of the phenomenon of envy, due to such factors as: training (transition from training to academic training and professional work); social (the specifics of intra-group relations within educational staff); personal (individual psychological peculiarities of the personality of students).

It is noted that the problem of envy is interdisciplinary in nature. In this regard, research interest and its content specificity in social Sciences and Humanities is primarily due to the theoretical difficulties of its consideration of the phenomenon. In the conclusions the authors noted that:

Envy, as one of the fundamental phenomena of human life has moral, social, and psychological measurement. In the studies of foreign authors mainly consider the personality and age of jealous people. Presents a number of attribute models of envy. Domestic scholars pay more attention to the allocation of the components of envy. The majority of researchers envy is analyzed from the positions of psychology relations. There is no integrative explanation of this phenomenon.

The question of its constructiveness is debatable. Note that well-meaning (positive) envy can strengthen the motive of achievement, self-development, inner strength to speak, which gives us the ability to resist external forces.

As a complex, multidimensional phenomenon, envy has its components and manifestations in all spheres of the psyche: in the sphere of feelings and emotions. According to the authors, it should be considered as an important regulator of the system of relations formed during the whole period of training (student or cadet) group.

Keywords: *envy, feelings, social comparison, excellence, interpersonal relationships*

СОВЕРШЕНСТВОВАНИЕ МЕТОДОЛОГИИ ИДЕНТИФИКАЦИИ РИСКОВ ИННОВАЦИОННЫХ ПРОЕКТОВ

В статье приведены итоги исследования, посвященного идентификации рисков инновационного проекта. Обозначен авторский взгляд к необходимости развития системы управления рисками инновационного проекта в разрезе его жизненного цикла на основе концепции уровней готовности технологий для оптимизации процесса реализации проекта и существенного снижения рисков. Обозначены и охарактеризованы основные риски, которые могут проявляться на различных стадиях проекта.

Ключевые слова: инновационный проект, риски, жизненный цикл проекта, уровень готовности технологий.

В 2008 году Правительство Российской Федерации поставило перед страной грандиозную задачу: вывести Россию к 2020 г. в число мировых экономических лидеров. Такая задача во многом обусловлена назревшей потребностью страны в полномасштабной модернизации экономики путем перехода к инновационной модели роста как наиболее передовой и эффективной в современных условиях глобального экономического развития. Внедрение новых видов техники, выпуска продукции, технологии всегда сопряжено с трудностями организационного и технического характера, когда вероятность различных нестыковок, несогласованности, наложения событий резко возрастет.

Анализ некоторых современных подходов к понятию инновационного риска выявил отсутствие единого мнения по этому вопросу [анализ основан на источниках 3, с.282; 4, с.79; 5, с.59; 10, с.29]. Одни авторы указывают лишь на возможные причины наступления риска, не раскрывая его сути, другие рассматривают не сам риск, а оценку последствий от его реализации. Однако, объединяет исследователей, как правило, взгляд на оценку инновационных рисков всего проекта в целом, а факторы, оказывающие влияние, в основном, связаны с рыночным спросом на новые товары, услуги, технологию и т.п. Невозможно отрицать продуктивность такого подхода, тем не менее, предлагается подойти к анализу рискованности инновационных проектов несколько по-иному.

По мнению автора, сложность управления данным видом риска состоит в том, что инновационный проект состоит, как правило, из нескольких этапов, образующих его жизненный цикл. Следует исходить из того, что каждая стадия инновационного проекта имеет свои отличительные особенности в уровне риска, факторах, его формирующих, и ресурсах управления им. Представляется, что риски инновационного проекта необходимо рассматривать с точки зрения этапов жизненного цикла инновационного проекта. Данный взгляд обусловлен следующими характерными чертами:

1. Планирование инновационного проекта как во времени, так и по затратам происходит в разрезе

этапов жизненного цикла. Закономерно рассматривать рискованности в соответствии с этим принципом.

2. Каждому этапу жизненного цикла проекта присущи свои факторы, определяющие отрицательные моменты. Поэтому меры и инструменты воздействия на них должны быть разные.

3. В результате такого подхода производится оперативный контроль не только за процессом выполнения инновационного проекта, но и за его рискованностью. Наиболее точно прогнозировать влияние негативных моментов на конечные результаты проекта и возможные потери, сможем, овладев различными инструментами управления рисками на каждой стадии.

Анализ мировой практики по разработке и коммерциализации инновационных проектов показывает, что наиболее объективным инструментом в области управления рисками инновационного проекта, является система уровней готовности технологий (Technology Readiness Level (TRL) [1, с.1] – уровень готовности технологий, УГТ). Именно данная модель наиболее полно и структурировано описывает жизненный цикл инновационного проекта.

Первоначально система уровней готовности технологий была разработана НАСА в 1980-х годах в составе 7 уровней. В последующие годы были сформулированы 9 уровней готовности технологий, применяемые в настоящее время, которые отображены на рисунке 1. TRL-модель была выбрана Министерством обороны США как основа для координации исследовательских планов и графиков выполнения работ. Она позволяет научно-исследовательским организациям описывать и создавать инновационные технологии, а также выполнять контроль над ходом соответствующих работ.

Эффективность представленной системы подтверждается внедрением ее в таких ведомствах и организациях как: Министерство обороны Великобритании, Европейское космическое агентство, Airbus, Rolls-Royce, BMW, Ferrari, FIAT, Nokia, компания «Некстер» (Франция, производство бронированных машин), Bombardier, TOYOTA и др.

TRL-модель устанавливает основные этапы про-



Рис. 1. Уровни готовности технологий, принятые в мировой практике (США) [2, с.2].

ведения исследований и структурирует работу ученых, позволяя им эффективно определять характеристики продукта, который будет удовлетворять требованиям заказчика. Также применение концепции УГТ позволяет снизить влияние человеческого фактора при оценке готовности технологий для их использования в конкретной технике на основе системы объективных критериев. На каждой фазе жизненного цикла складываются свои факторы рискованности, воздействие которых может иметь разнонаправленный характер, и объединение их в единое целое является достаточно сложной задачей. Таким образом, анализ рисков на отдельно взятом этапе в итоге должен отражать единую совокупность рисков, присущих данному проекту. На начальную стадию исследования приходятся самые высокие риски. Здесь решается вопрос о том, осуществим ли данный проект или нет.

В соответствии с вышесказанным, определение рисков инновационного проекта наиболее верно выражено у Ф.Н. Завьялова, а именно как «стоимостное выражение последствий негативных моментов, имеющих вероятностный характер, происходящих на каждой из стадий жизненного цикла инновационного проекта» [6, с.233].

Таким образом, представляется целесообразным идентифицировать риски, характерные для каждой стадии жизненного цикла, чтобы в конечном итоге получить единую совокупность рисков, присущих данному проекту.

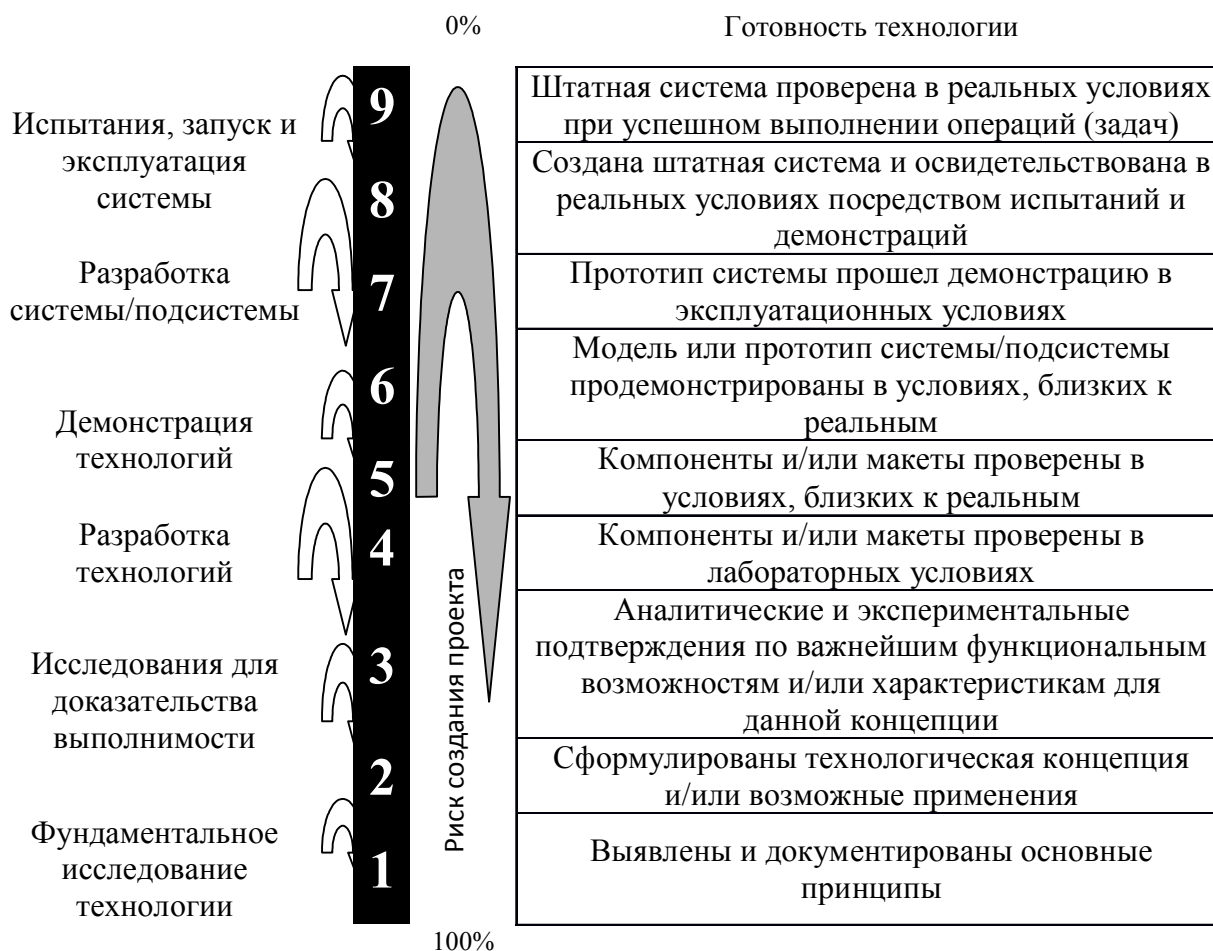
Следует отметить, что при анализе не обозначались внешние риски, оказывающие свое влияние на все хозяйствующие субъекты, как например, политические и социальные риски, изменения природных и климатических условий, страновой риск, вероятность стихийных бедствий и т.п., так как команда проекта повлиять на них не может, и они не поддаются оценке. Дадим краткое содержание рисков инновационного проекта, которые могут проявляться на различных этапах жизненного цикла проекта [составлено на основе анализа источников 6, с.236–248; 7, с.14–27; 9, с.297–305]:

1. Правовые риски могут проявляться, например, в долгой регистрации интеллектуальной собственности (особенно патента), неполучение лицензии, отказ Роспатента в регистрации интеллектуального продукта. Кроме того, в течение всего срока действия патент может быть оспорен, признан недействительным полностью или частично. Также предприятиям может потребоваться огромное количе-

ство сил, времени и финансовых ресурсов для защиты интеллектуальных прав на свои инновационные разработки. Указанные причины приводят к тому, что промышленные предприятия сохраняют в режиме коммерческой тайны или «ноу-хау». При выборе между патентованием и засекречиванием обычно руководствуются анализом следующих факторов: «возможно ли патентование результата, может ли информация об объекте охраны храниться в секрете, каков ожидаемый период продолжительности жизни технологий, каковы затраты на получение и поддержание охраны, есть ли возможности осуществления контроля за соблюдением прав, воздействия на нарушителя и т.п.» [8]. Таким образом, оформление прав на результаты научно-технических достижений является необходимым условием и основной характеристикой инновационного проекта, позволяющее сохранить его конкурентные преимущества.

2. Организационные риски обусловлены факторами, происходящими внутри предприятия. Такими факторами могут быть качество и уровень использования ресурсов, недостатки в контроле над исполнением поставленных задач при реализации проекта, недостаточная информированность участников проекта.

3. Деловые риски могут привести к раскрытию конфиденциальной информации конкурентам и потере монопольного преимущества на использование интеллектуальной собственности. Как отмечалось выше, режим коммерческой тайны отличается от патентной охраны. Информация об охраняемом патентом результате интеллектуальной деятельности открыто публикуется и доступна всем заинтересованным лицам. В то же время патент запрещает изготовление продукта, в котором использован запатентованный объект, на территории действия патента. Как показывает практика, каналами утечки «ноу-хау» могут быть переговоры с представителями других организаций, различные публикации в журналах, доклады на конференциях, а также рекламные материалы.

4. Производственные риски обусловлены освоением новой техники, технологии и осуществлением производственной деятельности: нехватка производственных мощностей, моральный и физический износ оборудования, недостаточный уровень снабжения материалами и комплектующими. Для осуществления инновационной деятельности, как правило, необходимы уникальное оборудование, высококачественные материалы и комплектующие, которые также требуют разработки и освоения. Промышленные предприятия часто сталкиваются с проблемой поиска поставщиков, которые способны обеспечить их уникальными ресурсами для реализации инновационного проекта. В данном случае предприятие сталкивается с ограниченностью вы-

бора поставщиков материальных ресурсов с наиболее оптимальными условиями. Часто организация вынуждена выходить на международный рынок в силу отсутствия необходимых поставщиков, что влечет дополнительные затраты и риски. Также к данному виду рисков следует отнести невыполнение поставщиками своих обязательств по срокам, качеству или объему поставляемых материалов и оборудования в связи с их уникальностью.

5. Риски, связанные с отсутствием результатов в установленные сроки на определенном этапе жизненного цикла проекта, что в свою очередь приводит к увеличению сроков реализации проекта в целом. Внедрение новых видов техники, выпуска продукции, технологии всегда сопряжено с трудностями организационного и технического характера, когда вероятность различных нестыковок, несогласованности, наложения событий резко возрастает.

6. Управленческие риски могут возникнуть при неправильно выбранном или недостаточно обоснованном управленческом решении, ошибки менеджмента высшего звена. Главная задача руководителя проекта – это создание команды единомышленников, которые будут мотивированы и вовлечены в процесс реализации идеи. Для успешного осуществления проекта, лидеры должны избегать сопротивления со стороны трудового коллектива к внедрению новых технологий, изменению организации работы, изменению направленности научно-исследовательских и опытно-конструкторских работ и т.д.

7. Кадровые риски проявляются в связи с недостаточной квалификацией рабочих и среднего управленческого персонала предприятия. Сотрудники организации, которые вовлечены в реализацию инновационного проекта, являются важнейшим ресурсом, от качества и эффективности использования которого зависит успех воплощения идеи в жизнь. Недостаточная квалификация менеджеров низшего звена приводит к ошибкам в расчетах, неспособности провести анализ экономических процессов, выявить резервы роста производства. Кроме того, при широком внедрении новейшей техники или технологии рабочие должны быть готовы к ее освоению. Реализация этих рисков может привести к дополнительным затратам предприятия на переподготовку персонала или на подбор подходящего. Все это часто приводит к потерям, наносящим ущерб проекту. Важным положительным фактором в успешной реализации проекта является заинтересованность в результатах инновационной деятельности и осознание своей ответственности перед руководством организации.

8. Недостаточная обеспеченность информацией о научных открытиях, возможностях поддержки и содействия, развитии рынка, возможностях диверсификации, тенденциях развития на международных рынках и т.д., отсутствие критически необходимой

для инновационного процесса постоянной циркуляции, фильтрации, конкуренции и обновления информации в национальном и глобальном инновационном контексте.

9. Экологические риски возникают в ходе различного вида производств, отходы от которых воздействуют на окружающую среду и приводят к загрязнениям и нарушениям условий обитания человека. Например, ошибки в расчетах могут привести к повышению фактических показателей по вредным отходам над запланированными или технология производства предполагает использование/выработку вредных веществ, что, в свою очередь, усложняет процесс их утилизации.

10. Финансовые риски, которые связаны с недостаточным уровнем финансирования всех этапов жизненного цикла инновационного проекта. Так, проект может оказаться без достаточных финансовых средств в силу невыполнения предприятием плана по прибыли и/или внереализационным доходам; приостановление кредитной линии в результате ухудшения платежеспособности кредиторов; организация не может убедить инвесторов в экономической эффективности проекта.

Таким образом, чтобы выполнить политические установки руководства России по ускоренной модернизации экономики государства необходимо создать новую научную организацию исследовательского процесса и внедрения инновационных технологий на основе TRL-модели, которая является современным инструментом управления инновационными проектами. Также описанная система позволяет по-новому подойти к вопросу идентификации рисков исходя из определенной стадии проекта. В свою очередь данный подход служит для структуризации информации о рисках проекта и основой для принятия решения о применении тех или иных методов управления ими в разрезе конкретного этапа. Полученная информация станет основой для построения оптимального комплекса мероприятий для снижения вероятности принятия

ошибочного решения и возможных последствий от нежелательного развития событий в ходе реализации данного проекта.

Библиографический список

1. Technology Readiness Assessment (TRA) Guidance. United States Department of Defense. April 2011.
2. Алёшин Б.С. О новой концепции организации научных работ // Новости ЦАГИ. 2010. – № 5(85)
3. Вертакова Ю.В., Симоненко Е.С. Управление инновациями: теория и практика: учеб. пособие М.: Эксмо, 2008. – 432 с.
4. Дёмкин И.В. Особенности формирования рациональной программы управления инновационным риском. Проблемы теории и практики управления. Известия ИГЭА. 2009. №1 (63) С. 79 – 82.
5. Жихор Е.Б. Оценка эффективности инновационных проектов предприятия: Дис. канд.экон. наук. Харьков. 2002. – 188 с.
6. Инновационное развитие экономики: сущность, стратегии, измерение / Под общей редакцией Е.В. Сапир, Т.С. Блиновой; Яросл. гос. ун-т. – Ярославль, 2009. – 275с.
7. Риски в экономике: методы оценки и расчета: учебное пособие / Ф.Н. Завьялов; Яросл. гос. ун-т. – Ярославль: ЯрГУ, 2007. – 150с.
8. Соловьева Н. Защита интеллектуальной собственности в компании «Силовые машины» // Корпоративная газета «Силовые машины». 2011. URL: <http://www.up-pro.ru/library/innovations/niokr/zashita-int-sobstvennosti.html> (дата обращения 05.12.2014).
9. Управление инновационными проектами: учебник / И.Л. Туккель, А. В. Сурина, Н.Б. Культин / Под ред. И. Л. Туккеля. – СПб.: БХВ-Петербург, 2011. – 416 с.
10. Хохлов Н.В. Управление риском: Учеб. Пособие для вузов. М.: ЮНИТИ-ДАНА, 1999. – 240 с.

Shatalov P.

IMPROVEMENT OF THE METHODOLOGY OF RISK IDENTIFICATION OF INNOVATIVE PROJECTS

The paper deals with the main results of research devoting to the identification risks of innovative project. Emphasize the author's view to the necessity of the development of the risk management system of innovative project based on its life cycle and the concept of technology readiness levels to optimize the process of project implementation and a significant risk mitigation. Identified and characterized the major risks that may occur at various stages of the project.

Keywords: innovative project, risks, life cycle of project, technology readiness level.

НЕКОТОРЫЕ ВОПРОСЫ РЕГИОНАЛЬНОЙ ПОЛИТИКИ «ЕВРОПЕЙСКИХ» СТРАН СНГ

В статье рассматриваются особенности региональной политики Украины, Беларуси и Молдовы, обусловленные как внешними факторами (влияние России и ЕС), так и проблемами внутренней политики. Особое внимание уделено Европейской политике соседства.

Ключевые слова: региональная политика, Европейская политика соседства (ЕПС), «европейские» страны СНГ: Украина, Республика Беларусь, Республика Молдова.

Актуальность темы региональной экономической политики стран-участниц Содружества Независимых Государств несомненна. В особенности, так называемых «европейских» стран СНГ, к которым традиционно относят три страны: Республику Беларусь, Республику Молдова, Украину. В силу географического положения эти страны находятся в сфере влияния, как России, так и Европейского Союза.

После распада СССР и обретения независимости, роль России, как прямой преемницы Советского Союза, снизилась как на глобальном, так и на субрегиональном уровне. Роль же и участие Европейского Союза напротив неуклонно возрастали. Масштабное расширение данной организации в 2004 и 2007 гг. является лучшим тому подтверждением и показателем привлекательности социально-экономической модели развития для государств Центральной, Восточной и Южной Европы. Запад, таким образом, чисто географически приближается к странам СНГ, являясь ориентиром для тех стран, которые в недалеком прошлом были республиками Советского Союза, тем не менее ощущавшими свою принадлежность к европейской цивилизации. Что, по мнению авторов, провоцирует ориентацию на евростандарты, в первую очередь во внутренней региональной экономической политике.

Одновременно и Евросоюз начинает уделять особое внимание именно «европейским» странам СНГ. В первую очередь в рамках Европейской политики соседства, представленной в 2004 году. По сути, это документ, описывающий долгосрочные перспективы участия ЕС в жизни соседских стран. В 2007 г. был введен главный финансовый механизм ЕПС – Европейский инструмент соседства и партнерства – ЕИСП (European Neighbourhood and Partnership Instrument – ENPI). Основная цель этой программы – финансирование программ сотрудничества и развитие отношений с соседними с ЕС странами. ЕИСП заменяет прежние финансовые программы, а именно MEDA (охватывающую средиземноморские страны) и TACIS (охватывающую страны, которые входят в организацию Союз независимых государств).

В том же 2007 году ЕПС ввела новую программу для постсоветских государств под названием «Восточное партнерство», согласно которой Беларусь,

Молдова и Украина наряду с другими государствами СНГ стали «восточными соседями» Евросоюза. Основной целью программы было объявлено создание условий для ускорения политической связи и дальнейшей экономической интеграции между ЕС и заинтересованными странами-партнерами [5].

Возможная интеграция с Европейским Союзом является, по мнению авторов, целью внутренней экономической политики рассматриваемых государств. Однако наталкивается на ряд сложностей.

В первую очередь, из факторов, препятствующих экономической интеграции, является само состояние развития экономики «европейских» стран СНГ. После распада СССР бывшие республики оказались в условиях непростых социально-экономических и политических трансформаций. При этом Республика Молдова и Украина практически сразу начали процесс перехода от плановой экономики к рыночной. Однако значимых успехов не добились. Причиной тому авторы считают отсутствие, в первую очередь, ряда необходимых условий, а именно: мощного промышленного потенциала и однородность институциональной структуры экономики. Существенным препятствием также являлось «наследие» Советского Союза в виде тесных производственных связей между регионами, являющимися ныне независимыми странами. Старые взаимосвязи оказались неприемлемыми для суверенных государств. Поскольку Россия изначально не смогла быстро перевести экономические отношения с «европейскими» странами Содружества на равноправную и взаимовыгодную основу по многим причинам, как субъективного, так и объективного характера, это вызвало негативную реакцию со стороны стран СНГ. И общее историческое прошлое Беларуси, Молдовы, Украины и России оказалось скорее отталкивающим, нежели сближающим фактором. А унаследованные от советского прошлого тесные экономические связи при условии сохранения сырьевой направленности экономики России не способствуют успешности их трансформации.

Современное состояние экономики рассматриваемых в статье стран вызывает опасение у европейских экспертов. По мнению специалистов Всемирного банка, геополитическая напряженность в регионе за последние несколько месяцев привела к

серьезным экономическим проблемам. Это связано как с сокращением инвестиций, так и с макроэкономической корректировкой, происходящей в Украине. Также, по мнению авторов, сказываются негативные последствия от введения международных санкций в отношении России, так как они оказывают непосредственное влияние не только на российскую экономику, но и на большинство стран Содружества.

Перспективы ближайшего развития экономики европейских стран Содружества также неблагоприятны. Международный валютный фонд прогнозирует для Беларуси сохранение пониженного экономического роста, для Молдовы умеренные темпы роста. Ожидается, что в Беларуси и Украине показатели инфляции превысят 10 процентов.

Следующим фактором, препятствующим возможной интеграции «европейских» стран СНГ с ЕС, можно назвать отсутствие планомерной внутренней экономической политики в отношении регионов.

Все три исследуемых страны являются унитарными, что отражено в основных законах. Согласно ст. 132, 133 Конституции Украины «территориальное устройство Украины основывается на принципах единства и целостности государственной территории» [3]. Ст. 9 Конституции Республики Беларусь гласит, что «территория Беларуси едина и неотчуждаема» [1]. Ст. 1. Конституции Республики Молдова провозглашает страну единым и неделимым государством, ст. 111. предусматривает возможное предоставление некоторым населенным пунктам левобережья Днестра и юга Республики особых форм и условий автономии «в соответствии с особым статусом, установленным органическими законами» [2].

Авторами отмечаются явные просчеты в ведении региональной экономической политики. В частности, можно отметить следующие факты. В Украине и Беларуси отсутствует закон о региональном развитии. Хотя специалистами неоднократно подчеркивалась необходимость его принятия. В Республике Беларусь отмечается также слабая координация разрабатываемых концепций, а также ограниченное развитие межрегионального сотрудничества. Например, попытка разработки проекта Концепции регионального развития Республики Беларусь на период до 2015 года не увенчалась успехом. Документ несколько раз дорабатывался в Минэкономики с учетом замечаний Администрации Президента Республики Беларусь. Официального статуса не получил.

В Украине региональная политика, являясь «козырной картой» предвыборных кампаний, используемой президентами Украины, начиная от Л. Кравчука, заканчивая П. Порошенко, тем не менее, до сих пор предмет споров и разногласий. Каждый кандидат в президенты декларировал важность и значи-

мость региональной политики для развития государства, подчеркивал, что в стране существуют проблемы взаимодействия центра и регионов, которые требуют незамедлительного решений. Однако на сегодняшний день, как уже было отмечено, нет даже специального закона для региональной политики Украины. Несмотря на лобби в парламенте и неоднократные попытки принять такой законопроект. Эксперты Главного научно-экспертного управления Верховной Рады считают принятие специального закона нецелесообразным. Поскольку существуют такие законодательные акты, как: «О стимулировании развития регионов», «О государственном прогнозировании и разработке программ экономического и социального развития Украины», «О планировании и застройке территорий», «О Генеральной схеме планирования территории Украины», «Об ассоциациях органов местного самоуправления» [4, С.76–80].

В Республике Молдова существует специальный закон. Однако, по мнению специалистов, с разработкой государственной региональной политики Молдова опоздала, как минимум, лет на десять.

Унитаризм и отсутствие специальных законов приводит к тому, что качество экономической политики оказывается напрямую связано с отношениями центра и регионов. И чем сложнее отношения, тем слабее региональная экономика. Специалисты неоднократно отмечали, что в Украине имеет место абсолютная власть центра и абсолютное бесправие регионов. Особенно в распределении финансов. Так, например, в начале 2012 году постановлением Верховной Рады был создан государственный фонд регионального развития. Его доля в бюджете страны составляла не менее 2,5% от объема расходов общего фонда госбюджета за соответствующий период. Распределение средств госфонда регионального развития осуществлялось в соотношении: 70% – между бюджетом Крыма, областными бюджетами и бюджетом Севастополя в соответствии с численностью проживающего населения, а 30% – между соответствующими местными бюджетами для реализации приоритетных инвестпроектов. Пожелания местных властей относительно схем финансирования не учитывались [4, С.78–80].

На сегодняшний день в условиях сложной внутриполитической и международной обстановки говорить об эффективной региональной экономической политике Украины нельзя.

В Беларуси также слабо развиты формальные структуры и механизмы влияния регионов на центральную власть. Основным источником средств регионального развития являются средства республиканского бюджета (дотации и субсидии, направляемые центральными властями на покрытие различных нужд в развитии деловой, социальной, культурной инфраструктуры). Средства перечисляются как

напрямую в региональные бюджеты, так и в рамках государственных программ, таких как: Государственная программа возрождения и развития села, Государственная инвестиционная программа, Государственная комплексная программа развития регионов, малых и средних городских поселений и др. Рыночных источников экономической поддержки регионов в Республике Беларусь немного, в их числе первыми называются ресурсы предприятий. При этом имеются в виду не столько частные предприятия, сколько государственные. Но чем больше объем финансовых вливаний распределяется через республиканский и областные бюджеты, тем выше административные и операционные издержки системы в целом. Как результат, низкая эффективность региональной экономической политики.

Тем не менее, Европейский Союз уделяет особое внимание именно этим государствам, однако результаты взаимоотношений в рамках Европейской политики соседства различны. И если Украина и Молдова в своей политике ориентируются на евростандарты и возможное вхождение в ЕС, то вектор Республики Беларусь в большей степени «пророссийский».

Региональная политика бывших президентов Украины В. Ющенко, В. Януковича целенаправленно строилась с ориентацией на европейский опыт. Органы ЕС в свою очередь обещали финансовую поддержку. Еще в 2010 году европейский комиссар по делам региональной политики Й. Хан на совместной пресс-конференции с министром регионального строительства и развития Украины В. Яцубой заявлял, что ЕС готов оказывать как финансовую, так и техническую помощь Украине для разработки и внедрения эффективной региональной политики. На 2011–2013 гг. ЕС должен был выделить Украине в общей сложности 470,1 млн. евро. Средства направлялись на поддержку политических и экономических реформ, регионального и трансграничного сотрудничества в странах – партнерах ЕС в рамках Европейского соседства и Партнерского инструмента.

Ориентация на опыт ЕвроСоюза заметна и в регионах. Даже в восточной части Украины, традиционно «пророссийской». Так в апреле 2012 году в рамках научно-практической конференции «Региональное развитие – основа построения украинского государства» председатель Донецкого областного совета А. Федорук выступил с докладом на тему: «Системная оптимизация региональной политики ЕС и Украины как способ повышения конкурентоспособности экономики». В докладе отмечалось, что можно и нужно использовать наработки ЕС, так как это является бесценным источником опыта. Также речь шла о необходимости предоставления регионам большей самостоятельности. Политика же выравнивания развития регионов подвергалась критике, предлагалось сосредоточиться на формиро-

вании «точек роста» в нескольких регионах и обеспечить возможность свободной конкуренции территорий.

Что касается запада Украины, то здесь ориентация на европейский опыт развития традиционна, связана с историей вхождения регионов в состав страны, национальным составом, религией и т.д. [4, С. 71–80].

Взаимодействие ЕС и Республики Беларусь складывается сложно. В 1996–97 гг. отношения были заморожены по причине непризнания международными организациями результатов парламентских выборов и конституционного референдума в Беларуси. В докладах ПАСЕ, ОБСЕ, ООН в 2003–04 гг. Республика Беларусь признавалась страной, где существует проблема с соблюдением прав человека, репрессиями в отношении третьего сектора и СМИ и т.д. Президент А.Г. Лукашенко неоднократно объявлялся персоной нон-грата. С другой стороны, Беларусь является важным звеном энергетической системы стран ЕС, поскольку в системе поставок российского газа в Западную Европу Беларусь называется страной-транзитером № 2. А в связи последними событиями на Украине, по мнению авторов, возможно увеличение объемов транзита газа через белорусские земли. Кроме того, существует еще одно перспективное направление сотрудничества стран Евросоюза и Беларуси: строительство новых атомных электростанций с возможностью поставок электроэнергии на территорию ЕС.

Изначально Республика Беларусь поддержала концепцию Европейской политики соседства. И в течение 2004–06 гг. получила более 20 млн. евро на реализацию трансграничного сотрудничества в рамках программ «Интеррег III А Латвия-Литва-Беларусь (Приоритет Юг)»; «Польша-Беларусь-Украина; Интеррег III А/TACIS CBC» и «Регион Балтийского моря Интеррег III В». В 2007 году, как уже говорилось, Беларусь стала одной из участниц программы под названием «Восточное партнерство».

Что же касается Республики Молдова, то с точки зрения Запада, именно данная страна является примером внедрения на практике стандартов и рекомендаций Евросоюза в области региональной экономической политики. Неслучайно, что именно Молдова была первой из стран СНГ, кто вступил в Совет Европы, а в 2001 году присоединилась к ВТО, опередив Украину, Беларусь и Россию. Этим, продемонстрировав последовательность линии европейской экономической интеграции, заявленной еще в 1999 году.

В феврале 2005 года был подписан План действий ЕС – Молдова, инициированный молдавской стороной в мае 2004 года. В марте 2005 года после парламентских выборов была опубликована Декларация о политическом единстве во имя достижения целей европейской интеграции (ее подписали как предста-

вители победившей партии, так и оппозиция).

Именно Молдова стала лидером по выделению финансовых средств со стороны ЕС. В конце 2006 года Еврокомиссия анонсировала выделение на период 2007–10 гг. почти 210 млн. евро в рамках ЕПС.

Нужно отметить, что, несмотря на очевидную необходимость развития полноценного экономического сотрудничества в рамках региональной политики, Евросоюз дифференцированно подходит к политике соседства. Например, в 2009 году было принято решение о формировании Межпарламентской ассамблеи государств-участников Восточного партнерства (Euronest Parliamentary Assembly). При этом к Беларуси были выдвинуты жесткие требования условия участия в заседаниях. Беларусь отказалась, в результате чего первое заседание Ассамблеи не состоялось. В 2010 году на встрече стран-участниц Восточного партнерства был представлен доклад относительно прогресса реализации программы, в котором в том числе содержались данные об уровне финансовой поддержки на период с 2011 по 2013 гг. Лидерами стали Украина (596 млн. евро) и Молдова (339 млн. евро). Меньше всего средств планировалось выделить на Беларусь (90 млн. евро).

В 2012 году был создан фонд под названием «Программа интеграции и сотрудничества Восточного партнерства». Предполагаемое финансирование включало в себя около 130 миллионов евро, большая часть из которых выделялась «фаворитам» – Молдове и Грузии. Причиной такого разделения стран было обнародование рейтинга шести восточных партнеров. Первое место заняла Молдова по критерию «связи» и «сближение», Украина оказалась на втором месте по «связям» и третьем месте по «сближению». Последнее место заняла Республика Беларусь с пометкой «не проявляющая интереса к сближению». Хотя именно РБ была отмечена как продемонстрировавшая значительные успехи в сближении с ЕС в сфере экологии, а также в управлении финансовой помощью Евросоюза [6, С.91–118; 152–218; 247–301].

Подводя итоги, можно сделать следующие выводы.

«Европейские» страны СНГ имеют схожие проблемы в формировании и реализации региональной политики. Причиной тому являются как внутренние политические проблемы, нежелание властей проводить масштабное реформирование в этой области, предоставить большие полномочия регионам. Так и объективные факторы развития экономики в постсоветское время.

Отмечаются слабость разработки законодатель-

ной базы в отношении развития регионов, недостаточная самостоятельность регионов, отсутствие реформ местного самоуправления, ограниченное развитие межрегионального сотрудничества и др.

Все три государства испытывают сильное влияние, а подчас и давление со стороны как Евросоюза, так и России. В результате чего вынуждены балансировать между интересами собственного государства и сильнейших игроков на международной арене. Потенциал влияния Европейского Союза на Украину, Молдову и Беларусь на сегодняшний день как никогда высок. Однако российский фактор влияния не исчезает в силу ряда причин, в том числе и из-за энергетической зависимости от поставок российского газа.

В силу всего вышеперечисленного, можно сказать, что «европейские» страны СНГ стоят перед необходимостью найти такой формат партнерства как с ЕС, так и с Россией, который позволил бы повысить качество жизни населения за счет проведения грамотной региональной экономической политики с опорой на международный опыт.

Библиографический список

1. Конституция Республика Молдовы (с изменениями с изменениями от 19 июля 1996 г.). [Электронный ресурс]. – Режим доступа: <http://lex.justice.md/viewdoc.php?id=311496&lang=2>
2. Конституция Республики Беларусь (с изменениями и дополнениями, принятыми на республиканских референдумах 24 ноября 1996 г. и 17 октября 2004 г.) // Национальный правовой интернет-портал Республики Беларусь [Электронный ресурс]. – Режим доступа: <http://www.pravo.by/main.aspx?guid=2101>
3. Конституция Украины (с изменениями от 08.12.2004 г., ВВР, 2005, №2, ст.44). [Электронный ресурс]. – Режим доступа: http://kodeksy.com.ua/ka/konstitutsiya_ukrainy.htm
4. Кошечкина, Е.А. Основные направления региональной политики РФ : Уч.-метод. пособие / Е.А. Кошечкина. – СПб : Изд-во Невского ин-та языка и культуры, 2014. – 138 с.
5. Совместная декларация Саммита Восточного партнерства, Прага, 7 мая 2009 г., п. 2. [Электронный ресурс]. – Режим доступа: <http://n-europe.eu/glossary/term/3434>
6. Трещенков, Е.Ю. От восточных соседей к восточным партнерам. Республика Беларусь, Республика Молдова и Украина в фокусе политики соседства Европейского Союза (2002–2012) / Е.Ю. Трещенков. – СПб : ООО «Свое издательство», 2013. – 402 с.

SOME PROBLEMS OF REGIONAL POLICY OF EUROPEAN COUNTIES OF THE COMMONWEALTH OF INDEPENDENT STATES

This article discusses the features of the present stage of regional policy of Ukraine, Belarus and Moldova, due to both external factors (political clout of Russia and EU) and the changing nature of internal policy. The special attention is paid to the European neighbourhood policy.

Keywords: regional policy, European neighbourhood policy (ENP), European counties of the Commonwealth of independent States (Ukraine, Republic of Belarus, Republic of Moldova).

УДК 331

Шаш Н.Н., Бородин А.И.

ЧЕЛОВЕЧЕСКИЙ ПОТЕНЦИАЛ: ИНСТИТУЦИОНАЛЬНАЯ МОДЕЛЬ СОЦИАЛЬНО-ТРУДОВЫХ ОТНОШЕНИЙ

Человеческий капитал имеет важное значение для поступательного развития организации как одного из базовых экономических институтов, в связи с чем, проблемы исследования человеческого капитала приобретают в настоящее время большое значение не только в теоретическом, но и в практическом аспекте применительно к конкретным организациям. В статье представлены методологические основы развития человеческого капитала. Доказано, что развитие человеческого капитала организации в большой степени зависит от сложившейся системы социально-трудовых отношений, связанной с организацией рабочего процесса, эффективностью труда персонала, особенно занятого высокоинтеллектуальным трудом. Рассмотрены основные типы и структура социально-трудовых отношений современной организации, выявлены факторы, оказывающие влияние на формирование институциональной модели социально-трудовых отношений.

Ключевые слова: человеческий капитал, организация, институциональная модель, социально-трудовые отношения, типы социально-трудовых отношений, система социально-трудовых отношений.

Управление человеческим капиталом организации: подходы к анализу

Практика показывает, что современные организации начинают придавать все большее значение нематериальным характеристикам, таким как лояльность сотрудников, их способность устанавливать эффективные взаимоотношения с потребителями и готовность идти на риск [5, 18, 20, 21]. При этом не менее важными становятся способы формальной оценки реального вклада конкретного работника в финансовые результаты деятельности организации в целом [10, 11, 17]. Понимая, насколько дорого стоит потенциал уникальных человеческих качеств, компании преобразуют их в нечто более конкретное – человеческий капитал. В то же время, несмотря на то, что термин «человеческий капитал» все активнее используется в лексиконе организаций, и многие (в т. ч. российские) компании свободно оперируют этим понятием, на практике не предпринимается серьезных попыток измерить этот ценный актив или управлять им.

Управление человеческим капиталом поможет эффективно использовать опыт и знания сотрудников, создать благоприятные возможности для полной реализации их интеллектуального потенциала, что положительно скажется на конечных результа-

тах деятельности организации. Это обусловлено тем, что человеческий капитал, воплощенный в знаниях, навыках, практическом опыте, являясь важным фактором инициации инновационной деятельности при условии интеллектуальной активности, позволит получить реальные конкурентные преимущества, поскольку создание новых технологий обусловлено использованием этого специфического ресурса, воплощающего в себе прогрессирующее знание [10, 12, 16, 18].

При этом следует отметить, что, располагая различными видами ресурсов для обеспечения своей деятельности, большинство российских предприятий придает приоритетное значение финансовым ресурсам и только потом всем остальным – материальным, информационным и, в последнюю очередь, человеческим. Стремление к поиску наиболее быстрых способов роста доходов компании в условиях замедления роста отечественной экономики приводит к дальнейшему ухудшению ситуации, когда доминируют требования опыта, хотя последний, может быть как средством развития личности, так и средством накопления ошибок и неправильных стереотипов поведения.

Недооценка роли человеческого капитала типична для российских компаний. Рыночная среда учит

считать все, но социально-экономическая оценка человеческих ресурсов как главного активного фактора развития и обеспечения конкурентоспособности компании, которая является базой для оценки человеческого капитала организаций, до сих пор не входит в экономический инструментарий большинства руководителей.

Развитие человеческого капитала в современных условиях – одна из наиболее важных стратегических задач, которую ставят перед собой не только менеджеры ведущих мировых корпораций, но и владельцы компаний-малюток, желающих завоевать прочные рыночные позиции, поэтому одной из общемировых тенденций становится переход от традиционного управления человеческими ресурсами (управление персоналом) к управлению развитием человеческого капитала [5, 7].

Управление развитием человеческого капитала компании имеет своей основе поиск способов повышения интеллектуального потенциала сотрудников и организации в целом, эффективного использования знаний и навыков персонала для достижения поставленных экономических целей, таких как рост прибыли, экономия затрат, увеличение объемов реализации продукции и услуг [14, 15]. Для достижения эффективности этого процесса необходимо поэтапно решить четыре следующие основные проблемы:

- 1) Проанализировать систему социально-трудовых отношений современных организаций с целью определения ее влияния на развитие человеческого капитала организации;
- 2) оценить и ввести человеческий капитал в институциональную структуру совокупного организационного капитала;
- 3) изучить внутриорганизационные механизмы использования, развития и накопления человеческого капитала организации;
- 4) определить экономически целесообразные функции организации и выработать практические рекомендации с целью обеспечения повышения ценности человеческого капитала для конкретной компании.

Система социально-трудовых отношений современной организации: сущность и специфика

Доказано, что основой достижения конкурентного преимущества в долгосрочной перспективе являются инновации, разработка и реализация которых возможна только через человеческий капитал. Поэтому перед современными компаниями стоит задача создать такую систему социально-трудовых отношений, чтобы она не только не создавала помех в генерации новых идей, но и всецело способствовала их появлению и успешной практической реализации.

В предлагаемой концепции развития человечес-

кого капитала организации авторы придерживаются расширительной трактовки категории «социально-трудовые отношения», в соответствии с которой они рассматриваются как часть многообразных социальных связей между подразделениями организации, рабочими группами (включая неформальные), а также между отдельными работниками внутри них, которые непосредственно касаются трудовой деятельности в конкретной компании. Интерес к системе социально-трудовых отношений современной организации обусловлен тем, что эти отношения не только имеют первостепенное значение для оптимального решения проблем продуктивной занятости и социальной защиты персонала предприятия, но даже в большей мере касаются технологизации большинства бизнес-процессов (и рабочего процесса в целом), повышения интеллектуализации труда, творческой инициативы и ответственности работников, внедрения демократических моделей управления и способов принятия и реализации стратегических решений.

Как известно, социально-трудовые отношения – это существующие взаимозависимость и взаимодействие субъектов этих отношений в процессе трудовой деятельности, нацеленные на регулирование (улучшение) качества трудовой жизни. В то же время социально-трудовые отношения субъективированы, так как отражают субъективно определенные интересы, потребности, намерения и действия участников этих отношений, определяемые их осознанной и взаимной зависимостью. Социально-трудовые отношения как система имеют две формы существования: первая – фактические, функционирующие на объективном и субъективном уровне, вторая отражает проекцию фактических социально-трудовых отношений на институциональный уровень. Социально-трудовые отношения могут быть индивидуализированы, когда между собой взаимодействуют отдельные работники, а также групповые, когда в процессы взаимодействия вступают целые группы (формальные или неформальные). При этом следует учитывать все возможные формы группового взаимодействия, в том числе и в процессе использования групповых форм обучения или принятия решений.

Анализ системы социально-трудовых отношений организации, как правило, проводят по трем основным направлениям (авторский вариант представлен на рис. 1): субъекты социально-трудовых отношений; принципы и типы социально-трудовых отношений; предметы социально-трудовых отношений и их структура.

Субъектом может выступать отдельный работник, рабочая группа, объединенная каким-либо системообразующим признаком (т.е. формальная, неформальная), либо организация в целом. В качестве предметов социально-трудовых отношений на



Рис. 1. Внутриорганизационная система социально-трудовых отношений

уровне работников становятся определенные стороны трудовой жизни работника, содержание которых зависит от специфики целей и задач, решаемых им на каждом из этих этапов. Кроме того, предметом социально-трудовых отношений могут выступать отдельные элементы стратегии и политики управления персоналом: например, аттестация, оценка эффективности труда, организация труда, мотивация, методы разрешения всех видов организационных конфликтов, в том числе трудовых.

В рамках предлагаемой авторами концепции развития человеческого капитала организации наибольшее значение имеют социально-трудовые отношения, связанные с организацией рабочего процесса, эффективностью труда персонала, занятого высокоинтеллектуальным трудом, а также социально-трудовые отношения, связанные с вознаграждением за результаты труда, в том числе в процессе создания нематериальных активов организации.

Социально-трудовые отношения в зависимости от способа их регулирования, методов разрешения проблем делятся на определенные типы. При этом тип социально-трудовых отношений определяется их сущностью, а именно, тем, каким конкретно образом принимаются важные организационные решения, в том числе касающиеся изменений в социально-трудовой сфере внутри организации. Сложившийся тип социально-трудовых отношений характеризуют существующие в организации психологические, этические и правовые формы взаимоотношений в процессе трудовой деятельности. Так, например, доказано, что базисную роль в формировании организационного типа социально-трудовых отношений играют сложившиеся модели индивиду-

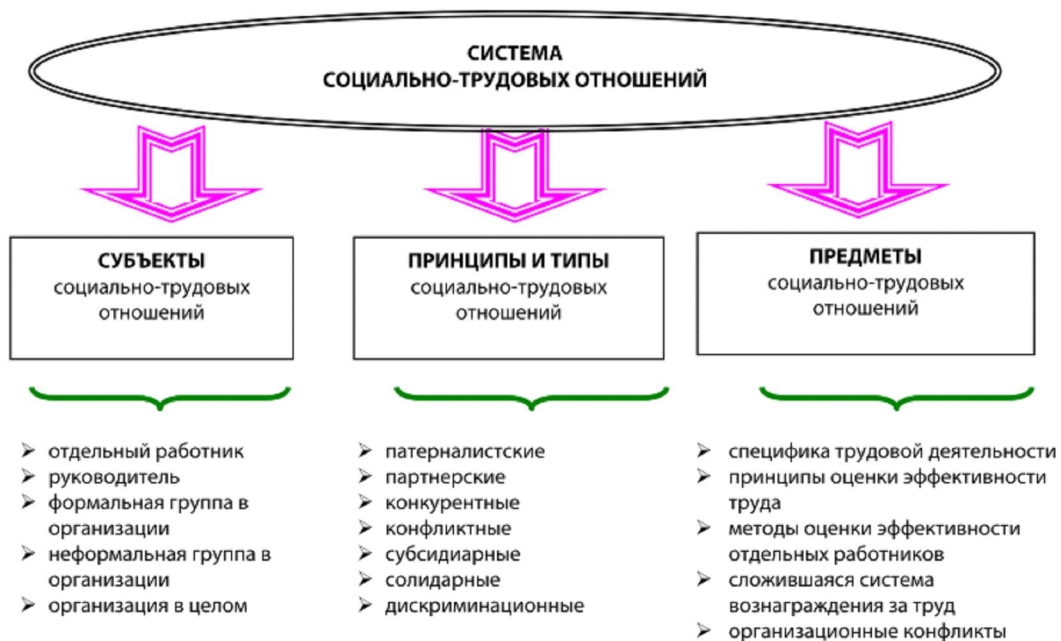
ального и группового и межгруппового поведения, основанные на равенстве (или неравенстве) прав и возможностей всех субъектов таких отношений.

При этом следует учитывать, что в экономике, основанной на частной собственности, невозможно добиться подлинного равенства всех субъектов социально-трудовых отношений, например, владельцев знаний и навыков и владельцев физического капитала организации, которые присваивают большую часть результатов интеллектуальной деятельности, в том числе в виде созданных нематериальных активов (в том числе объектов интеллектуальной собственности). В зависимости от организационной формы существующие типы социально-трудовых отношений разделим на три группы: инновационные, реакционные и промежуточные (рис. 2).

Конкуренция и конфликт могут нести в себе как созидательное, так и деструктивное начало. С одной стороны, конфликты часто рассматриваются как стимулы к дальнейшему развитию организации (конфликтное сотрудничество), а с другой, перейдя в хроническую фазу, могут привести к серьезным разрушительным последствиям (конфликтное соперничество). Конкуренция в своей основе может иметь здоровое начало, однако известны случаи, когда конкуренция между отдельными сотрудниками, подразделениями организации не только приводила к дестабилизации социально-психологического климата в коллективе, но и негативно сказывалась на финансовых результатах деятельности.

Анализ системы социально-трудовых отношений реальных организаций показывает, что на практике не существует моноструктурной системы социально-трудовых отношений, в большинстве со-



Рис. 2. Классификация основных внутриорганизационных типов социально-трудовых отношений

временных компаний модель системы социально-трудовых отношений построена по смешанному типу. Причем такое сочетание может включать одновременно инновационные, реакционные и промежуточные типы. Более того, в большинстве проанализированных компаний в моделях социально-трудовых отношений доминировали реакционные типы с отдельными вкраплениями промежуточных. И только в наиболее продвинутых компаниях (чаще всего, это рекламные и маркетинговые агентства, консалтинговые компании) встречаются отдельные элементы инновационных типов (с заметным преобладанием черт субсидарности и солидарности). В то же время для поступательного развития человеческого капитала организации необходимо сформировать модель социально-трудовых отношений, построенную преимущественно на основе инновационных принципов, обладающую необходимой гибкостью для ее последующего развития и модернизации. При любых других условиях компания не сможет эффективно управлять своим человеческим капиталом.

При анализе реальных моделей социально-трудовых отношений было выявлено, что на их формирование могут оказывать влияние разнообразные факторы, в том числе, например, гендерные различия [19].

В связи с этим авторы сочли необходимым определить совокупность факторов, влияющих на формирование организационной модели социально-трудовых отношений. Было выявлено, что систему факторов, формирующих конкретную модель социально-трудовых отношений, и выбор соответствующих методов их регулирования обуславливает организационный контекст конкретной компании.

На формирование внутриорганизационной системы социально-трудовых отношений оказывают влияние следующие факторы:

1. Индивидуальные факторы:

- уровень образования;
- предпочтительные модели поведения (в том числе модели оппортунистического поведения);

- формы коммуникаций и взаимодействий;
- индивидуальные способности и навыки (в том числе способность к обучению, креативный и интеллектуальный потенциал);
- мотивационные установки и система персональных целей;
- статус и положение в организации;
- тип и характер личности;
- социально-культурные и ценностные установки;

- гендерные и возрастные различия; уровень физического и психологического здоровья.

2. Общеорганизационные факторы:

- организационная стратегия;
- организационная культура;
- тип организационной структуры;
- организационный генотип; специфика рабочих процессов; технологический и технический уровень;
- технологии и методы принятия решений;
- положение компании на рынке;
- соотношение формальных и неформальных групп; формы институциональных отношений;
- виды институциональных сделок; внутриорганизационный институциональный рынок;
- структура общеорганизационных коммуникаций;
- система мотивации;
- методы управления организационным знанием;
- методы развития и обучения сотрудников;
- методы оценки персонала;
- сложившийся в организации деловой и социально-психологический климат.

При этом было выявлено, что развитие трудовых отношений определяется не только изменением соответствующих организационных структур, но и субъективным восприятием происходящих институциональных изменений отдельными работниками или группами (как формальными, так и неформальными). Таким образом, фактически сложившаяся в организации модель социально-трудовых от-

ношений является результатом сочетания специфических обстоятельств и конкретных факторов, влияющих на них.

При этом было установлено, что наряду с формальными социально-трудовыми отношениями в каждой организации складывается неформальная (нелегальная) система социально-трудовых отношений, развитие которой может привести к существенному перераспределению власти и ответственности в организации (рис. 3).

Обе системы социально-трудовых отношений (формальная и неформальная) характеризуют экономические, психологические и правовые аспекты взаимосвязей отдельных работников и различных групп во всех организационных процессах, обусловленных институциональной спецификой конкретной организации. Выстраивание неформальной (нелегальной) системы социально-трудовых отношений, представляющей собой совокупность неформальных институциональных практик основных субъектов этих отношений, часто происходит параллельно с формальной, что может оказать крайне негативное воздействие на общее организационное развитие.

Формирование институциональной модели социально-трудовых отношений

Проведенный анализ позволяет заключить, что на формирование модели социально-трудовых отношений оказывает воздействие сама сущность современной организации, которая в предлагаемой трактовке, с одной стороны, является институциональным субъектом, т.е. активно влияет на процесс

формирования системы социально-трудовых отношений, а с другой – как институциональный продукт – находится под воздействием отдельных членов организации (чаще всего ключевых сотрудников, участвующих в принятии стратегически важных решений) и разнообразных организационных групп, являющихся полноправными субъектами социально-трудовых отношений. При этом в организациях регрессивного типа наибольшее влияние на формирование неформальной системы социально-трудовых отношений оказывают неформальные группы, активно продвигающие свои интересы.

Это связано с тем, что как институциональный субъект компания представляет собой совокупность индивидов, объединенных на основе выполнения определенных институциональных требований, ограничивающих нормы, средства и методы их действий в процессе достижения конкретной цели. Институциональные требования, выступающие в качестве объектов институциональных взаимодействий внутри организации, рассматриваются как набор необходимых для осуществления хозяйственной деятельности ограничений, выполнение которых обеспечивает субъекту (индивидууму или группе) достижение цели наиболее оптимальным способом, а также позволяет ему сохранить относительную устойчивость и экономическую стабильность. Накопление изменений в институциональных требованиях приводит к развитию противоречий между требованиями, сложившимися в результате предыдущего опыта, и требованиями как результата изменившихся обстоятельств.

В то же время как институциональный продукт



Рис. 3. Структура организационной модели социально-трудовых отношений

компания становится формой согласования интересов на основе отказа индивидов или групп от некоторой части своих личных (частных) интересов, что становится основой развития институциональных противоречий в рамках организации. Институциональные внутриорганизационные противоречия выступают как противоречия между формально-закрепленными и реально складывающимися взаимоотношениями между субъектами социально-трудовых отношений всех уровней, способствующие созданию стимулов к благоприятному или неблагоприятному отбору модели экономического поведения. Так как согласие или преследование общего интереса субъектов возможно при условии их отказа от некоторой части своих личных (частных) интересов, то это становится основой развития противоречий в рамках организации как института. Противоречие между частным и общим интересом может проявляться как конфликт между организационными требованиями и потребностями институционального агента. Обособление «подавляемых» частных интересов проявится как институциональный конфликт между разными субъектами социально-трудовых отношений [1, 2].

Противоречия, принимая форму конфликтов, разрешаются посредством регламентации взаимодействий и обеспечения возможностей достижения целей всеми субъектами социально-трудовых отношений как участниками институционального процесса. Но если конфликт и преодолён, то это не означает, что между сторонами установилось равновесие и наблюдается гармонизация интересов, так как сложившаяся модель социально-трудовых отношений, отражая в нормах и правилах предпочтения разных субъектов этих отношений (организационных формальных и неформальных групп, отдельных индивидов), не может не принуждать некоторых из них к их соблюдению. Принуждение подчиняться институциональным требованиям не снимает противоречий, лежащих в основе конфликта. Разрешение одного противоречия порождает другие противоречия, и институциональный процесс развития модели социально-трудовых отношений выступает как постоянный поиск согласия, компромиссов, взаимных уступок участников этого процесса (групп и отдельных индивидов).

Таким образом, развитие модели социально-трудовых отношений происходит в процессе разрешения институциональных противоречий, т. е. согласования индивидуальных, групповых и общеорганизационных интересов и требований. Причем в наиболее процветающих организациях преимущественное значение приобретают общеорганизационные институциональные требования, даже если система социально-трудовых отношений строится преимущественно по инновационному типу, для чего активно используются объединяющие идеи, ситуации

или цели. При этом формируется психологическая атмосфера способствующая конструктивному взаимодействию сотрудников и рабочих групп в процессе решения своих рабочих задач.

В то же время, как правило, такие общеорганизационные объединяющие идеи, ситуации или цели, приводящие к эффективному сотрудничеству работников с разными мотивационными и ценностными установками, идет вразрез с истинными интересами и потребностями персонала, реально приводя к усилению эксплуатации. Особенно это характерно для рабочего процесса сотрудников, занятых высокоинтеллектуальным трудом. Эта закономерность все более отчетливо проявляется в современных организациях, поэтому не случайно многие исследователи отмечают важность оценки сложившейся системы социально-трудовых отношений. В качестве показателя оценки социально-трудовых отношений традиционно используют понятие качества трудовой жизни, которое основывается на создании условий, обеспечивающих оптимальное использование трудового потенциала человека. Так, например, качество трудовой жизни может повыситься в результате реализации программ обучения и достижения более высокой позиции и статуса в организации.

С этой точки зрения развитие человеческого капитала приводит к существенному повышению качества трудовой жизни, поскольку в результате происходит максимальное развитие трудового и интеллектуального потенциала персонала, существенно повышается уровень производительности труда, что приводит к улучшению финансовых показателей деятельности организации в целом. Однако с другой стороны все перечисленные факторы приводят к повышению интенсивности труда и, как следствие, эксплуатации работников. Особенно это характерно для компаний финансового сектора, электронного бизнеса и сферы оказания интеллектуальных услуг. Поэтому было бы неправильным однозначно трактовать процесс развития человеческого капитала компании как основание для реального улучшения качества жизни ее работников, так как по определению качество трудовой жизни характеризует уровень и степень благосостояния, социального и духовного развития человека через его деятельность в организации.

Таким образом, в рамках каждой организации формируется специфическая институциональная модель социально-трудовых отношений как сочетание формальной и неформальной систем социально-трудовых отношений, комбинирующая определенные типы их формирования. В связи с этим важное значение приобретает процесс регулирования (развития) социально-трудовых отношений, который должен происходить в направлении формализации нелегальной системы социально-трудовых отношений. Это изменение должно осуществляться исклю-

чительно ненасильственным путем при помощи формального закрепления спонтанно сложившихся приемлемых институциональных практик субъектов социально-трудовых отношений и постепенного отказа от деструктивных. При этом оппортунистические формы поведения могут быть нейтрализованы только в рамках организационного процесса институциональных изменений путем их постепенного превращения в прогрессивные (инновационные) модели поведения.

Процесс формирования институциональной модели социально трудовых отношений предполагает изменения в ключевых управленческих процессах и структурах, т. е. смену набора организационных институций. При этом изменению может подвергнуться весь институциональный организационный контекст, начиная с внутреннего содержания организации, трудовых процессов и заканчивая процессами принятия решений. Важным фактором успеха процесса институциональных изменений может стать внедрение прогрессивных технологий принятия важных организационных решений, основанных на реальных возможностях членов организации принимать важные решения и совершать конструктивные действия [3, 4].

Предлагаемый принцип формирования инновационной модели социально-трудовых отношений будет способствовать перерастанию индивидуальной компетентности в организационную. Основная идея организационных изменений заключается в признании необходимости долгосрочного, всеобъемлющего изменения и развития организации и ее членов, поэтому процесс управления развитием человеческого капитала организации непосредственно связан с процессом развития системы социально-трудовых отношений.

Человеческий капитал организации: методологические основы развития

Важность человеческого капитала для конкретных организаций требует использования методоло-

гического подхода к его развитию (рис. 4).

В соответствии с разработанными концептуальными основами развития человеческого капитала организации можно предложить алгоритм управления развитием человеческого капитала организации, который представляет собой определенную совокупность воздействий, направленных на эффективное функционирование, развитие и увеличение стоимости человеческого капитала в контексте целей и стратегии конкретной организации. Это позволяет выявить новую функцию управления в компании, назначением которой должно стать аккумулярование человеческого капитала и форм его развития, выявление и создание условий для распространения организационного знания.

Для эффективного управления развитием человеческого капитала организации необходим комплексный подход, включающий построение полномасштабной системы оценки. Только разработка и внедрение системы управления развитием человеческого капитала приведет к максимизации ценности компании. Бизнес-модели реальных компаний на практике достаточно сильно отличаются друг от друга, в связи с чем нельзя предложить унифицированный алгоритм управления развитием человеческого капитала организации, однако можно определить некую последовательность действий, более или менее стандартную, на основе которой организация сможет создать собственную уникальную модель управления развитием человеческого капитала. Предлагаемая авторами последовательность действий должна включать:

- разработку программы развития человеческого капитала организации;
- построение системы организационного развития и обучения;
- разработку и внедрение системы управления знаниями в компании;
- создание и развитие инструментов увеличения стоимости человеческого капитала компании;
- разработку системы комплексной оценки че-



Рис. 4. Концептуальные основы развития человеческого капитала организации

ловеческого капитала компании.

Библиографический список

1. *Шапш Н.Н.* Формирование инновационной модели социально-трудовых отношений // Управление социально-экономическими процессами в контексте развития современного общества. Мат-лы науч.-практ. конф. – Саратов: Издат. центр СГСЭУ, 2007. – С. 65–68.
2. *Шапш Н. Н.* Человеческий капитал организации. Теория, развитие, управление. – Саратов: Изд-во СГК, 2006. – 192 с.
3. *Шапш Н. Н., Бородин А.И.* Трансформация организаций в турбулентной экономике // Журнал экономической теории. – 2012. – №3. – С. 154–161.
4. *Шапш Н.Н., Бородин А.И., Сорочайкин А.Н.* Человеческий капитал компании: пути эффективности его использования // Человек и труд. – 2013. – №8. – С. 50–54.
5. *Becker G.* Human Capital: A Teoretical and Empirical Analysis, with Special Reference to Education G. Becker; 3nd ed. – New York: National Bureau of Economic Research, 1993. – 412 p.
6. *Bourdieu P.* Forms of Capital. – New York: Westview Press, 2001. – 297 p.
7. *Burton J. A., Spendler J. C.* Te Oxford Handbook of Human Capital. – Oxford Handbook, 2011. – 688 p.
8. *Davenport T. O.* Human Capital. What it is and why invest in it. – San-Francisco: Jossey-Bass, 1999. – 251 p.
9. *Eggertsson T.* Economic Behavior and Institutions. – Cambridge: Cambridge University, 1999. – 196 p.
10. *Fitz-enz J.* Te new HR analytics. Predicting the economic value of your company’s human capital investments. – New York, 2010. – 341p.
11. *Fitz-enz J., Davison B.* How to Measure Human Resource Management. – New York : McGraw Hill, 2002. – 351 p.
12. *Hamel G., Heene A.* Competence-based Competition. – New York, 1994. – 239 p.
13. *Kearns P.* What’s the future for human capital? – Cambridge : Cambridge University Press, 2006. – 71 p.
14. *Lawler E.E.* Human resources business process outsourcing: transforming how HR gets its work done. – San-Francisco: Jossey-Bass, – 248 p.
15. *Lieras M. P.* Investing in Human Capital: A Capital Market Approach to Student Funding. – Cambridge : Cambridge University Press, 2007. – 252 p.
16. *Pease G., Byerly B., Fitz-enz J.* Human Capital Analytics.How to Harness the Potential of Your Organization’s Greatest Asset. – Wiley&Sas Business Serie, 2013. – 233 p.
17. *Poleski G.G.* Human Capital. Te Untapped Treasure. – Dbm Press. LLC. 2009. – 278 p.
18. *Rajaram R.* Human Capital. – California: California University Press, 2007. – 216 p.
19. *Riply R.D.* Congress, the bureaucracy, and public policy. – California : Brooks. Cole Publishing Company. Pacific Grove, 1991. – 169 p.
20. *Stewart T. A.* Intellectual Capital. Te New Wealth of Organizations. – New York; London, 1997. – 189 p.
21. *Wu H.* Two essaysin the Teory of Human Capital. – NewYork: McGrawHill, 1992. – 172 p.

Shash N., Borodin A.

HUMAN POTENTIAL: AN INSTITUTIONAL MODEL OF SOCIAL-LABOR RELATIONS

Human capital is essential for the sustained development of the organization as one of the basic economic institutions, in connection with problems of the study of human capital become important not only in theoretical but also in practical terms with regard to specific organizations. The article presents the methodological foundations of human capital development. It is proved that the development of human capital of the organization largely depends on the prevailing system of social and labor relations related to the organization of the working process, the efficiency of the personnel, which is particularly active intellectual work. The basic types and structure of labour relations of the modern organization, the factors that influence the formation of the institutional model of social-labor relations

Keywords: *human capital, organization, institutional model of social-labor relations, types of social and labor relations, the system of social and labor relations*

«ЛОВУШКИ БЕДНОСТИ»: ТЕНДЕНЦИИ И ТРАНСФОРМАЦИИ

В данной статье исследуются такое экономическое явление как «ловушка бедности», которая приобретает значимость и актуальность в силу своей социальной остроты и возможных негативных и при определенных условиях неконтролируемых последствий. Проблема исследования – это институциональные аспекты условий формирования и динамики «ловушек бедности». Цель исследования – выявить современные социально-экономические характеристики бедности и обозначить возможные пути преодоления «ловушек бедности» с помощью эффективных институтов и гражданского общества.

Ключевые слова: «ловушки бедности», институты, экономические отношения, гражданское общество.

Постановка проблемы. Современная Россия строит социальное государство на новых основах, отличных от прошлого. Социалистические институты прошлого обеспечивали тотальный контроль основных сфер экономических отношений: собственности на средства производства, распределительной сферы и дифференциации населения по уровню дохода за счет регулирования заработной платы. Сейчас эти сферы регулируются рынком, а рынок, как экономический фундамент и экономический механизм, признан естественной основой неравенства между людьми. У него нет совести, и он не признает моральных норм, что и предопределяет высокий уровень неравенства доходов [12; С. 279]. Как следствие, обострилась проблема бедности, которая встроена в систему институциональных и социальных проблем: нерешенных жилищного и земельного вопросов, неразвитого гражданского общества. Все это в совокупности создает предпосылки для роста потенциала противоречий в обществе. Задача данной статьи состоит в том, чтобы, во-первых, раскрыть глубинное и весьма опасное перманентное явление бедности. Во-вторых, выявить предпосылки, факторы и движущие силы возникновения «ловушек бедности». И в-третьих, показать формы, дать экономические характеристики и оценку бедности.

Выдающиеся философы, экономисты и социологи пытались осмыслить феномен бедности, как социально-экономического порока общества, и разработать свои подходы к снижению остроты этого явления. Этой проблемой занимались экономисты – приверженцы разных методологических принципов: политической экономии, институционализма и неоклассики. Надо отметить и мыслителей доклассического периода экономической науки, таких как Ксенофонт (V–IV вв. до н.э.), который обозначил принципы и формы рационального ведения хозяйства на семейном бытовом уровне, затем Аристотель (IV вв. до н.э.), он впервые поставил проблему справедливого передела богатства и обмена. И в этой связи поведение человека, нацеленное на личное благополучие и обогащение, имеет пределы. В современном смысле это понимается, как рациональное поведение. Меркантилисты (Томас Ман (1571–

1641); Самуил Фортрей (1622–1681) видели источник богатства во внешней торговле. Физиократы (Франсуа Кенэ (1694–1774); Анн-Роберт-Жак Тюрго (1727–1781) утверждали, что богатство создается природой, точнее в сельском хозяйстве. Классическая политическая экономия в лице Уильяма Петти (1623–1687); Адама Смита (1723–1790); Давида Рикардо (1772–1823) создала трудовую теорию стоимости (цены), которая распределяется так: капитал создает прибыль, труд – заработную плату, земля – ренту. *Но все-таки создателем стоимости выступает труд. Сам труд, как создатель ценности, стоимости и богатства, должен быть гарантом преодоления бедности.* Однако, история свидетельствует, что мир не поборол бедность и нищету. Главным индикатором нищеты является недоедание, голод. Современный мир демонстрирует ужасные факты: в день от голода умирает 40 тысяч человек, в том числе 19 тысяч детей. Как правило, война и голод идут рядом. В мире идет ожесточенная борьба за ресурсы. В нее вовлекаются все больше и больше стран, в том числе и Россия. В России проблема бедности также не решена. Уровень потребления мяса, молока в России в 1,5–2,0 раза ниже в сравнении с США, Германией, Нидерландами. Это приводит к тому, что 30–35 % призывников не пригодны для службы в вооруженных силах.

Порог бедности в США – это сколько денег требуется, чтобы обеспечить семью «основными продуктами питания», а затем это умножается на 3. Доход ниже этого порога считается в США порогом бедности.

В России на 2015 год минимальная заработная плата установлена на уровне 5965 рублей [24], что значительно ниже официально установленного прожиточного минимума. По разным данным в России 15–18 млн. человек живут за порогом бедности. Можно утверждать, что проблема бедности становится не только экономической и социальной проблемой, но глубоко политической. Бедность в нашей стране охватила значительные слои населения, тогда как в США минимальная оплата труда составляет не ниже 8 долларов в час, а во Франции минимальная пенсия 800 евро в месяц!

Теперь нам предстоит раскрыть сущность самого понятия – бедность. Надо отметить, что многие экономические словари не дают толкование этого слова. Лишь в Большом экономическом словаре под редакцией А.Б. Борисова бедность характеризуется как «крайняя недостаточность имеющихся у человека, семьи, региона, государства имущественных ценностей, товаров, денежных средств для нормальной жизни и жизнедеятельности. *Порогом бедности* называют нормативно устанавливаемый уровень денежных доходов человека, семьи за определенный период, который обеспечивает физический прожиточный минимум» [4; С. 58].

Проблема бедности отражена и в художественной литературе. Нам важно, в этой связи, показать трагичность и безысходность, которые порождает бедность, как она физически и духовно уничтожает личность, человека. Так, в словаре русского языка мы видим, что беда, бедность и бедствовать – однокоренные слова. Бедность – это «1. Скучность, недостаточность средств существования, нужда; 2. Убожество, неприглядность; 3. Недостаточность чего-либо, скучность в чем-либо» [19; С. 68].

Сила литературного слова, образов, как отражение реального бытия, убедительно свидетельствует, что бедность – это явление не только материального мира, но и духовного. В условиях бедности человек теряет свою личность, ломается нравственно и духовно. В социально-психологических драмах выдающегося русского драматурга А.Н. Островского (1823–1886) убедительно показан колорит русской жизни, многообразие людских типов и судеб, в том числе сломанных бедностью. Можно лишь добавить к его пьесе – «Бедность не порок», но большое несчастье.

Истоки, факторы и формы бедности наиболее глубоко исследовали представители институциональной экономической мысли и ученые, изучающие «периферийную экономику». В этой связи выделим таких авторов как Эрхард Людвиг (1897–1977), Хайек Фридрих (1899–1992), Мюрдаль Гуннар (1898–1987), Алле Морис (род. в 1911), Баран Поль (1910–1964). В русле данного исследования особый интерес представляют работы Лукаса Р.Э. [10]; Боулза С. [2].

Роберт Лукас показывает, как может поддерживаться экономический рост и почему темпы роста в разных странах могут быть различными, объясняет неожиданный рывок в росте с началом промышленной революции и прогнозирует закономерности роста в XXI веке. Лукас подчеркивает важность накопления как физического, так и человеческого капитала, показывая такие положительные внешние эффекты человеческого капитала, как распространение новых знаний или обучение на рабочем месте. Он убедительно доказал взаимодействие между ростом человеческого капитала и демографическим

переходом на начальных этапах индустриализации. Лукас использовал модель диффузии, чтобы проиллюстрировать возможность того, что значительное неравенство доходов, созданное в ходе промышленной революции, достигло наивысшей точки и что в XXI веке разница в доходах постепенно сократится. (Это не подтверждается современными реалиями).

С. Боулз исследует проблемы классической политической экономии: богатство и нищету народов, функционирование рынков и их эволюцию.

Особый интерес представляет фундаментальная работа Т. Бетелла » [1], который исследовал генезис, эволюцию и историю частной собственности со времен Древнего Рима и до наших дней. Эта тема рассматривается сразу с двух точек зрения: истории института и истории идей. Показана фундаментальная связь между институтом частной собственности и процветанием нации. В то же время в книге собрана богатая коллекция исторических примеров того, как ослабление этого института вело к распаду и гибели сообществ или к увековечиванию низкого уровня жизни: судьба первых североамериканских колоний в Джеймстауне и Плимуте, история коммуны Роберта Оуэна, картофельный голод в Ирландии, социалистические эксперименты в СССР и Китае, проблемы арабского мира, земельные реформы в развивающихся странах и т.д. Автор анализирует экономическую логику стимулов и демонстрирует пагубность общего пользования ресурсами. Особое внимание уделено взаимосвязи между институтом собственности и состоянием окружающей среды, а также проблемами интеллектуальной собственности. В своем исследовании истории идеи частной собственности автор опирается на философские и юридические основы этого института.

Далее раскроем подходы к теории экономических и социально-политических «ловушек». Большинство исследователей под институциональной ловушкой понимают неэффективное и при этом устойчивое состояние хозяйственной системы. Так почему же в процессе реформ, направленных на повышение эффективности экономической системы, появляются, в частности в России, устойчивые неэффективные институты и нормы экономического поведения, определяющие неэффективные экономические отношения? Это явление в противовес эффективным нормам в литературе носит разные названия: эффект блокировки, «блокирование», lock-in (Д. Норт, П. Дэвид, Б. Артур), «институциональные ловушки» (В.М. Полтерович), аномалии (М.И. Скаржинский), дисфункция института, экономическая дисфункция (О. Сухарев » [21]).

Применительно к общим институциональным изменениям эта проблема была развита в главе 11 книги Д. Норта » [13], в которой акцент делается на *направление, траекторию институциональных изменений*. Норт опирается на исследование Брайа-

на Артура (1988), посвященное самоподдерживающимся, а следовательно эволюционным, механизмам в экономике. Артур применительно к технологиям выделяет четыре механизма самоподдержания, закрепления, устойчивости и доминирования норм: эффект экономии от масштаба, эффект обучения, эффект координации, «адаптивные ожидания» (растущее доминирование технологии укрепляет ожидания, что ее доминирование будет усиливаться еще больше). Однако, как отмечает К. Поппер: «Институты не действуют; действуют только отдельные личности в институтах и через институты. Общая ситуационная логика этих действий будет теорией квази-действий институтов. Мы можем построить теорию преднамеренных и непреднамеренных действий. Это может привести к теории создания и развития институтов»» [16; С. 313]. Вышеуказанные эффекты закрепления норм в полной мере можно распространить и на появление устойчивых экономических отношений. При этом механизмы образования норм и аномалий и обеспечения их устойчивости аналогичны, как аналогичны в биологической эволюционной теории появления генотипов с благоприятными признаками и аномальными.

В.М. Полтерович определяет институциональную ловушку как «неэффективную устойчивую норму», она не просто менее эффективна, чем альтернативные варианты, но и делает дальнейшее развитие просто невозможным. «Как и в случае любой нормы, устойчивость институциональной ловушки означает, что при отклонении от соответствующего стереотипа поведения индивид или малая группа проигрывают, в то время как одновременный переход всех агентов к альтернативной норме позволил бы улучшить общественное благосостояние»» [14; С. 39–40]. «... термин «институциональная ловушка» применяется также к неэффективным равновесиям, порождаемым соответствующей нормой»» [15; С. 7]. Институциональная ловушка (которая может быть продиктована как формальными, так и неформальными нормами) определяет аномальные экономические отношения как реакцию экономических агентов на сформировавшуюся норму. Деформированные экономические отношения искажают поведение экономических агентов, которые приобретают опыт, рутины неэффективного поведения.

Аномалия, понятие в целом более широкое, нежели «институциональная ловушка», поскольку она может быть вызвана не только институциональными факторами, но и системными дефектами [23; С.102–115]. Понятие аномалия распространяется на устойчивые неэффективные - институты, экономические и социально-экономические отношения, равновесия. По аналогии с институциональной ловушкой аномалию можно обозначить как социально-экономическую ловушку, в которой социальный

критерий не менее важен, чем экономический, а в отдельных случаях они тесно переплетены. Аналогично это понятие рассматривается у Г. Б. Клейнера, который обращает внимание на то, что «именно государство должно предотвращать и купировать кризисные, аномальные явления в обществе, неизбежно возникающие в любой «живой» системе, оно должно брать на себя функции нормотворчества в самом широком смысле понятия «норма» – и как законодательного акта, и как характеристики упорядоченного, «нормального» отношения между социально-экономическими субъектами» [17; С. 7].

Кроме того, зачастую, прежде чем мы можем констатировать появление «институциональной ловушки», появляется аномалия экономических отношений, которые, приобретая рутинизированную форму, закрепляют неэффективную норму, пусть даже на неформальном уровне.

Исходя из этих фундаментальных теоретических положений о важности роли государства в формировании различных социально-экономических аномалий вообще и ловушек бедности в частности, отметим основные черты и условия развития аномалий в начале XXI века. Мир демонстрирует ужасные социально-политические катаклизмы: в Северной Африке и Ираке жестоко были свергнуты и драматично уничтожены руководители государств; в Центральной Африке продолжается межплеменная резня; Латинская Америка охвачена наркобизнесом, а их крупные города окружены трущобами; ряд стран наращивают военный потенциал и раздувают госаппарат, чем опустошают бюджет и несут неэффективные издержки; нищета и бедность зажали значительную часть населения в такие тиски, из которых практически вырваться невозможно, даже и последующим поколениям; терроризм стал обычным явлением. Все это факты современности, которые тесно связаны с бедностью.

«Ловушка бедности» вынуждает индивидов формировать группы, сообщества, браться за оружие и жить за счет терроризма, наркобизнеса, вымогательства и другого антисоциального античеловеческого поведения. Надо отметить, что современность демонстрирует обозначенные явления в обостренной форме, они охватили не только отдельные страны, но и целые континенты. Здесь бедность идет рядом с духовным разложением. Явно недостаточно уделяется внимания социально-экономической литературе влиянию духовно-нравственных факторов на динамику экономического развития и формирование бедности. В этой связи вызывает тревогу процесс значительного количества детей, родившихся вне брака в России (табл. 1).

Начиная с 2000 года в России устойчиво росла численность детей, родившихся у женщин, не состоявших в зарегистрированном браке. Так, если в 1980 году таких детей рождалось 237,6 тыс., то в 2011

году 441,5 тысяч или рост составил 185,8 процента! Практически каждый четвертый ребенок рождается вне брака, а в сельской местности и того больше. Как это явление связано с «ловушками бедности»? На неформальном уровне закрепляется поведение, которое в долгосрочном периоде является неэффективным с экономической точки зрения, и это мы еще опускаем морально-этические последствия.

Представим аналогичные данные по Костромской области (табл. 2).

Удельный вес детей, родившихся вне брака, в Костромской области ниже, чем в целом по России, и это характерно для всего исследуемого периода. Можно предположить, что сохранившиеся патриархальные устои Костромской области и невысокий жизненный уровень по сравнению с другими областями и ЦФО и России в целом способствовали осознанию долгосрочных отрицательных последствий для жизни внебрачных детей и пониманию того, что в условиях нестабильных рыночных отношений в

полной семье сравнительно легче решать экономические проблемы семьи.

Логика и актуальность проблемы побуждает нас исследовать процесс дифференциации денежных доходов населения (табл. 3).

В обществе нарастает потенциал противоречий при коэффициенте фондов свыше 10, этот индикатор в России существенно превышен. На высоком уровне сохраняется и коэффициент Джини – более 0,400, что также свидетельствует о высокой дифференциации денежных доходов населения. В Костромской области степень дифференциации в разрезе вышеотмеченных показателей ниже, чем по России (табл. 4).

Согласно данным таблиц углубляется процесс дифференциации доходов, и население первой и второй групп (20-процентных) загнаны в «ловушку бедности». По России в 2011 году – это 15 %, а по Костромской области – 17,9 %. Но многие стремятся вырваться из бедности и обеспечить себе средне-

Таблица 1

Число родившихся у женщин, не состоявших в зарегистрированном браке в России [18; С. 108]

| Годы | Человек | | | В процентах от общего числа родившихся | | |
|------|---------------|-----------|--------------------|--|-----------|--------------------|
| | Все население | Городское | Сельское население | Все население | Городское | Сельское население |
| 1980 | 237565 | 147998 | 89567 | 10,78 | 9,64 | 13,43 |
| 1990 | 290601 | 191185 | 99416 | 14,61 | 13,79 | 16,50 |
| 1995 | 288291 | 196545 | 91746 | 21,14 | 21,06 | 21,32 |
| 2000 | 354253 | 241116 | 113137 | 27,96 | 27,19 | 29,78 |
| 2001 | 377261 | 258477 | 118784 | 28,76 | 27,83 | 31,02 |
| 2002 | 411461 | 283924 | 127537 | 29,45 | 28,45 | 31,97 |
| 2003 | 430663 | 297333 | 133330 | 29,71 | 28,57 | 32,62 |
| 2004 | 447091 | 304082 | 143009 | 29,76 | 28,31 | 33,40 |
| 2005 | 437075 | 293981 | 143094 | 29,99 | 28,35 | 34,03 |
| 2006 | 431512 | 286918 | 144594 | 29,16 | 27,47 | 33,23 |
| 2007 | 450779 | 297722 | 153057 | 28,00 | 26,56 | 31,28 |
| 2008 | 460418 | 305024 | 155394 | 26,86 | 25,53 | 29,93 |
| 2009 | 459348 | 304535 | 154813 | 26,07 | 24,61 | 29,54 |
| 2010 | 444891 | 294841 | 150050 | 24,87 | 23,33 | 28,58 |
| 2011 | 441531 | 293052 | 148479 | 24,58 | 23,07 | 28,20 |

Таблица 2

Число родившихся у женщин, не состоявших в зарегистрированном браке в Костромской области [8; С. 47]

| Годы | Число родившихся в незарегистрированном браке, человек | | | В процентах от общего числа родившихся | | |
|------|--|-----------|--------------------|--|-----------|--------------------|
| | Все население | Городское | Сельское население | Все население | Городское | Сельское население |
| 1995 | 1125 | 700 | 425 | 17,6 | 16,6 | 19,6 |
| 2000 | 1601 | 1019 | 582 | 26,0 | 24,5 | 29,0 |
| 2005 | 1691 | 1152 | 539 | 24,3 | 22,8 | 28,4 |
| 2006 | 1731 | 1151 | 580 | 24,5 | 23,3 | 27,2 |
| 2007 | 1736 | 1089 | 647 | 23,2 | 21,2 | 27,8 |
| 2008 | 1776 | 1113 | 663 | 22,7 | 21,1 | 25,9 |
| 2009 | 1752 | 1064 | 688 | 21,5 | 19,2 | 26,2 |
| 2010 | 1665 | 1026 | 639 | 20,5 | 18,4 | 25,1 |
| 2011 | 1293 | 821 | 472 | 15,8 | 14,6 | 18,6 |

Таблица 3

Распределение общего объема денежных доходов населения в России [8; С. 186]

| | 1980 | 1990 | 1995 | 2000 | 2005 | 2010 | 2011 |
|--|------|------|-------|-------|-------|-------|-------|
| Денежные доходы – всего, % в том числе по 20-процентным группам населения | 100 | 100 | 100 | 100 | 100 | 100 | 100 |
| первая (с наименьшими доходами) | 10,1 | 9,8 | 6,1 | 5,9 | 5,4 | 5,2 | 5,2 |
| вторая | 14,8 | 14,9 | 10,8 | 10,4 | 10,1 | 9,8 | 9,8 |
| третья | 18,6 | 18,8 | 15,2 | 15,1 | 15,1 | 14,8 | 14,9 |
| четвертая | 23,1 | 23,8 | 21,6 | 21,9 | 22,7 | 22,5 | 22,6 |
| пятая (с наибольшими доходами) | 33,4 | 32,7 | 46,3 | 46,7 | 46,7 | 47,7 | 47,4 |
| Коэффициент фондов (коэффициент дифференциации доходов), в разгах | ... | ... | 13,5 | 13,9 | 15,2 | 16,6 | 16,2 |
| Коэффициент Джини (индекс концентрации доходов) | ... | ... | 0,387 | 0,395 | 0,409 | 0,421 | 0,417 |

Таблица 4

Распределение общего объема денежных доходов населения в Костромской области [8; С. 90]

| | 1995 | 2000 | 2005 | 2007 | 2008 | 2009 | 2010 | 2011 |
|--|-------|-------|-------|-------|-------|-------|-------|-------|
| Денежные доходы – всего, % в том числе по 20-процентным группам населения | 100 | 100 | 100 | 100 | 100 | 100 | 100 | 100 |
| первая (с наименьшими доходами) | 6,6 | 7,4 | 6,8 | 6,5 | 6,5 | 6,6 | 6,5 | 6,5 |
| вторая | 11,5 | 12,2 | 11,6 | 11,4 | 11,3 | 11,4 | 11,4 | 11,4 |
| третья | 16,2 | 16,8 | 16,4 | 16,1 | 16,1 | 16,2 | 16,1 | 16,2 |
| четвертая | 23,0 | 23,1 | 23,0 | 23,0 | 23,0 | 23,0 | 23,0 | 23,0 |
| пятая (с наибольшими доходами) | 42,7 | 40,5 | 42,2 | 43,0 | 43,1 | 42,8 | 43,0 | 42,9 |
| Коэффициент фондов (коэффициент дифференциации доходов), в разгах | 10,6 | 8,7 | 10,1 | 10,9 | 11,0 | 10,7 | 10,9 | 10,8 |
| Коэффициент Джини (индекс концентрации доходов) | 0,358 | 0,329 | 0,352 | 0,363 | 0,364 | 0,359 | 0,363 | 0,361 |

душевой доход на уровне 12–15 тыс. рублей.

Весьма неожиданный подход к проблеме бедности дает С. Тамм [22; С. 22–23]. Он пишет, что когда государство принуждает гражданина платить деньги в государственную систему пенсионного обеспечения по старости, тем самым оно не дает человеку возможности взять ответственность на себя. Конечно, здесь можно возразить: «Не так уж это и плохо, ведь государство тем самым материально обеспечивает старость людей». Но несмотря на подобное обеспечение, подобная позиция государства имеет серьезные последствия для людей, которые отвыкают от принятия собственных решений, систематически неверно оценивают определенные риски и необходимость самостоятельного обеспечения старости, так как попали на удочку обманчивой заботы государства, формирующей иждивенческие настроения. Это не что иное, как очередная «ловушка бедности», поставленная государством. Современный человек в России не воспримет это суждение. Проблема глубже и острее. Дело в том, что

большинство населения России не имеет личной собственности, дающей приличествующий доход, который бы обеспечивал старость. А уровень заработной платы в прошлом и теперь не позволяет иметь достаточные накопления, обеспечивающие жизнь после ухода на пенсию. Здесь всплывают на поверхность и размер заработной платы, и бедность, и жилищная проблема, и материальное наследство старшего поколения (особенно в колхозной системе). Все это результат «предшествующей траектории развития».

Самуэль Боулз считает, что люди попадают в «ловушку бедности» в зависимости «от их предшествующей истории» [2; С. 41], т.е. под влиянием тех институтов, которые сформировались раньше. Однако, он подчеркивает, что существует институциональная синергия, которая «часто приводит к высокоэффективным решениям проблемы распределения» и «появлению обобщенной возрастающей отдачи» [2; С. 12]. Это проявляется в условиях, когда существуют такие институты, как «частная соб-

ственность, конкурентные рынки и верховенство законов» [2; С. 12]. Поэтому не случайно стремление родителей дать детям высшее образование, оказать помощь молодоженам в первые годы семейной жизни. Это также характерно для современной России.

При многообразии предпосылок и причин «ловушек бедности» сгруппируем их следующим образом: политические, экономические и социальные. Рассмотрим более подробно обозначенные факторы. Во-первых, нестабильная политическая обстановка (включая радикальные методы правления с феноменом вождизма) ориентирует общественное производство и распределение валового продукта на милитаризацию и укрепление силовых структур. Разрастание государственного сектора способствует развитию коррупции, неэффективному использованию ресурсов и налоговых поступлений в бюджет.

В этих условиях среди определенной части населения возрастают эмигрантские настроения. Обозначились два этапа эмиграции из России. Характерной чертой первого этапа (период 1990–1996 гг.) было то, что основными странами, куда уезжали, были Германия и Израиль. Начиная с 1996 года, возрастает динамика эмиграции в Канаду, США и Финляндию (табл. 5).

Надо полагать, что наряду с политическими факторами, немаловажную роль здесь сыграли и материальные причины. Разные источники зафиксировали тот факт, что основная доля эмигрантов (65–70%) составили женщины. Возможно, именно женщины остро ощущают бедность: низкая заработная плата (своя и мужей), отсутствие приличествующего жилья, неустроенный быт; при этом потенциал российских женщин высок, и они находили за рубежом более спокойную обеспеченную жизнь и семейный очаг (не без отдельных исключений и разочарований).

Второй этап нами обозначен рамками: 2000–2011 гг. На всех исторических этапах отток населения из любой страны был важнейшим индикатором бедности. Применительно к СССР отметим, что в силу того, что страна была закрытой, свободная эмиграция была невозможна (это расценивалось как измена Родине и предательство, жестко наказывалось). С распадом СССР и появлением в этой части некоторых свобод в конце 1990-х и начале 2000-х годов резко возросла численность эмигрантов. Одним из фактором эмиграции была бедность. В этой связи приведем официальные данные (табл. 6).

Значительная волна эмигрантов из России при-

Таблица 5

Эмиграция из России [18; С. 114].

| Годы | Всего, тыс. чел | В том числе | | | | |
|------|-----------------|-------------|---------|--------|------|-----------|
| | | Германия | Израиль | Канада | США | Финляндия |
| 1990 | 103,7 | 33,7 | 61,0 | 0,179 | 2,3 | 0,450 |
| 1991 | 88,3 | 33,7 | 38,7 | 0,164 | 11,0 | 0,583 |
| 1992 | 103,1 | 62,7 | 22,0 | 0,292 | 13,2 | 0,451 |
| 1993 | 113,9 | 73,0 | 20,4 | 0,661 | 14,9 | 0,536 |
| 1994 | 105,4 | 69,5 | 16,9 | 0,874 | 13,8 | 0,586 |
| 1995 | 110,3 | 79,6 | 15,2 | 0,754 | 10,7 | 0,603 |
| 1996 | 96,7 | 64,4 | 14,3 | 1,003 | 12,3 | 0,728 |
| 1997 | 84,8 | 52,1 | 14,4 | 1,300 | 12,5 | 0,753 |
| 1998 | 83,7 | 49,2 | 16,9 | 1,440 | 10,8 | 0,798 |
| 1999 | 108,3 | 52,9 | 36,3 | 1,840 | 11,1 | 1,068 |

Таблица 6

Динамика эмиграции населения из России [18; С. 114]

| Годы | Выбыло из России, тыс. чел | В том числе в страны | | | | |
|------|----------------------------|----------------------|-----------|----------|-----|---------|
| | | Страны СНГ | Страны ЕС | Германия | США | Израиль |
| 2000 | 145,7 | 80,5 | 45,1 | 40,4 | 4,8 | 9,4 |
| 2001 | 121,2 | 61,6 | - | 43,2 | 4,5 | 4,8 |
| 2002 | 106,7 | 52,1 | - | 42,2 | 3,1 | 2,8 |
| 2003 | 94,0 | 46,1 | - | 36,9 | 3,2 | 2,1 |
| 2004 | 79,8 | 37,0 | - | 31,9 | 2,9 | 1,7 |
| 2005 | 69,8 | 35,4 | 25,5 | 21,5 | 4,0 | 1,8 |
| 2006 | 54,1 | 34,7 | 12,2 | 8,2 | 3,1 | 1,4 |
| 2007 | 47,0 | 30,7 | 10,5 | 6,5 | 2,1 | 1,2 |
| 2008 | 39,5 | 25,5 | 8,8 | 4,9 | 1,7 | 1,0 |
| 2009 | 32,5 | 20,3 | 7,5 | 4,1 | 1,4 | 0,89 |
| 2010 | 33,6 | 21,2 | 7,2 | 3,7 | 1,5 | 0,95 |
| 2011 | 36,8 | 22,6 | 7,8 | 3,8 | 1,4 | 0,98 |

ходится на первые годы 2000-х. Надо полагать, что это были достаточно квалифицированные и преимущественно трудоспособные граждане. Основными странами, куда выезжали люди, были западноевропейские страны (Германия, Испания, Финляндия и др.). Начиная с 2003 года, идет процесс снижения числа эмигрантов, незначительное число эмигрантов в период с 2006 по 2011 гг. говорит о том, что этот процесс не связан с политическими и экономическими условиями в стране.

Надо отметить, часто становится трудно выделить факторы политические, экономические и социальные, они имеют свойство взаимопроникновения. Более того, каждый из них при определенных условиях могут усиливать друг друга (рис. 1). Чем выше степень слияния обозначенных предпосылок и факторов, тем выше вероятность создания общей «ловушки бедности» на уровне государства. И когда выстроены неэффективные институты и экономические отношения индивиду, семьям практически невозможно вырваться из «ловушки бедности», что обрекает последующие поколения (детей, внуков) на нищенское существование.

Экономическими предпосылками «ловушек бедности» являются: длительное время работы на низкооплачиваемой работе; высокий уровень налогообложения (в большинстве стран с системой прогрессивного налогообложения без создания эффективных систем производства общественных благ); неравномерное распределение собственности. Особое значение имеют социальные условия «ловушек бедности». Отметим их. Это прежде всего: рождение в бедной семье, рождение в сельской местности (хотя есть и исключения); рождение ребенка в молодом возрасте; низкий уровень образования и профессиональной подготовки; ментальность безделья, сформированная поколениями за длительное время (от криминала до социально-экономического иждивенчества). Можно открыто сказать, что безделье разлагает личность, общество, государство. Необходимо внедрить в сознание людей принцип: «работе – время, потехе – час», поменьше шоу, по-

больше дел.

Каждый фактор можно рассматривать более подробно. Но приведем лишь результаты наших социологических обследований, которые свидетельствуют о следующем. Во-первых, среди респондентов преобладает стремление поступить на работу в госслужбу или в силовые структуры. Обобщение литературы в этом ракурсе говорит о том, что это явление характерно для слаборазвитых стран с преимущественно тоталитарной формой управления. И еще отрицательный индикатор – лишь 2–4 % опрошенных желали бы вести собственное дело, а в аграрном секторе и того меньше. Во-вторых, респонденты не выразили желание заниматься в будущем педагогической деятельностью и работать в здравоохранении. Кроме того, по-прежнему много желающих эмигрировать. В современной России появились специфические черты «ловушек бедности», которые охватили педагогов, работников вузов, сельских жителей. Следующей особенностью бедности современной России является то, что она охватила, во-первых, взрослое, трудоспособное население и, во-вторых, значительную часть пенсионеров, детей войны.

Проведенное исследование дает основание сделать ряд важных и принципиальных выводов. Во-первых, «ловушки бедности» для значительной части населения и целых территорий России стали непреодолимым препятствием; во-вторых, бедность, как институциональное явление, стала не только экономической, но и глубоко социально-политической проблемой; в-третьих, время модернизации экономики в значительной мере упущено и поэтому решение обозначенной проблемы возможно лишь при условии коренных и системных изменениях политической структуры государства, развития гражданского общества, компетентного управления структурами государства, экономического воспитания населения, развития предпринимательской мотивации всех членов общества. Все это необходимо делать быстро и главное комплексно.



Высокая степень
формирования «ловушек»

Рис. 1. Взаимодействие факторов и условий по формированию «ловушек бедности»

Библиографический список

1. Бетелл Т. Собственность и процветание / том Бетелл; пер с англ. Б Пинскера. Москва: ИРИСЭН, 2008. – 480 с.
2. Боулз С. Микроэкономика. Поведение, институты и эволюция: учебник / Самуэль Боулз; [пер. с англ.]. – М.: Изд-во «Дело» АНХ, 2011. – 576 с.
3. Балацкий Е.В. Ценовые механизмы эволюции институциональных ловушек // Общество и экономика. – 2005. – № 10–11.
4. Борисов А.Б. Большой экономический словарь. Издание 3-е, переработанное и дополненное. – М.: Книжный мир, 2010. – 860 с.
5. Дэвид П. Понимание экономики QWERTY / <http://www.ie.boom.ru/Polanyi/Qwerty.htm>
6. Институциональная экономика: Учеб. Пособие / Под ред. д-ра экон. Наук, проф. Н.В. Манохиной. – М.: ИНФРА-М, 2013. – 240 с.
7. Институциональная экономика: Учебник / Под общ. ред. А. Олейника. – М.: ИНФРА-М, 2005. – 704 с.
8. Костромская область. Статистический ежегодник: Стат. сб. / Костромастат. – К., 2012. – 457 с.
9. Костромская область. Статистический ежегодник: Стат. сб. / Костромастат. – К., 2013. – 468 с.
10. Лекции по экономическому росту / пер. англ. Д. Шестакова. – М.: Изд-во Института Гайдара, 2013. – 288 с.
11. Лукас Р.Э. Лекции по экономическому росту / пер. англ. Д. Шестакова. – М.: Изд-во Института Гайдара, 2013. – 288 с.;
12. Макконнелл К.Р., Брю С.Л. «Экономикс»: принципы, проблемы и политика. – Т. 2. – М.: Республика, 1992.
13. Норт Д. Институты, институциональные изменения и функционирование экономики. – М.: Фонд экономической книги «Начала», 1997.
14. Полтерович В.М. Институциональная динамика и теория реформ // Эволюционная экономика и «мэйнстрим». – М.: Наука, 2000. – С. 39–40.
15. Полтерович В.М. Институциональные ловушки: есть ли выход? // Общественные науки и современность. – 2004. – № 3.
16. Поппер К.Р. Логика социальных наук // Эволюционная эпистемология и логика социальных наук: Карл Поппер и его критики. – М.: Эдиториал УРСС, 2000. – 464 с.
17. Пути стабилизации экономики России / Под общ. ред. Г.Б. Клейнера. – М.: Информэлектро, 1999. – 188 с.
18. Российский статистический ежегодник. 2012: Стат.сб. / Росстат. – М.2012. – 786 с.
19. Словарь русского языка: В 4-х т. / АН СССР, Ин-т рус. яз.; Под ред. А.П. Евгеньевой. – 2-е изд., испр. и доп. – М.: Русский язык, 1981. Т.1. – А-Й. – 698 с.
20. Сухарев О. Институциональная экономика: Теория и политика. – М.: Наука, 2008.
21. Сухарев О. Концепция экономической дисфункции и эволюция фирмы // Вопросы экономики. – 2002. – № 10. – С. 70–81.
22. Тамм С. Собственность / Пер. с нем. С. Трумлер и О. Боченковой под ред. А.В. Куряева. – Челябинск: Социум, 2010. – 120 с.
23. Экономические отношения и стратегия экономического роста / Н.Н. Свиридов, М.И. Скаржинский, Н.П. Гибало, О.Н. Грабова. – Кострома: ГОУВПО КГУ им. Н.А. Некрасова, 2005. – 280 с.
24. 408-ФЗ «О ВНЕСЕНИИ ИЗМЕНЕНИЯ ВСТАТЬЮ 1 ФЕДЕРАЛЬНОГО ЗАКОНА "О МИНИМАЛЬНОМ РАЗМЕРЕ ОПЛАТЫ ТРУДА". <http://www.consultant.ru/law/ref/stavki/soc-sfera/mrot/> © КонсультантПлюс, 1992–2015.

Sviridov N. Grabova O.

«TRAPS OF POVERTY»: TENDENCIES AND TRANSFORMATIONS

In this article are investigated such economic event as « a trap of poverty » which gets the importance and a urgency by virtue of the social acuteness and possible negative and under certain conditions uncontrollable consequences. The problem of research is aspects of conditions of formation and dynamics of « traps of poverty ». The purpose of research – to reveal modern social and economic characteristics of poverty and to designate possible ways of overcoming of « traps of poverty » by means of effective institutes and a civil society.

Keywords: «traps of povert », institutes, economic attitudes, a civil society.

ОСОБЕННОСТИ СОЦИАЛЬНОГО СТАНОВЛЕНИЯ ЛИЧНОСТИ КУРСАНТОВ ВУЗОВ МВД РОССИИ

Актуальность проблемы социального становления личности обусловлена рядом причин. Во-первых, динамизмом преобразований, которые происходят в стране в последние десятилетия и которые требуют учета их влияния на социализацию подрастающих поколений, особенности их ориентации в новых социально-экономических отношениях. Это, в свою очередь, ставит образовательные учреждения перед необходимостью вносить соответствующие коррективы в содержание, формы и методы социального воспитания, как в школе, так и в вузе.

Во-вторых, изменения в возрастном и тендерном составе учащихся академии МВД России ставят перед необходимостью более сознательного использования имеющихся воспитательных потенциалов процесса обучения, поиска и адаптации новых педагогических технологий, определения их позитивных влияний на ход и результаты социального становления юношества в новых условиях.

Проблема социального становления личности нашла отражение как в зарубежной, так и в отечественной научной литературе. При этом, следует подчеркнуть, что взгляды на сущность и содержание этого понятия разных авторов существенно отличаются.

Ключевые слова: особенности, личность, социальное становление, курсант, социализация, социальная роль, взаимодействие.

Трактовка социализации как процесса постепенного вхождения индивида в структуру общества не только позволяет рассматривать еще один практический результат (помимо накопления некоего абстрактного социального опыта), но и более адекватно отражает суть явления. Ведь усваивать опыт невозможно иначе, чем, находясь внутри общества, выполняя определенные общественные функции. В этом процессе нельзя обойти вниманием такую важную функциональную единицу, как социальную роль, являющуюся формой участия человека в социальном взаимодействии.

Социальная роль является связующим звеном между личностью и группой, способом вхождения личности в группу. Невозможно иное участие личности в группе, чем посредством социальной роли, которую личность в ней играет. Сколько существует групп (больших или малых, реальных или условных), в которых участвует человек, столько он имеет и социальных ролей (иногда – больше, если в одной группе личность исполняет несколько ролей).

Социальная роль обязательно предполагает наличие определенных функциональных обязанностей. Они существуют в виде ролевых ожиданий, то есть правил и норм, которые группа предъявляет к человеку, играющему данную роль. Усвоение ролевых ожиданий является внешним, общественно заданным источником формирования социальной роли. Можно утверждать, что такая составная часть процесса социализации, как усвоение социальных норм, правил, ценностей (в том числе и нравственных) происходит не иначе, как в форме ролевых (или шире социальных) ожиданий, формирующих социальное поведение человека, важным компонентом которого является исполнение социальных ролей.

Описанные процессы являются предметом изучения в теории символического интеракционизма,

названного еще социальным бихевиоризмом. Однако явная социологизаторская направленность этой концепции недооценивает значение личностных, субъектных предпосылок социализации. Нельзя утверждать, как может показаться из предыдущего контекста, что формирование ролей имеет только внешнюю детерминацию. Оно происходит при сложном взаимодействии внешнего с внутренним, с теми источниками личностного развития, посредством которых складывается Я - концепция человека.

Значение отечественных исследований по психологии личности состоит в том, что они постоянно ставили вопрос о диалектическом взаимодействии биологического и социального в человеке, все время пытались разобраться в проблеме источников развития личности. В отличие от интеракционистской традиции, социальная среда часто рассматривалась не как стихийная неизбежность, с которой нужно мириться, а как идеал, к которому нужно стремиться (взять хотя бы такое понятие, как коллективистское самоопределение). И хотя приоритет часто отдавался значению социума, влиянию коллектива при недооценке внутренних источников саморазвития (эта традиция идет еще от марковского понимания человека как совокупности общественных отношений), все же советская психология имеет неоспоримые достижения в области методологии и теории вопроса об источниках развития личности.

Здесь нельзя не отметить значение ленинградской психологической школы и прежде всего ее главы – Б.Г. Ананьева, в трудах которого впервые была поставлена комплексная проблема человека. Дилемма «биологическое – социальное» плодотворно разрешается в контексте проблемы индивидуальности в той форме, в которой ее поставил и решал Б.Г. Ананьев». Индивидуальность в его понимании – это не

просто совокупность индивидуально-психологических особенностей, как это рассматривалось большинством психологов, а единство и взаимосвязь его свойств как личности и субъекта деятельности, в структуре которого функционируют его индивидуальные свойства. Индивидуальность – это высшее звено в иерархической триаде «индивид-личность-индивидуальность».

Понимание человека как субъекта деятельности вообще традиционно для отечественной науки, несмотря на десятилетия «обезличивания» психологии, когда приоритет отдавался изучению индивидуальных качеств и психических процессов человека. Еще до А. Маслоу идеи саморазвития человека высказывал известный украинский психолог Г.С. Костюк: «Возникают высшие формы самодвижения развивающейся личности, выражающиеся в ее сознательной целеустремленности, в стремлении работать над собой, вырабатывать у себя те или иные качества, руководствуясь определенным идеалом, подчинять своей власти игру сил своей собственной природы. При наличии такой целеустремленности личность до некоторой степени сама начинает руководить своим собственным психическим развитием». В советской психологии проблема субъекта хоть и не была доминирующей, однако всегда рассматривалась как одна из важнейших методологических проблем вплоть до попыток субъектного обоснования всей психологической науки.

Одним из важных компонентов в структуре личности, как социальной сущности человека Б.Г. Ананьев рассматривал социальные роли, хотя, на наш взгляд, это положение не получило у него достаточного развития. Мысль о ролевой сущности личности не нова и традиционна для западной социологии, часто сводящей личность к совокупности психологических ролей. Подобная гипертрофия значения роли наблюдается и в теории психодрамы, где все многообразие активности человека (от психосоматики до трансценденции) описывается ролями, являющимися категориями, первичными по отношению к «Я».

Не соглашаясь со столь явной категоричностью, все же нельзя не отметить, что психологические роли являются очень важными механизмами, объясняющими именно социальные проявления личности человека, а поэтому имеют огромное значение в процессах социализации человека. Без формирования ролей невозможно формирование социального поведения, одной из основных форм которого является ролевое поведение. Возможные деформации, возникающие в формирующихся ролях, могут явиться причинами различных проявлений асоциальности, социальной дезадаптации, девиантного поведения и т.п.

Психологическая роль – один из основных механизмов социального взаимодействия личности. Это

означает, что формирование сферы межличностных отношений обязательно должно включать в себя процессы взаимного предъявления ролевых ожиданий и согласование ролевых позиций. Эти процессы опираются на развитие умения личности предвидеть и адекватно оценивать ролевые ожидания партнера по общению, на научение строить свои ролевые ожидания соответственно ситуации и оценке личности другого. Все это возможно лишь при достаточном развитии не только процессов социальной перцепции и антиципации социального поведения, но и таких важных личностных феноменов, как рефлексия и социальный интеллект.

Психологические роли связаны со многими личностными образованиями. Предъявление собственных ролевых притязаний, без которого невозможно ролевое взаимодействие, опирается на развитую Я-концепцию личности, в структуре которой всегда присутствуют представления о собственных социальных ролях человека. Исполнение ролей можно рассматривать не только как выполнение ролевых ожиданий группы, но и как процесс самоидентификации, сопровождаемый ролевыми переживаниями и формированием ценностно-временных ориентации личности.

Несмотря на противопоставление собственного Я (прежде всего бессознательного личности) и общественной системы, свойственное для психоаналитической традиции, связь между этими сторонами человеческого бытия гораздо теснее, что не отрицают и сами аналитики. Так, в аналитической психологии К.Г. Юнга хоть и противопоставляются такие архетипические фигуры как самость (своеобразный центр личности, сосредоточение личностной идентичности) и персона (набор социальных ролей, навязываемых обществом), тем не менее они обе рассматриваются как архетипы коллективного бессознательного, то есть присущи глубинным аспектам личности. А такие архетипы, как анима и анимус (средоточие женского и мужского начал в личности), невозможно описывать без привлечения понятий половая роль и поло-ролевое поведение.

Социальная роль может рассматриваться и как своеобразная психологическая защита личности, когда за ролевым поведением, принимающим иногда ритуально-символический характер, прячется проявление Я. Происходит сокрытие каких-то сторон индивидуальности за ролевой маской, принимающей функцию внешней стороны личности человека. Иногда ролевая маска используется не как защита, а с прагматическими целями, например, при формировании такой «внешней индивидуальности» человека, как имидж.

Личностное развитие невозможно без непрерывного изменения в системе психологических ролей личности. Рассматривая жизненный путь человека, необходимо выделить такие важнейшие поведенческие

кие комплексы, которые являются опорными в жизненных циклах человека и называются жизненными ролями. Жизненный путь – это периодическая смена жизненных ролей, которые непрерывно формируются, развиваются и, наоборот, разрушаются и отбрасываются человеком, как ненужные, утратившие свое значение. Эти процессы не всегда проходят гладко, без противоречий и кризисов. Понимание личности как социальной сущности индивида, в структуре которой важное место занимают жизненные роли дает возможность построить интересную концепцию жизненного кризиса как ролевого конфликта.

Возвращаясь к понятию социализации и связывая ее с развитием личности, необходимо отметить, что развитие индивидуальности есть в некоторой степени противоположный социализации процесс. Его можно назвать индивидуализацией, самоактуализацией, самореализацией или как-то по-другому.

Ананьевская формула «человек-личность-индивидуальность» представляет собой гегелевскую триаду, результат «отрицания отрицания». Первое отрицание (социализация) есть отказ от индивидуального в пользу коллективного, формирование групповых норм поведения. Второе отрицание (индивидуализация) есть возврат к индивидуальному на более высоком субъектном уровне и самореализация. Этот процесс близок к юнговскому пониманию индивидуации как обретения самости человека, которое сопровождается утратой зависимости человека от его социальных ролей.

Индивидуальность есть разрешение противоречия между биологическим и социальным в человеке. Если индивида рассматривать как средоточие биологических начал, развитие которых описывается понятием созревание (то есть развертывание внутренних потенций), то личность является социальной сущностью и ее развитие описывается понятием формирование (то есть изменение под воздействием внешних влияний). Снятием противоречия, синтезом биологического и социального являются субъектные факторы, которые присущи уровню индивидуальности и развитие которых поднимает на уровень саморазвития человека.

Эти рассуждения предполагают выяснение вопроса об изначальной социальности или асоциальности человека, о чем дискутировали Л.С. Выготский и Ж. Пиаже. Признание изначальной социальности якобы делает бессмысленным процесс соци-

ализации. Все же нужно согласиться с Выготским, понимая социальность новорожденного как социальную направленность, но не социализированность.

Все приведенные выше рассуждения наталкивают на мысль о необходимости перестройки всей советской воспитательной системы. Коммунистическое воспитание было направлено на «формирование личности», а не на «саморазвитие индивидуальности», что и понятно, так как для тоталитарного государства нужны лишённые индивидуальности «винтики социальной машины». Если общественный прогресс будет осуществляться в сторону демократизации, то есть отказ от приоритета группы (неважно, понимать ли под группой класс или нацию) и признания приоритета личности, то задача общественных наук, и прежде всего – психологии, заключается в вооружении психологической и педагогической практики средствами превращения его из «ролевого человека» или *homosociologicus* в самоактуализирующуюся личность, то есть в индивидуальность по Б.Г. Ананьеву.

Библиографический список

1. *Абульханова-Славская К.А.* О субъекте психической деятельности. – М.: Наука, 1973.
2. *Ананьев Б.Г.* Избранные психологические труды: В 2-х т. – М.: Педагогика, 1980.
3. *Брушлинский А.В.* Проблемы психологии субъекта. – М.: Ин-т психологии РАН, 1994.
4. *Горностаев П.П.* Творчество, как форма освоения и переживания времени личности // Психология личности и время жизни человека. – Черновцы: ЧТУ, 1991.
5. *Костюк Г.С.* О роли наследственности, среды и воспитания в психическом развитии ребенка // Сов. педагогика. – 1940. – № 6.
6. *Лейтц Г.* Психодрама: теория и практика. Классическая психодрама Я.Л. Морено: Пер с нем. – М.: Изд. гр. «Прогресс», «Универс», 1994.
7. *Татенко В.А.* Психология в субъектном измерении. – К.: Вид. центр «Просв-та», 1996.
8. *Шибутани Т.* Социальная психология: Пер. с англ. – М.: Прогресс, 1969.
9. *Mead G.H.* Mind, self, and society. From the Standpoint of a Social Behaviorist–Chicago: Univ. press, 1946.

Gorbachev V.

FEATURES OF THE SOCIAL FORMATION OF PERSONALITY OF STUDENTS OF UNIVERSITIES OF THE MINISTRY OF INTERNAL AFFAIRS OF RUSSIA

The problem of social identity formation is due to several reasons. First, the dynamism of the transformations that occur in the country in recent decades and are in need of regard to their influence on the socialization of the younger generations,

especially their orientation in the new socio-economic relations. This, in turn, puts educational institutions are facing the need to make appropriate adjustments to the content, forms and methods of social education both in the school and in the University.

Secondly, changes in age and gender composition of students of the Academy of the MIA of Russia poses the need for a more conscious use of available educational potentials of the learning process, search and adaptation of new pedagogical technologies, determine their positive effects on the progress and results of social formation of youth in the new environment.

The problem of social formation of personality is reflected both in foreign and domestic scientific literature. Thus, it should be emphasized that the views on the essence and content of this concept by different authors differ significantly.

Keywords: characteristics, personality, social development, cadet, socialization, social roles, interaction.

УДК 331.101.3 / 331.104.22

Кузнецова Д.С.

О ГРАДАЦИИ УГРОЗ ЭФФЕКТИВНОГО РАЗВИТИЯ ОРГАНИЗАЦИИ В АСПЕКТЕ РАЗЛИЧНЫХ ТИПОВ КАДРОВОЙ СТРАТЕГИИ

В современных экономических условиях организация сталкивается с необходимостью модернизации существующих подходов к построению стратегии эффективного развития в целом и, особенно, кадровой стратегии как ее наиболее важной составляющей. В таком случае, необходимо обратить особое внимание на собственный персонал организации, который может стать источником различных кадровых угроз в результате бездействия, ошибок или негативного воздействия на активы компании. Настоящая статья отражает выводы по проведенному автором исследованию кадровой стратегии, целью которого было выявление приоритетных кадровых угроз, исходящих от персонала, для различных типов кадровой стратегии развития организации, связанных со степенью открытости внешней среде и уровнем влияния руководителей высшего звена на систему управления человеческими ресурсами в организации. Как показало проведенное автором исследование, приоритет многих угроз, исходящих от персонала организации, будет ранжироваться в зависимости от типа кадровой стратегии, что целесообразно учитывать при совершенствовании системы безопасности. На основании полученных выводов автором были разработаны методические рекомендации по повышению эффективности кадровой стратегии организации с учетом наиболее явных угроз со стороны персонала.

Ключевые слова: кадровая стратегия, управление человеческими ресурсами, кадровые угрозы, внешняя среда организации, внутренняя среда организации.

Введение

В процессе эволюции деятельности руководители высшего звена каждой организации задумываются о необходимости грамотного управления возникающими угрозами и снижении вероятности их возникновения и причинения значительного ущерба активам. Общие угрозы благосостоянию организации можно классифицировать по вероятности возникновения, масштабу возможного ущерба, но, по мнению автора, необходимо особенно учитывать угрозы, исходящие от персонала компании, так как именно осознанные негативные действия или бездействие сотрудников может привести к ущербу. Выделение данной проблемы позволяет определить в качестве приоритетной задачи вопрос организации кадровой безопасности.

Спектр кадровых угроз может варьироваться в зависимости от различных факторов и моделей организации хозяйственной деятельности [1, с. 23]. В рамках данной статьи автором будет рассмотрена зависимость определенных угроз при реализации организацией определенных типов кадровой стратегии. Кадровая стратегия в общем виде является отражением принципов взаимодействия организации с внешней и внутренней средой и уровнем влияния

топ-менеджмента на кадровые бизнес-процессы.

Данная тема косвенно затрагивалась в работах отечественных и зарубежных исследователей, рассматривавших вопросы кадровой стратегии, управления человеческими ресурсами, эффективного управления персоналом, однако в науке не разработаны и оформлены в достаточной степени концепции и стратегии управления угрозами, которые основывались бы на анализе кадровой стратегии [1, 7, 11].

Основная часть

Перед началом исследования автором была сформулирована гипотеза, согласно которой, различные особенности кадровой стратегии, которую выбирает для себя организация, могут провоцировать с разной долей вероятности различные угрозы, исходящие от персонала. Соответственно, некоторые угрозы могут чаще или реже встречаться для того или иного типа кадровой стратегии. Цель исследования была обозначена следующим образом: выявить приоритетные кадровые угрозы, исходящие от персонала, для различных типов кадровой стратегии развития организации, связанных со степенью открытости внешней среде и уровнем влияния ру-

ководителей высшего звена на систему управления человеческими ресурсами.

Отправной точкой данной статьи послужило проведенное автором исследование, цель которого состояла в определении приоритетных кадровых угроз для основных типов кадровой стратегии: активного и пассивного, закрытого и открытого. Многие ученые в своих работах рассматривают также превентивный и реактивный типы кадровой стратегии. В рамках проведенного автором исследования рассматривались только активный и пассивный тип, так как на практике, как правило, организации стремятся к проработке и утверждению активной кадровой стратегии, либо, выбирают пассивный тип стратегии, при отсутствии необходимых ресурсов и в кризисных ситуациях.

Для проведения исследования разработана анкета из 101 вопроса для сбора статистического материала, по материалам руководства по составлению тестов П. Клайна [6]. Первый блок вопросов определял степень открытости организации внешней среде, второй блок вопросов определял уровень влияния руководителей высшего звена на систему управления персоналом, третий блок выделял наличие тех или иных угроз, исходящих от персонала. Четвертый блок содержал три открытых вопроса с целью предоставить респондентам возможность отметить специфические угрозы, характерные именно для их компании и необходимые, по их мнению, меры воздействия на текущую ситуацию в области управления человеческими ресурсами в организации. В качестве основных угроз для проведения диагностики были определены: конфликт интересов, риск переманивания персонала, проблемы нелояльности персонала, конфликты в коллективе, недостаточное обеспечение защиты информации, мошен-

нические действия, недостаточный уровень защиты персональных данных, недостаточное обеспечение системы охраны труда, наличие аддикций у сотрудников компании, дискриминация и насилие. С помощью данной анкеты был проведен опрос сотрудников в 39 российских организациях. Выборка респондентов в каждой организации проводилась таким образом, чтобы отразить репрезентативность и представлять собой соотношение руководства, управленческого звена и исполнителей в каждой организации. Результаты вопросов обрабатывались с помощью методов статистического анализа. По результатам исследования было определено, что открытая активная кадровая стратегия реализуется подавляющим числом участников – данный тип был выявлен у 62,4% организаций (рисунок 1).

По итогам обработки результатов исследования была составлена общая таблица, выделяющая приоритетные угрозы для выбранных типов кадровой стратегии (таблица 1). Как показывают итоги исследования, респонденты отмечали конфликт интересов и угрозу переманивания персонала как основные для всех типов кадровой стратегии, что свидетельствует о необходимости разработки упреждающих мер для данных угроз в любой организации.

После проведения детальной оценки результатов исследования была предложена комплексная методика по организации упреждающих действий при создании и совершенствовании кадровой стратегии, состоящая из трех этапов.

На *первом этапе* необходимо определить тип кадровой стратегии организации. Если организация ранее не обозначала принципы взаимодействия с внешней средой при найме и степень влияния руководителей высшего звена на систему управления человеческими ресурсами, то тип кадровой страте-



Рис. 1. Соотношение организаций-респондентов по типам кадровой стратегии¹

Таблица 1

Кадровые угрозы в зависимости от типа кадровой стратегии²

| | закрытая активная (%) | открытая активная (%) | открытая пассивная (%) | закрытая пассивная (%) |
|--|-----------------------|-----------------------|------------------------|------------------------|
| риск переманивания | 10,36 | 14,09 | 13,2 | 12,42 |
| нелояльность | 10,56 | 8,09 | 8,86 | 9,09 |
| конфликты | 12,72 | 7,97 | 10,37 | 12,97 |
| недостаточное обеспечение защиты информации | 6,83 | 15,76 | 13,94 | 10,65 |
| мошенничество | 12,77 | 8,38 | 11,44 | 8,62 |
| недостаточное обеспечение защиты персональных данных | 3,19 | 8,32 | 6,97 | 8,76 |
| недостаточное обеспечение охраны труда | 6,14 | 6,54 | 5 | 7,39 |
| аддикции | 12,08 | 9,87 | 9,96 | 6,08 |
| конфликт интересов | 15,96 | 17 | 14,72 | 13,33 |
| дискриминация и насилие | 9,38 | 3,98 | 5,54 | 10,68 |

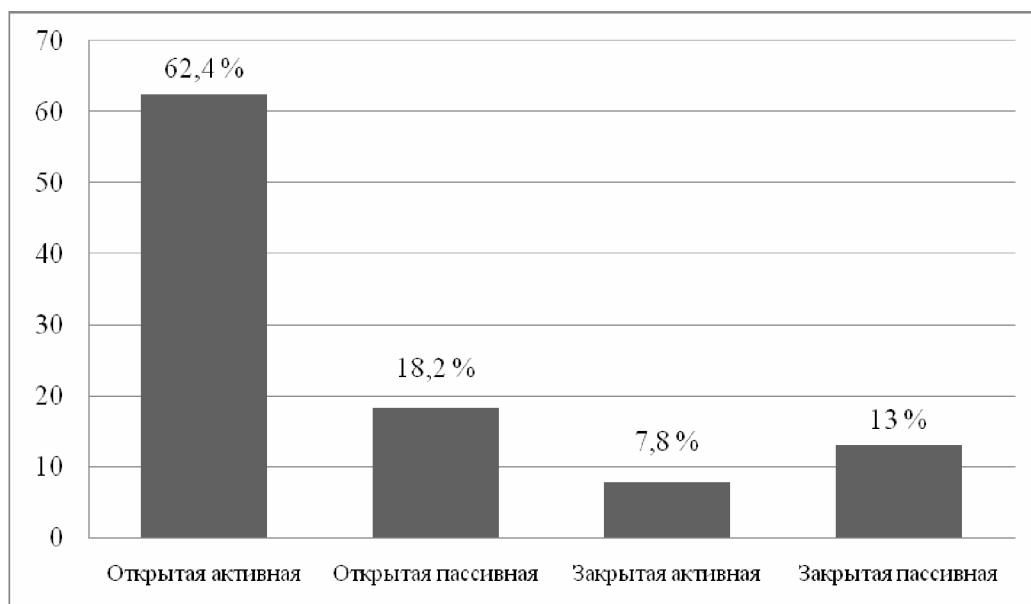
гии, по мнению автора, с высокой долей вероятности можно определить с помощью разработанного автором тестирования, применявшегося для проведения настоящего исследования.

На *втором этапе* необходимо определить общие и специфические угрозы кадровой безопасности организации. Особое внимание, как показало исследование, необходимо уделять проблемам конфликта интересов и переманивания персонала. Соответственно, при проведении разработанного автором тестирования, можно выделить и уточнить распределение основных угроз системе управления человеческими ресурсами, а при анализе ответов на четвертый блок вопросов можно выявить специфические угрозы, характерные для организации, в которой проходит исследование, и дополнительно узнать анонимную оценку сотрудников о текущей ситуации в организации.

На *третьем этапе* методики необходимо определить состав комплекса мероприятий и варианты управленческих решений, которые организация будет реализовывать, с целью снизить вероятность наступления угрозы и ее возможное негативное влияние. С учетом полученных результатов руководство выстраивает систему управления и предупреждения кадровых угроз с учетом особенностей организации, причем рекомендуется дополнительно проработать комплекс мер, направленных на снижение вероятности повторного возникновения данных угроз. Документальным итогом проведенных мероприятий станет письменно оформленная «Кадровая стратегия организации», куда, помимо общих вопросов управления персоналом, войдут аспекты новой системы кадровой безопасности организации, а также ряд локально-нормативных докумен-

тов, дополняющих и уточняющих положения кадровой стратегии.

Результаты исследования выявили из всего перечня угроз в адрес сотрудников организации приоритет *конфликта интересов* и *угрозы переманивания ценных специалистов*, которые не зависят от типа кадровой стратегии организации. В качестве первопричины возникновения данных угроз, в первую очередь, стоит проанализировать действующую в организации систему организации мотивации и стимулирования работников, выявить возможные недостатки, а также определить уровень удовлетворенности работников условиями труда с целью последующей проработки мероприятий по формированию высокого уровня лояльности и приверженности ценностям организации. Рекомендуется ввести в действие положение о недопущении конфликта интересов, организовать обратную связь с сотрудниками для сбора информации о фактах злоупотребления должностным положением, проработать прозрачную систему мотивации и поощрения персонала, регулярно проводить исследования уровня лояльности персонала.

Для предупреждения возможных угроз системе охраны труда необходимо обеспечить доведение требований инструкций по организации безопасного рабочего пространства до работников и проводить регулярные тренинги по безопасности труда и порядке поведения при внештатной ситуации. Данному риску, как правило, не уделяется достаточно внимания, что, однако, может повлечь за собой существенный ущерб при негативном развитии событий.

Если сместить акцент на уровень открытости организации внешней среде, то на первый план для *открытого типа* кадровой стратегии выходят уг-

роза в области защиты информации и отмеченный выше риск переманивания персонала. Данную угрозу можно снизить с помощью проработки и утверждения инструкций и положений, разграничивающих права доступа к информации, установки программных и технических средств.

В качестве приоритетной для закрытого типа кадровой стратегии можно выделить угрозу конфликтов внутри коллектива. Для предупреждения данной угрозы рекомендуется проводить оценку общего уровня конфликтности и лояльности сотрудников, проводить командные тренинги и обеспечить наличие обратной связи между персоналом и руководством организации, уделить внимание вопросам адаптации новых сотрудников. *Одной из основных проблем организаций с закрытым типом кадровой стратегии* была отмечена также проблема дискриминации и насилия на работе. Косвенно данная проблема может выходить из неразрешенных и запущенных конфликтов в коллективе, однако, в ряде случаев сам факт дискриминации может повлечь за собой стремительное развитие конфликта. В условиях развития российского бизнеса многие работники настолько привыкли проявлениям дискриминации на рабочем месте, что не придают данной угрозе серьезного значения [3].

При смещении акцента на степень влияния действий топ-менеджмента на кадровую ситуацию в организации необходимо отметить приоритет угрозы *аддиктивного поведения для активного типа кадровой стратегии*, упреждение которого можно при грамотной организации процедур собеседования и предварительных проверок. Также рекомендуется проведение психологических исследований и обеспечение возможности получения сотрудниками экстренной психологической помощи.

Термин «аддикции» включает в себя широкий спектр различных психологических, психофизиологических и иных видов зависимостей. В отличие от наркотической зависимости частое или чрезмерное употребление алкогольных напитков может трактоваться в коллективе по-разному и не всегда носит резко негативную оценку [12]. Сложнее всего оценивать угрозу возникновения зависимости сотрудника от азартных игр, компьютерных игр и пищевой зависимости. Наличие последних видов аддикций у человека может не признаваться не только им самим, но и близким кругом общения.

При определении угроз *пассивного типа кадровой стратегии*, помимо обозначенных выше угроз, необходимо обратить внимание на угрозу мошенничества. Это можно объяснить тем, что на данном этапе развития законодательство Российской Федерации регулирует вопросы обеспечения имущественной и финансовой безопасности юридических лиц лучше, чем безопасность информации и нематериальных активов, что является сдерживаю-

щим фактором для потенциальных мошенников.

Необходимо также отметить, что в процессе исследования уровня кадровой безопасности в 39 компаниях, многие респонденты отмечали, что большинство угроз, исходящих от персонала можно было бы предупредить на этапе организации найма новых сотрудников. Вероятность наступления рисков конфликта интересов, мошенничества, найма сотрудников с аддикциями с высокой долей вероятности можно было бы выявить на этапе проведения собеседований и скрининговых проверок. Таким образом, предложенный автором обособленный подход к выделению и анализу приоритетных рисков, характерных для выбранного компанией типа кадровой политики позволяет направить усилия управленческого аппарата на контроль и проработку слабых мест системы кадровой безопасности и тем самым укрепить уровень благосостояния компании.

Выводы

Проведенное автором исследование позволило доказать зависимость кадровых угроз от кадровой стратегии, сформулировать методику разработки и совершенствования кадровой стратегии, учитывающей требования кадровой безопасности. При подведении общего итога проведенного автором исследования, можно утверждать, что *уровень открытости организации внешней среде в максимальной степени оказывает влияние на возникновение кадровых угроз*, и при этом наиболее подвержена негативному влиянию факторов риска *пассивная кадровая стратегия*.

В качестве основных мер противодействия определенным кадровым угрозам может стать детальная проработка и совершенствование кадровой стратегии и связанных с ней локально-нормативных документов организации, направленные на предупреждение рисков и регулярный мониторинг уровня угроз. Дополнительно необходимо регламентировать порядок действий в случае наступления рисков с целью устранения негативных последствий и минимизации влияния на деятельность организации. Однако автором также было отмечено, что в общем виде выделенные для каждого типа стратегии кадровые угрозы не являются единственно приоритетными, в рамках методики было также отмечена необходимость проведения дополнительных диагностических процедур для анализа возможности появления угроз, характерных именно для исследуемой организации. Целесообразно уделять внимание, прежде всего, работе над наиболее вероятными для компании угрозами кадровой безопасности для обеспечения оптимизации работы коллектива и оздоровления общей деловой атмосферы в компании.

Примечания

¹ Разработано автором на основании итогов про-

веденного исследования

² Разработано автором на основании итогов проведенного исследования

Библиографический список

1. Алавердов, А.Р. Управление кадровой безопасностью организации / А.Р. Алавердов. – М., 2010. – 176 с.
2. Алавердов, А.Р. Кадровая стратегия предприятия в условиях системного кризиса / А. Р. Алавердов // Современная конкуренция. – 2009. – № 3(15). – С. 81–86.
3. Егоров, С.С. Кадровая безопасность и топ-менеджмент предприятий / С.С. Егоров, М.Я. Корнилов // Инициативы XXI века. – 2010. – № 4–5. – С. 80–83.
4. Карякин, А.М. Управление человеческими ресурсами: учебное пособие / А. М. Карякин, В. В. Великороссов. – Иваново, 2012. – 164 с.
5. Кибанов, А.Я. Кадровая политика и стратегия управления персоналом / А.Я. Кибанов. – М., 2012. – 64 с.
6. Клайн, П. Справочное руководство по конст-

руированию тестов / П. Клайн. – Киев, 1994. – 288 с.

7. Семенченко, А.В. Управление кадровой безопасностью в контексте социально-экономического развития организации / А. В. Семенченко // Проблемы экономики (Харьков). – 2013. – № 1. – С. 232–236.
8. Соломанидина, Т.О. Внутреннее служебное расследование в компании: проблемы проведения и перспективы использования / Т. О. Соломанидина // Управление персоналом. – 2004. – № 1–2. – С. 80–83.
9. Фатхутдинов, Р.А. Конкурентоспособность: экономика, стратегия, управление / Р. А. Фатхутдинов. – М., 2000. – 311 с.
10. Харский, К.В. Благонадежность и лояльность персонала / К. В. Харский. – СПб., 2003. – 496 с.
11. Чумарин, И.Г. Что такое кадровая безопасность компании? / И. Г. Чумарин // Кадры предприятия. – 2003. – №2. – С. 25–32.
12. Шарипов, Ф.В. Психологические основы менеджмента / Ф. В. Шарипов. – М., 2008. – 296 с.
13. Тропникова, В.А. Человеческий капитал России – проблема или потенциал современного развития экономики? / В.А. Тропникова // Инновационная экономика и общество. – 2013. – № 1. – С. 16–20.

Kuznetsova D.

ABOUT A GRADUATION OF ORGANIZATION EFFECTIVE DEVELOPMENT THREATS IN TERMS OF DIFFERENT TYPES OF HR STRATEGY

In the current economic conditions, an organization is faced with the need to modernize current approaches of effective development strategy and, especially, of HR strategy as the most important component. In this case, it is necessary to pay attention to staff of the organization that can be a source of various HR threats as a result of inaction, inaccuracies or negative impact on the company's assets. This article shows the results of the HR strategy study, conducted by the author, which purpose was to identify the priority of HR threats from staff for different types of HR strategy of the organization associated with the degree of its openness to the environment and the level of influence of senior executives in the HR management system. As it is shown by the author of the study, the priority of many threats from the staff of the organization will be ranked according to the type of HR strategy, it is appropriate to consider in improving security. Based on the results of the study, the author has developed several recommendations to improve the effectiveness of HR strategy of the organization with the most obvious threats by the staff.

Keywords: HR strategy, human resource management, HR threats, external environment of the organization, internal environment of the organization

НАШИ АВТОРЫ

Аврамова Е.М., доктор экономических наук, профессор, заведующая отделом Института социального анализа и прогнозирования РАНХиГС.

Адыгезалов Ильгифат Эльшад оглы, аспирант КГУ имени Н.А. Некрасова.

Беляков С.А., доктор экономических наук, ведущий научный сотрудник Центра экономики непрерывного образования ИПЭИ РАНХиГС, старший научный сотрудник Учебного центра подготовки руководителей НИУ ВШЭ.

Бородин А.И., доктор экономических наук, профессор департамента финансов факультета экономических наук НИУ «Высшая школа экономики». E-mail: aib-2004@yandex.ru.

Бочкарев А.И., доктор педагогических наук, профессор, кафедра «Современное естествознание», Поволжского государственного университета сервиса (ПВГУС, г. Тольятти). E-mail: tolaib@mail.ru.

Бочкарева Т.С., старший преподаватель, кафедра «Сервис технических и технологических систем», Поволжского государственного университета сервиса (ПВГУС, г. Тольятти). E-mail: tolatc@mail.ru

Важенин С.Г., кандидат экономических наук, заведующий сектором территориальной конкурентоспособности Института экономики Уральского отделения РАН. E-mail: svazhenin@mail.ru.

Власова Г.И., кандидат педагогических наук, преподаватель кафедры начального обучения, Санкт-Петербургская академия постдипломного педагогического образования. E-mail: vlasova-galina@bk.ru.

Глухова С.М., кандидат экономических наук, доцент кафедры «Бизнес-информатика» Костромского государственного университета имени Н.А. Некрасова. E-mail: svglukh@yandex.ru.

Горбачев В.В., соискатель ученой степени кандидата педагогических наук при аспирантуре Костромского государственного университета. E-mail: gvv021277@mail.ru.

Грабова О.Н., доктор экономических наук, Костромской государственной университет имени Н.А. Некрасова, E-mail: graon07@mail.ru.

Дегтярев А.Н., доктор экономических наук, профессор, председатель подкомитета по государственной научно-технической политике, Госдума РФ. E-mail: lenaraf@yandex.ru.

Дегтярева Л.Р., проректор, Центральный институт непрерывного образования Общества «Знание» России/ E-mail: lenaraf@yandex.ru.

Дядечко О.В., специалист 1-ой категории отдела нормирования затрат на оказание государственных услуг Управления бюджетного нормирования и ценообразования Комитета по экономической политике и стратегическому планированию Санкт-Петербурга.

Дятлов С.А., Академик РАЕН, доктор экономических наук, профессор кафедры общей экономической теории Санкт-Петербургского государственного экономического университета.

Загвязинский В.И., доктор педагогических наук, профессор, академик РАО, заведующий кафедрой методологии и теории социально-педагогических исследований Тюменского государственного университета.

Зобков В.А., доктор психологических наук профессор кафедры психологии личности и специальной педагогики, Владимирский государственный университет имени А.Г. и Н.Г. Столетовых, E-mail: zobkov@gmail.com.

Зобкова Е.В., кандидат педагогических наук, доцент кафедры социальных и гуманитарных дисциплин Владимирского филиала Российской Академии Народного Хозяйства и Государственной Службы при Президенте Российской Федерации. E-mail: e_zobkova@mail.ru.

Иванов Е.А., кандидат психологических наук, доцент, Санкт-Петербургский военный институт внутренних войск МВД РФ. E-mail: polkovnik_2003@mail.ru.

Канабеева Р.А., кандидат экономических наук, кафедра «Экономика и управление», Институт экономики Поволжского государственного университета сервиса (ПВГУС, г. Тольятти). E-mail: brashka@mail.ru.

Клячко Т.Л., доктор экономических наук, директор Центра экономики непрерывного образования Российской академии народного хозяйства и государственной службы при Президенте РФ.

Колесов В.И., доктор педагогических наук, кандидат экономических наук, профессор кафедры педагогики и психологии, Санкт-Петербургский университет ГПС МЧС России. E-mail: vi_kolesov@mail.ru.

Кошечкина Е.А., кандидат исторических наук, доцент кафедры регионоведения и экономики, Частное некоммерческое образовательное учреждение высшего профессионального образования «Невский ин-

ститут языка и культуры E-mail: sea7helena@mail.ru.

Кузнецова Д.С., аспирант, Российский экономический университет имени Г.В. Плеханова. E-mail: dariakuznetsova23@gmail.com.

Куклин В.Ж., доктор технических наук, ведущий научный сотрудник Центра экономики непрерывного образования ИПЭИ РАНХиГС.

Логинов Д.М., кандидат экономических наук, старший научный сотрудник Института и прогнозирования РАНХиГС.

Макарова Е.Н., кандидат экономических наук, доцент, Владимирский государственный университет имени А.Г. и Н.Г. Столетовых.

Молодиченко Т.А., кандидат психологических наук, доцент, кафедра специальной психологии Саратовского государственного университета. E-mail: molodichenkota@mail.ru.

Московский А.И., доцент кафедры политической экономии экономического факультета МГУ имени М.В. Ломоносова.

Нелюбов С.А., доктор педагогических наук, профессор кафедры управления Новосибирского государственного педагогического университета, заместитель мэра г. Новосибирска.

Перетягина Н.Н., кандидат педагогических наук, учитель русского языка и литературы московской средней школы № 769, ведущий научный сотрудник Института социальной педагогики РАО.

Пилищина А.В., доцент кафедры общей и прикладной психологии, Санкт-Петербургский военный институт внутренних войск МВД РФ. E-mail: stasy335k@yandex.ru.

Свиридов Н.Н., доктор экономических наук, профессор, Костромской государственный университет имени Н.А. Некрасова.

Селищева Т.А., доктор экономических наук, профессор кафедры общей экономической теории Санкт-Петербургского государственного экономического университета.

Сизов В.С., доктор экономических наук, кандидат философских наук, профессор, ректор Вятского социально-экономического института, действительный член АФХ. E-mail: rektor@vsei.ru.

Строкова Т.А., кандидат педагогических наук, доцент кафедры методологии и теории социально-педагогических исследований Тюменского государственного университета,

Субетто А.И., доктор философских наук, доктор экономических наук, кандидат технических наук, Президент Ноосферной общественной академии наук, вице-президент Петровской академии наук и искусств.

Сухих В.В., младший научный сотрудник Института экономики Уральского отделения РАН.

E-mail: vsh-sh@yandex.ru.

Токарева Г.С., научный сотрудник Центра экономики непрерывного образования ИПЭИ РАНХиГС.

Турчин А.С., доктор психологических наук, доцент, профессор кафедры общей и прикладной психологии, Санкт-Петербургский военный институт внутренних войск МВД РФ, E-mail: ast55@mail.ru.

Храмина А.В., аспирант, Костромской государственный университет имени Н.А. Некрасова.

E-mail: Khramina-a@mail.ru.

Чекмарев Вл.В., кандидат экономических наук, докторант Костромского государственного университета имени Н.А. Некрасова.

Чернов А.Ю., кандидат экономических наук, доцент кафедры «Финансы и бухгалтерский учет» Костромского государственного университета имени Н.А. Некрасова. E-mail: tau247@mail.ru.

Шаманин Н.В., ассистент кафедры «Психология личности и специальная педагогика» Владимирского государственного университета имени А.Г. и Н.Г. Столетовых. E-mail: shamanin_1983@mail.ru.

Шаталов П.М., аспирант 3 года обучения, ЯрГУ имени П.Г. Демидова. E-mail: Pavelshat13@mail.ru.

Шаш Н.Н., доктор экономических наук, профессор кафедры «Государственные финансы» НИУ «Высшая школа экономики».

Шубаева В.Г., доктор экономических наук, профессор, декан факультета экономики и финансов Санкт-Петербургского государственного экономического университета.

ТРЕБОВАНИЯ К ОФОРМЛЕНИЮ РУКОПИСЕЙ

1. Статьи направляются в редакцию в электронном виде на диске (CD-R) или вложением в электронное письмо.

2. **Электронный вариант статьи** выполняется в текстовом редакторе Microsoft Word и сохраняется с расширением doc. В качестве имени файла указывается фамилия, имя и отчество автора русскими буквами (например: Иванов Иван Иванович.doc)

3. **Компьютерный набор статьи** должен удовлетворять следующие требования: формат – А4; поля – по 2,5 см со всех сторон; гарнитура (шрифт) – Times New Roman; кегль – 14; межстрочный интервал – 1,5; абзацный отступ – 1,25 см.

4. Построение статьи:

4.1. Индекс УДК (присваивается в библиотеке по названию статьи и ключевым словам).

4.2. Отрасль науки и шифр научной специальности, по которым написана статья.

4.3. Сведения об авторе:

– фамилия, имя, отчество (полностью) (*на русском и английском языке*);

– полное название организации, город, страна (в именительном падеже) – место работы или учебы автора (*на русском и английском языке*);

– адрес электронной почты для каждого автора;

– почтовый адрес с индексом и контактный телефон (можно один для всех соавторов);

4.4. Название статьи (сокращения в названии недопустимы) (*на русском и английском языке*).

4.5. Аннотация, объясняющая цель работы, актуальность проблемы (не более 6 строк) (*на русском и английском языке*).

4.6. Ключевые слова (5–6 слов или словосочетаний, несущих в тексте основную смысловую нагрузку) (*на русском и английском языке*).

4.5. Текст статьи.

4.6. Библиографический список (указывается в алфавитном порядке, нумеруется вручную).

5. Оформление библиографического списка:

* *Статья в журнале*: Фамилия и инициалы авторов, соавторов (до трех). Название статьи // Название журнала. – Год. – №. – С. от–до.

* *Статья в сборнике трудов*: Фамилия и инициалы авторов. Название статьи // Назв. сб. трудов. – Место издания : Издательство, год. – С. от–до (Тр. / Назв. учеб. заведения или науч. учреждения. – № вып.).

* *Монография или книга*: Фамилия и инициалы авторов. Название. – Место издания : Издательство, год. – С. от–до; или Название / под ред. Инициалы и фамилия. – Место издания : Издательство, год. – С. от–до (или число страниц в книге __с.).

* *Авторские свидетельства и патенты*: А. с. номер. Название.

* *Автореферат*: Фамилия и инициалы. Название : автореф. дис. ... канд. ... наук. – Город, год. – __с.

* *Диссертация*: Фамилия и инициалы. Название : дис. ... канд. ... наук. – Город, год. – __с.

* *Интернет-источники*: Фамилия и инициалы. Название [Электронный ресурс]. – Режим доступа: <http://...> (дата обращения ...).

6. **Библиографические ссылки** в тексте статьи оформляются квадратными скобками с указанием порядкового номера издания по библиографическому списку и страниц. Например [2, т. 5, с. 25–26].

7. **Максимальный объем** текста статьи с аннотацией, ключевыми словами и библиографическим списком – 17 тыс. знаков, включая пробелы, но не более 10 страниц машинописного текста.

8. **Единицы измерения** приводятся в соответствии с международной системой единиц (СИ).

9. **Рисунки, схемы, диаграммы**. В качестве иллюстраций статей принимается не более 4 рисунков. Они должны быть размещены в тексте статьи в соответствии с логикой изложения. В тексте статьи должна даваться ссылка на конкретный рисунок, например (рис. 2). Схемы выполняются с использованием штриховой заливки или в оттенках серого цвета; все элементы схемы (текстовые блоки, стрелки, линии) должны быть сгруппированы. Каждый рисунок должен иметь порядковый номер, название и объяснение значений всех кривых, цифр, букв и прочих условных обозначений. Электронную версию рисунка следует сохранять в форматах tif, tiff (Grayscale – оттенки серого, разрешение – не менее 300 dpi).

10. **Таблицы**. Каждую таблицу следует снабжать порядковым номером и заголовком. Таблицы должны быть предоставлены в текстовом редакторе Microsoft Word и располагаться в тексте статьи в соответствии с логикой изложения. В тексте статьи должна даваться ссылка на конкретную таблицу, например (табл. 2). Все графы в таблицах должны быть озаглавлены. Одновременное использование таблиц и графиков (рисунков) для изложения одних и тех же результатов не допускается.

11. **Математические и физические формулы** выполняются только в редакторе MS Equation.

Плата с аспирантов за публикацию рукописей не взимается.

ДЛЯ ЗАМЕТОК

НАУЧНО-МЕТОДИЧЕСКОЕ ИЗДАНИЕ

«ЭКОНОМИКА ОБРАЗОВАНИЯ»

2015–№2

Учредитель

Костромской государственной университет имени Н.А. Некрасова

Главный редактор

Чекмарев Василий Владимирович
заведующий кафедрой экономики КГУ им. Некрасова,
профессор, заслуженный деятель науки РФ

Публикуемые материалы рецензируются

Журнал зарегистрирован
в Центральном территориальном управлении
Министерства Российской Федерации
по делам печати, телерадиовещания
и средств массовых коммуникаций (г. Тверь)

Свидетельство о регистрации ПИ № 5-0023 от 26 апреля 2000 г.

Подписано в печать 17.06.2015
Дата выхода в свет .07.2015
Формат 60×90 1/8. Уч.-изд. л. 17,4.
Тираж 500 экз.
Изд. № 47.

Подписной индекс: **18991**
Адрес редакции, адрес издательства, адрес типографии:
156961, г. Кострома, ул. 1 Мая, д. 14.
Телефон: (4942) 39-16-14, факс: (4942) 39-16-04
E-mail: Tcheckmar@ksu.edu.ru

Цена свободная